

# GU Journalen

OBEROENDE TIDNING FÖR MEDARBETARE VID GÖTEBORGS UNIVERSITET #3 SOMMAR 2020

## Nyheter

Han fick sin  
avhandling kapad

## Reportage

Så påverkas  
forskningen  
av pandemin

## Folk

Utflykt till  
pingvinernas land

# Kartlägger vårt dna

ÅSA TORINSSON NALUAI  
SOM BIOLOGISK TIDSRESENÄR



GÖTEBORGS  
UNIVERSITET

# Kreativa lösningar och sunt förnuft

**K**ÄRA KOLLEGOR, hur kan vi sammanfatta den här terminen som inte liknar något vi tidigare gått igenom? Pandemin har präglat i stort sett hela våren och kommer att fortsätta göra så ett bra tag framöver. På arbetet har vi gjort en radikal omställning, privat har vi ändrat vårt sätt att umgås och distanserat oss från våra äldre och bekanta i riskgrupp. Våra uppoffringar bleknar dock när vi tänker på dem som drabbas värst.

Hösten kommer fortsatt att kräva en stor flexibilitet av oss alla. Jag ser verkligen fram emot ett läge där vi kan utvärdera våra insatser och se vad som blivit bra och vad som kunde gjorts bättre. Men jag vill betona att vi inte är där än. Vi måste alla hantera en annorlunda uppstart efter sommaren. Samtidigt som vi möjliggör en återgång till campus så är det inte tal om "fritt fram". Många av er sitter med planeringen av medarbetar- och studentflöden i lokalerna, som måste begränsas för att kunna följa rekommendationerna från Folkhälsomyndigheten.

Vår sektor har möjligheten att vara en del av lösningen på den ekonomiska kris samhället har hamnat i på grund av pandemin. Tidigt vände man sig till lärosätena och bad oss räkna på hur många fler utbildningsplatser som går att erbjuda, redan till sommaren, höstterminen och nästa år. Givetvis är det bra att vi kan bidra till att mildra krisen men det

blir självklart ytterligare en utmaning att hantera det utökade utbildningsuppdraget. Även inom forskningen pågår ett intensivt arbete inom sektorn, i jakten på att ta fram vaccin.

När vi på lärosätena har vänt oss till minis-

tern denna vår med funderingar har det återkommande svaret ofta kompletterats med: "Var kreativa!" Och jag har förståelse för det. Ingen sitter med facit om hur det ska bli eller bästa sättet att lösa situationer vi inte tidigare ställts inför. Men vi har alla kunskap om vår egen verksamhet. Den har vi använt väl. Vi har varit kreativa och jag tycker också att vi agerat med förnuft och kontinuitet. Tagit oss an utmaningarna lugnt och metodiskt för att hitta lösningar. Och jag vill verkligen att ni ska veta att ni är helt avgörande för att hantera denna komplicerade situation. Ett stort tack för det. Jag hade inte förväntat mig annat än att vi tillsammans skulle klara omställningen, men det är icke desto mindre imponerande insatser som gjorts.

**HAR VI GJORT** något annat än att hantera konsekvenser av corona kan man ju undra? Vissa frågor har naturligt fått maka på sig, flyttas fram, ställas in eller har genomförts radikalt annorlunda. Annan verksamhet har rullat på med modifiering och någorlunda normalt. Från mitt håll vill jag passa på att lyfta den nya visionen som beslutades av styrelsen i april. Den blir ett viktigt dokument som stakar ut riktningen för oss de kommande 10 åren. Ett antal strategiska områden ska komplettera de ställningstaganden som görs i visionen och mer information kommer efter sommaren.

Innan vi tar itu med höstens utmaningar väntar förhoppningsvis lite ledigt för de flesta. Aldrig någonsin har väl en ledighet varit mer välförtjänt. Var rädda om er!



Rektor EVA WIBERG



## Innehåll

### NYHETER 04–18

04. Staffan Lundén hittade sin bok på Amazon.
06. Peter Larsson ny styrelseordförande.
08. Cecilia Schelin Seidegård tackar för sig.
09. Ny rådgivare ska dra in pengar.
11. Ulrika Nilsson vill bygga relationer.
12. Anna Lundins corona-forskning åter aktuell.
13. Ny vision klar.
14. Ingen AT-tjänstgöring för nya läkare.
15. Dubbelt så dyrt att parkera.
16. Bråk om samhällsvetenskapliga satsningar.
18. Dags för en snyggare webb.
20. Integrerat arbete mot sexuella trakasserier.
21. Slutrapport om jämställdhet.
22. **Profilen:** Åsa Torinsson Naluai vill undersöka vår inre värld.

### FOKUS 26–33

28. Sex forskare om pandemin.
30. Vi saknar vanligheten.
31. Mer samarbete krävs.
32. Svensk forskning kan förändra världen.

### REPORTAGE 34–39

34. Skagerak äntligen i göteborgsk hamn.
36. Havet som inspiratör.
38. Aristoteles och de fem sinnena.

### FOLK 40–52

40. Hur är det att jobba hemma?
43. Göteborgs Stads förtjänstecken.
44. **Möte med pingviner.**
46. Giftiga böcker på UB.
48. Ull en viktig del av bronsåldern.
50. Nya medel ökar samverkan.
52. Daglig friskvård för bibliotekarier.

### DEBATT 53–56

53. Systemen stjälar vår tid.
54. Missvisande att bara räkna engelska.
55. Humaniora mår bra av genomlysning.
56. Forskningens villkor hotar akademien.
56. Ett inkluderande universitet?



Selfie: ANNA HOLGÉN

## Redaktionen

# För första gången skickas tidningen hem

**S**OM NI MÄRKER, kära läsare är detta sommarnummer extra tjockt, hela 60 sidor. Vi har också valt att skicka hem tidningen istället för att dela ut den i era personliga fack på arbetsplatsen.

Skälen är flera: förra numret handlade helt och hållet om covid-19-pandemin. Eftersom större delen av våra läsare jobbade hemifrån och vi bedömde att det fanns ett stort behov av snabb information, publicerade vi artiklarna löpande på nätet. Sedan samlade vi ihop materialet och gav ut ett digitalt nummer av tidningen. Material som inte var corona-relaterat och därför inte kom med i förra numret, publicerar vi istället nu. Eftersom ni läsare fortfarande till största delen är hemma bestämde vi denna gång att skicka hem en tryckt tidning. GU Journalen är ju i första hand en papperstidning,

åtminstone under överskådlig tid.

I detta nummer fortsätter vår bevakning av covid-19-pandemin. Flera av er läsare delar exempelvis med er av era erfarenheter av hemarbete. Vi uppmärksammar också en forskare som redan för sju år sedan hittade en substans mot corona som nu åter blivit aktuell. Men vi skriver även om ett par märkliga fall av plagiering, om oenighet på Samhällsvetenskapliga fakulteten, om fundraising, jämställdhet, parkeringar, bronsåldern och mycket mer. Inte minst spännande är Anna Holgéns berättelse om hur hon fick möjlighet att göra sin drömmresa till Antarktis.

Som alltid vill vi gärna att ni läsare hör av er! Kom med tips och idéer, debatt, ris eller ros.

Och så önskar vi, inte bara en skön, utan även en frisk sommar till alla er läsare och era närstående.

**ALLAN ERIKSSON & EVA LUNDGREN**

# Kapad avhandling

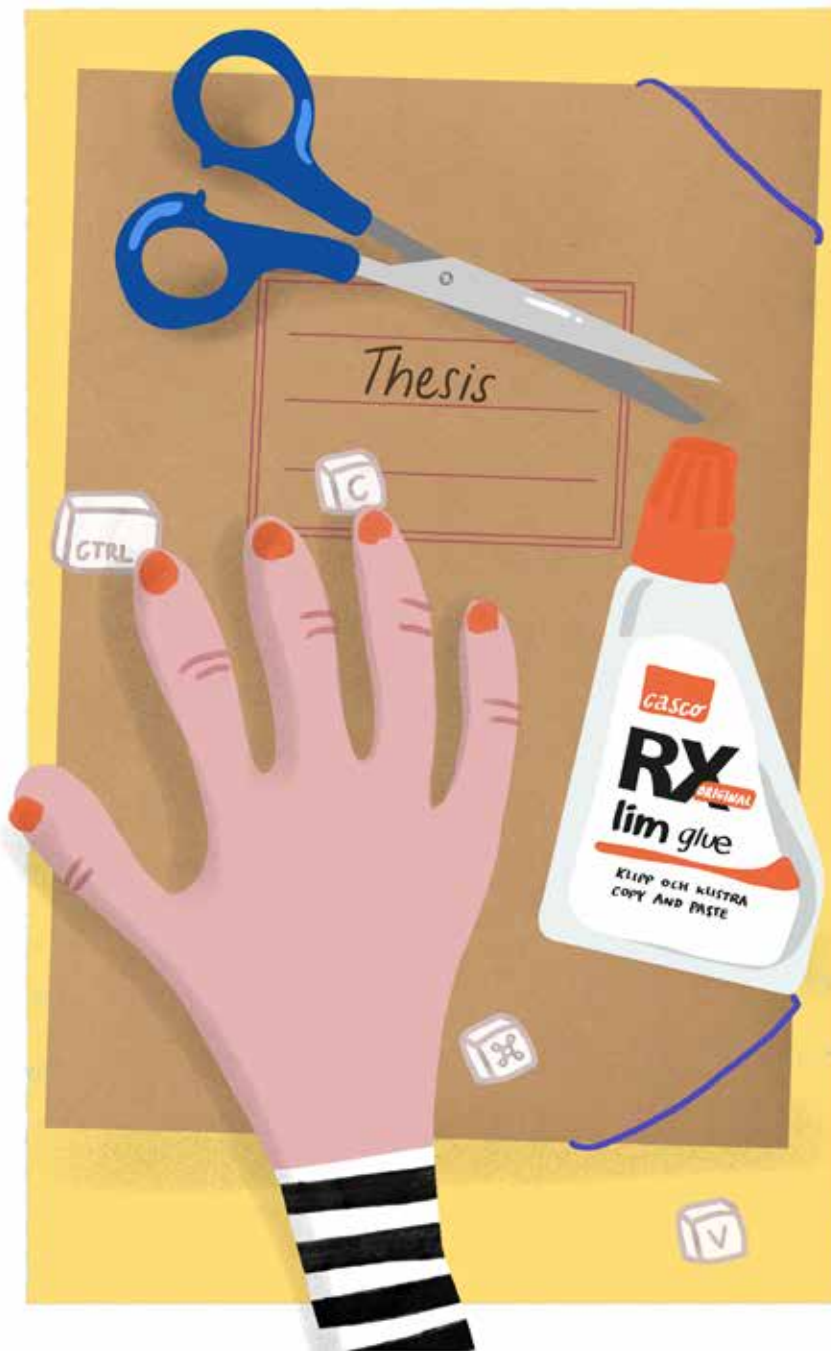

**Vem är Mokolo Emmanuel Ekenedilichukwu? Det undrade arkeologen Staffan Lundén när han för en tid sedan fick veta att Amazon sålde boken *The Stolen African Art in British Museum* för 149 pund.**

**Boken finns nämligen att ladda ner helt gratis från GUPEA. Och den är inte skriven av Ekenedilichukwu – utan är Staffan Lundéns doktorsavhandling.**

– **DET BÖRjade med** att en kollega i Holland kontaktade mig. Hon hade fått syn på en bok på Amazons hemsida som hon tyckte påminde ganska mycket om min avhandling. Jag blev förstås nyfiken. Det visade sig att boken inte bara påminde om, utan VAR min avhandling. Förutom författarnamnet och en något förändrad titel - min bok heter *Displaying Loot. The Benin objects and the British Museum* - var det en kopia. Samma text, samma bilder, till och med samma tack till personer som bidragit till min forskning.

Staffan Lundén, forskare vid institutionen för kulturvård, kontaktade GU:s chefsjurist Sara Dahlberg och tog sedan kontakt med Amazon. Mer oväntat var att han också fick mejl från Ekenedilichukwu, den person som plagierat boken.

– Han förklarade att han inte tjänat några pengar på boken, utan att han kopierat den och andra böcker för att två av hans egna böcker blivit stulna. Han berättade också att han valt just min bok för att hans mamma kommer från en kunglig familj i Benin och att han därför kan bekräfta att innehållet är sant. Jag kollade sedan upp Ekenedilichukwu och han står som författare till ytterligare fem böcker, däribland en afrikansk kokbok. Amazon har nu tagit bort min bok men de övriga finns kvar.

Att kopiera en hel bok är förstås något ganska speciellt. Men Staffan Lundén är

Illustration: MARIA KÄLLSTRÖM



Staffan Lundén

inte ensam om att ha fått texter plagierade. Maria Clara Medina, forskare vid institutionen för globala studier, blev för en tid sedan kontaktad av en kollega som läst en artikel i en tysk tidskrift och blivit fundersam.

– **HON TYCKTE ATT** artikeln påminde ganska mycket om en text jag skrivit. Jag undersökte saken och mycket riktigt, hela stycken från en av mina artiklar var kopierade.

Maria Clara Medina vände sig till tidskriftens redaktion för att be dem plocka bort artikeln.

– De reagerade snabbt och bad om ursäkt. Men historien slutar inte där. Det



Maria Clara Medina

visade sig nämligen att den fuskande forskaren, verksam vid universitetet i Sevilla, var misstänkt för ytterligare elva plagiat. Det spanska universitetet hade blivit uppmärksammat på stölderna hela två år tidigare men förklarar att den policy lärosätet har när det gäller fusk bara kan appliceras på studenter, inte lärare! Först efter att spanska medier börjat uppmärksamma fallet bestämde sig universitetet för att vidta åtgärder. Det handlade dock inte om något avskedande utan enbart om att suspendera forskaren ett år från undervisning och handledning.

I de nya regler som gäller från årsskiftet framgår tydligare än tidigare att plagiat är en av de saker som utgör oredlighet i forskning, berättar GU:s chefsjurist Sara Dahlberg.



## Det visade sig att boken inte bara påminde om, utan VAR min avhandling.

STAFFAN LUNDÉN

– **DET SOM ÄR** speciellt med Staffan Lundéns fall är att en person utomlands, utan anknytning till ett universitet eller motsvarande, verkar ha tagit hela avhandlingen rätt av och utgett sig själv som författare. Om personen hade varit knuten till ett lärosäte hade man kunnat vända sig till det och begära en utredning, i enlighet med internationella riktlinjer för god forskningssed. Men nu blir det istället endast en fråga om upphovsrättsintrång. Det mest rimliga är då att ta kontakt med företaget som säljer boken för att få dem att dra tillbaka den. Det går förstås också att stämma den plagierande ”författaren”.

Maria Clara Medina menar att forskarkollegor behöver hjälpa varandra och fungera som ”plagiatpoliser” när en misstänkt text eller annat material dyker upp.

– Själv skriver jag på tre olika språk, och det gör det ännu svårare att hålla koll på om någon kanske tagit ett textavsnitt, översatt det och stoppat in det i sin egen artikel. Därför är det viktigt med uppmärksamma och hjälpsamma kollegor.

Maria Clara Medina tolkar dock händelsen som möjligen lite positiv också.

– En kollega påpekade lite skämtsamt

att man kanske borde vara stolt över att man skrivit en text som andra tycker är så bra att de vill kopiera den.

– Så kan man förstås också uppfatta det, påpekar Staffan Lundén. I framtiden blir det kanske vanligt att forskare inte bara anger antal citeringar när de söker finansiering utan även antal plagieringar.

### Har du råkat ut för plagiering?

Kontakta GU:s förvaltningsjurister. Mer information finns i VR:s skrift *God forskningssed*: <https://www.vr.se/analys/rapporter/vara-rapporter/2017-08-29-god-forskningssed.html>

Skriften finns både på svenska och engelska.

Text: **Eva Lundgren**

Foto: **Johan Wingborg**

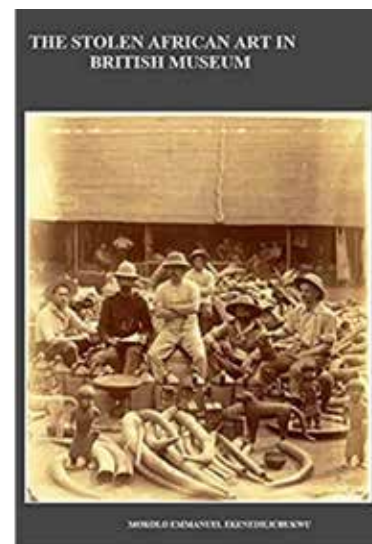
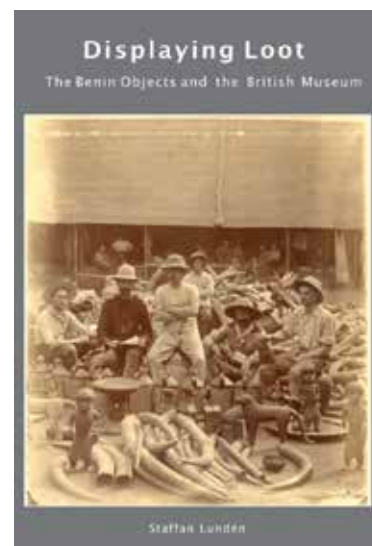

Ovan Staffan Lundéns avhandling och under plagiatet.

# Peter Larsson tar över

**– Jag har händerna i fler syltburkar än jag har fingrar, säger Peter Larsson, som sedan den 1 maj är ny ordförande för Göteborgs universitets styrelse.**

**Och hans engagemang är verkligen många. Bland annat är Peter Larsson senior rådgivare på Sveriges Ingenjörer, ordförande för Utbildning och forskning vid Kungl. Ingenjörsvetenskapsakademien och har nyligen utrett välfärdsteknik inom äldreomsorgen.**

– JAG ÄR 64 ÅR gammal och njuter av den erfarenhet bara åren kan ge, förklarar

Peter Larsson. De många olika organisationer jag varit verksam i har gett mig ett lateralt tänkande, alltså en förmåga att betrakta problem på oväntade sätt, något jag ser som min styrka. Mina tidigare medarbetare kunde dock ibland protestera när jag på morgonen kom med ett nytt förslag innan de ens hunnit sätta sig in i de idéer jag hade förra veckan.

Peter Larsson är ny styrelseordförande men inte ny vid Göteborgs universitet.

– Jag har redan suttit i styrelsen i fyra år. Men även om jag är utbildad vid Chalmers hade jag faktiskt tidigt kontakt med GU också. Exempelvis under 1970-talet var jag en period engagerad i Centrum



**Vi ska vara vetenskapligt och internationellt relevanta men också regionalt närvarande.**

PETER LARSSON

för tvärvetenskapliga studier av människans villkor. Emin Tengström, Sveriges förste professor i humanekologi, påpekade en gång att den som vill jobba med tvärvetenskap också måste vara trygg i sin profession, och det är en insikt jag burit med mig sedan dess.

Det var miljöengagemanget som fick Peter Larsson att läsa till kemiingenjör.

– DÅ, PÅ 1970-TALET, menade många att just kemisterna var de som stod för en hel del av miljöproblemen. Jag ansåg dock att kemisterna just därför måste vara de som också står för lösningarna. De kunskaper om system och processer som en ingenjörutbildning ger har jag sedan alltid haft nytta av,



bland annat under mina sex år vid Miljödepartementet.

2006 blev Peter Larsson samhällspolitisk direktör på Sveriges Ingenjörer, en sammanslagning av Civilingenjörersförbundet och Ingenjörersförbundet.

- Genom Sveriges Ingenjörer har jag lärt känna alla lärosäten i hela landet. Förutsättningarna skiljer sig åt, exempelvis har ju Stockholm fem stora lärosäten medan Göteborg bara har två. Å andra sidan pågår ett lovande samarbete i Västra Götalandsregionen som vore betydligt svårare i Stockholm.

Göteborgs universitet har nyligen antagit en ny vision. Den tycker Peter Larsson är mycket bra.

- Vi ska vara vetenskapligt och internationellt relevanta men också regionalt närvarande. Det innebär bland annat samverkan med regionens företag. Sverige är ju ett litet land, våra företag måste vara öppna och internationellt orienterade, därför betyder samverkan med regionala aktörer ofta också samverkan med andra länder. Att vi jobbar tillsammans gagnar förstås både universitetet och näringslivet.

**GÖTEBORGS UNIVERSITET** är ett av de bredaste i landet.

- Vi har ju allt, utom teknik. Intressant nog finns en stark solidaritet mellan olika fakulteter. Jag är till exempel mycket imponerad över hur

de övriga fakultetsledningarna har ställt upp för humaniora, som har ekonomiska svårigheter. Alla mångvetenskapliga satsningar GU gör när det gäller stora samhällsutmaningar är också oerhört intressanta. Men självklart finns utmaningar också, som att hållbara den stora Sahlgrenska akademien bland universitetets alla mindre fakulteter. Men det fungerar väl. Att göra något motsvarande i Stockholm, och flytta in Karolinska Institutet i Stockholms universitet, hade bara inte gått.

Göteborgs universitet är ett lärosäte som märks i debatten, menar Peter Larsson.

- Jag har ju inte gjort någon vetenskaplig undersökning men min uppfattning är att våra medicinare, statsvetare, IT-expert och många andra både syns och hörs. Det ligger förstås mycket jobb bakom den utvecklingen.

Till de utmaningar som Sverige står inför, där universitetet har en viktig roll, hör klimatförändringen och skolan, men också äldreomsorgen.

- **JAG GJORDE NYLIGEN** en utredning om äldreomsorgen för Socialdepartementet och det är ett område som verkligen behöver nya satsningar, något inte minst den pågående pandemin visar. GU är ju verkligen föregångare när det gäller forskning på äldre och kanske kommer detta viktiga område äntligen att uppmärksammas ordentligt.

Överhudsaget hoppas Peter Larsson att den pågående pandemin ska öka insikten om behovet av resiliens, alltså att samhället utvecklas på ett uthålligt sätt.

- En socialt, ekonomiskt och miljömässigt hållbar utveckling, det var ju något Gro Harlem Brundtland förordade redan 1987 i den så kallade Brundtlandkommissionen. Och 2006 föreslog den brittiske ekonomen Nicholas

Stern att de investeringar som görs nu för att förhindra stora klimatförändringar kan ses som försäkringspengar, som vi ju är villiga att betala när det gäller annat. Nu har något hänt, som aldrig tidigare skett i historien, nämligen att världens ledare lyckats hålla 3,5 miljarder människor hemma för att förhindra smittspridning. Det visar att det går att göra förändringar, även på ett globalt plan.

**PETER LARSSON MENAR** att hans uppgift som styrelseordförande är att lyssna, stötta och stödja den långsiktiga utvecklingen av hela lärosätet.

- Jag har stort förtroende för alla ute i verksamheten och känner också stor tilltro till alla i styrelsen. Vi har företrädare för regionen, näringsliv, kultur och klimat, samt förstås lärare och studenter. Det kommer att bli väldigt spännande att ägna mer tid åt Göteborgs universitet.

Text: **Eva Lundgren**

Foto: **Johan Wingborg**

#### **Samtliga ledamöter för allmänna intressen i GU:s nya styrelse:**

**Peter Larsson**, ordförande  
**Christina Björklund**, verkställande direktör för Göteborgsoperan

**Ann Follin**, överintendent för Statens museer för världskultur

**Anders Hallberg**, professor i medicinsk kemi och tidigare rektor för Uppsala universitet

**Johan Kuylenstierna**, vice ordförande i Klimatpolitiska rådet

**Sven Landelius**, tidigare ordförande för forskningsanläggningen ESS och tidigare verkställande direktör för Öresundsbrukensortiet

**Ann-Sofi Lodin**, regiondirektör i Västra Götalandsregionen

**Sara Wallin**, vd på Almi Väst

# Stolt ordförande slutar



Cecilia Schelin Seidegård är stolt över att ha varit GU:s styrelseordförande i sju år.

**Byggprojekten och UGOT-centrumen, det är några av de många värdefulla satsningar som Cecilia Schelin Seidegård lyfter fram när hon efter sju år avgår som styrelseordförande för Göteborgs universitet.**

**– På mitt sista möte fastställdes visionen och det är jag väldigt glad över att jag fick vara med om.**

**NÄR CECILIA SCHELIN** Seidegård blev Göteborgs universitets styrelseordförande 2013 hade hon suttit i flera andra styrelser, bland annat som ordförande för KTH. Hon är också sedan många år ledamot i Kungl. Ingenjörsvetenskapsakademien.

Göteborgs universitet var dock en ny bekantskap.

– Jag blev genast imponerad av både bredden och storleken. Vissa delar, som Sahlgrenska akademien, kände jag förstås redan till, andra har jag lärt mig uppskatta under min tid som ordförande. Inte minst de konstnärliga delarna är unika för universitetsvärlden.

Flera stora byggprojekt har satt igång under Cecilia Schelin Seidegård tid som ordförande, exempelvis naturvetarnas nya hus, Natrium, och Handelshögskolans nybygge.

– Humanisten har ju också blivit väldigt fin och självklart hade jag gärna velat vara med om invigningen, när den nu blir av. Alla nya byggnader innebär värdefulla satsningar för framtiden.

**”Göteborgarna måste börja uppfatta sin stad som en universitetsstad.”**

CECILIA SCHELIN SEIDEGÅRD

Också forskningsutvärderingen RED 19 har genomförts under Cecilia Schelin Seidegård tid, liksom satsningen på UGOT Challenges, sex tvärvetenskapliga centrum som tar sig an vår tids stora samhällsutmaningar.

– GU har tidigare fått ganska dålig utdelning på stora forskningsanslag, exempelvis de excellenssatsningar som Vetenskapsrådet gjorde 2006 och 2008. Nu har detta vänt, och inte minst de tvärdisciplinära centrumen har varit väldigt framgångsrika.

Något som Cecilia Schelin Seidegård fortfarande tycker att GU borde bli bättre på är att profilera sig i den egna staden.

– När man exempelvis ber en taxichaufför köra till universitetet får man nästan alltid frågan om det är Chalmers eller Handelsman menar. Göteborgarna måste börja uppfatta sin egen stad som en universitetsstad, läroverken är ju en oerhört viktig del av hela regionens utveckling.

**TILL DET BESVÄRLIGASTE** Cecilia Schelin Seidegård varit med om som styrelseordförande hör rektorsvalet 2016.

– Ett rektorsval är ju alltid något speciellt men denna gång var det extra svårt med avhopp och problem utmed hela vägen. Till slut gick det ju bra och jag är väldigt glad över att ha fått jobba tillsammans med två kloka och starka kvinnliga rektorer.

Vid Cecilia Schelin Seidegård sista styrelsemöte den 15 april fastställdes GU:s vision för perioden 2021–2030: *Ett universitet för världen.*

– Jag tycker att den är alldeles lysande. Att jobba för en bättre värld är ju precis vad ett universitet handlar om. Jag är väldigt stolt över att i sju år ha varit ordförande för ett så spännande universitet som GU och är mycket nöjd med att ha hunnit fatta beslut om visionen innan jag slutade.

Text: **Eva Lundgren**

Foto: **Johan Wingborg**

# Friendraising ska lyfta GU

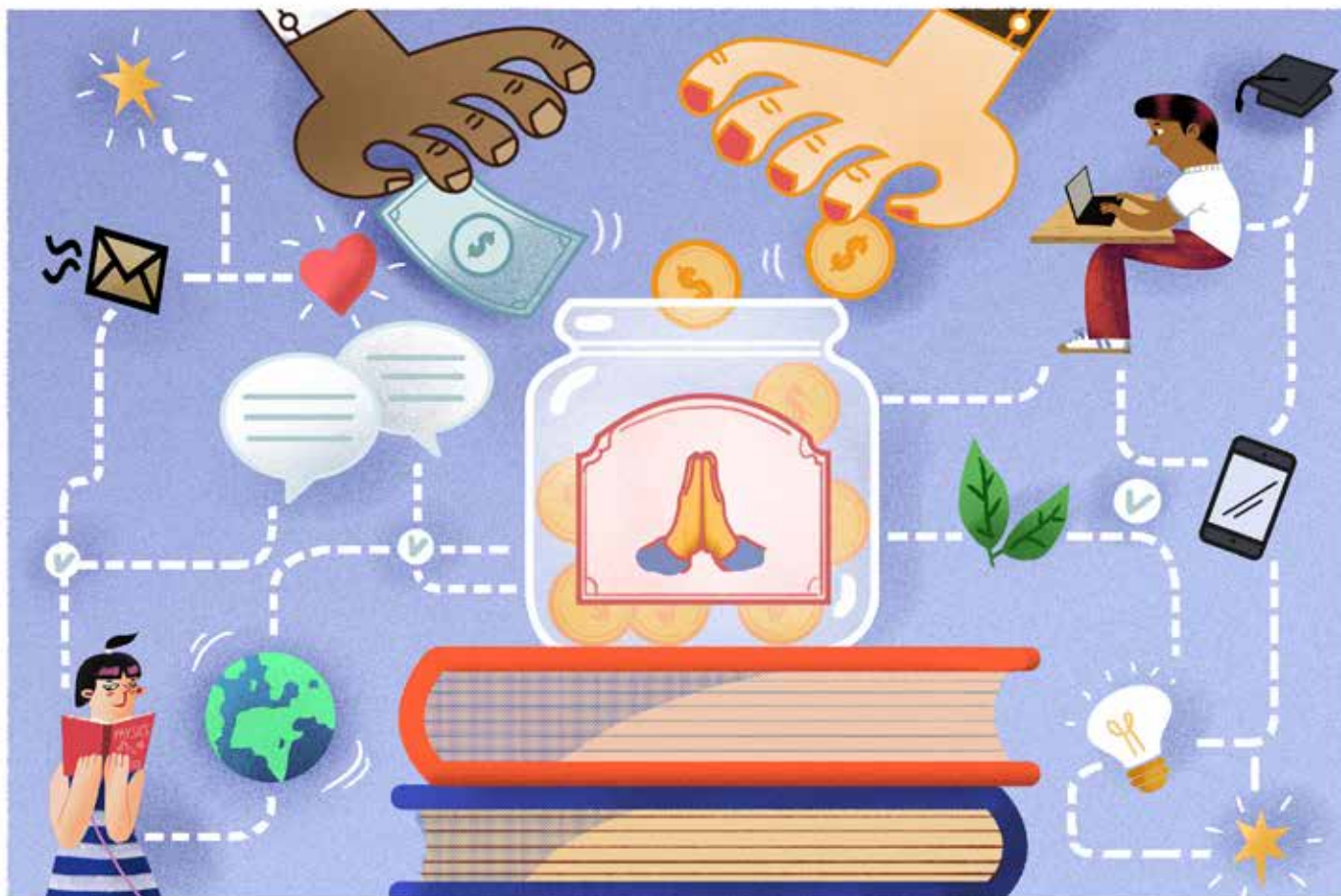

Illustration: MARIA KÄLLSTRÖM

**GU har anställt en senior rådgivare som ska få företag, organisationer och privat personer att skänka pengar till universitetet.**

**En för GU:s del okänd person, men som bland annat jobbat med Lunds universitets kampanj *En bättre värld*.**

**– Ulrika Nilsson är en av Sveriges mest erfarna inom området, säger rektor Eva Wiberg.**

**INTERNATIONALISERING** och fundraising, det är två punkter som stått på Eva Wibergs önskelista sedan hon började för tre år sedan.

– Vi står inte och faller med fundraising, men det gör att vi kan åstadkomma lite extra och våga satsa mer på vissa saker, säger hon och pekar på att basanslagen till forskning och utbildning knappast kommer att öka nämnvärt. Hälften av alla intäkter kommer idag från externa bidrag. Förklaringen är att världen förändras och fundraising är ett fenomen som vi får vänja oss vid.

Hon konstaterar att GU har halkat efter de stora lärosätena när det gäller fundraising.

– Egentligen är fundraising inte så konstigt. Det här lärosätet startade ju tack vare donationer på 1800-talet. Vi hade inte varit där vi är idag – inte suttit i denna byggnad i Vasaparken – utan välvilliga borgare som ville göra en insats för bildningen och utbildningen i staden.

Eva Wiberg tycker att det snarare handlar om friendraising än om fundraising.

– Jag har inget emot begreppet men det är inte pengarna i sig som är det viktigaste utan det är resultatet av goda relationer med det omgivande samhället som i sin tur kan generera bidrag. Detta är en efterlängtd satsning. →

### Vissa menar att fundraising hotar universitetets oberoende, kan du förstå det?

- Absolut. Vår primära uppgift är att utbilda, forska och samverka. Som rektor har jag det yttersta ansvaret och för mig handlar det om att underlätta för våra lärare och forskare så att de får de bästa villkoren. De som tycker att vi inte ska syssla med detta är kanske de som till syvende och sist kommer att gynnas. Det kan handla om extra stöd till cancerforskningen eller att Naturvetenskapliga fakulteten kan köpa in ett dyrt instrument.

Ulrika Nilsson fick toppjobbet i konkurrens med nio andra sökande och lyfts fram som en av de mest kunniga på fundraising i Sverige. Den 21 februari började hon sin anställning som senior rådgivare, med placering på Forsknings- och innovationskontoret.

### På vilket sätt jobbade ni ihop vid Lunds universitet?

- Ulrika gjorde ett jättebra jobb i Lund under tiden jag var prorektor, i rollen som sekreterare i stipendiefonden Lund University Charity. Jag är särskilt glad över att vi fick medel för att finansiera digitaliseringen av det världsunika Ravensbrück-arkivet i Lund, med vittnesmål från överlevande offer i koncentrationsläger.

### Hur mycket pengar uppskattar du att hon drog in till Lunds universitet?

- Det är svårt att uppskatta, men hon hade en stor del i kampanjen för en bättre värld där vi lyckades få in tre miljarder kronor. En del fick säkert effekt efter det hon hade slutat men det är klart att det tar tid att bygga upp en sådan verksamhet. Fördelen är att hon har varit med om hela resan sedan i början av 2000-talet och också har erfarenhet av den konstnärliga världen, med Kungliga operan, samt jobbat med kungafamiljens Childhood-kampanj.

### Men att hon inte har någon större erfarenhet av Göteborgs universitet eller Göteborg – tror du att det kan ligga henne i fatet?

- Nej, man kan lära sig. Det behöver inte ta flera år. Jag har upplevt den så kallade Göteborgsandan som inkluderande och öppen. Tvärtom tror jag att det kan vara en fördel med någon utifrån som inte bara har de vanliga kontakterna. Ulrika har stor erfarenhet av att bygga



Eva Wiberg

relationer både nationellt och internationellt. Vi behöver också ha någon centralt som kan underlätta och samordna arbetet med alumner och fundraising, som redan finns på framför allt Handelshögskolan och Sahlgrenska akademien.

### Hur kommer det sig att det har tagit 2,5 år att få detta på plats?

- Det tar tid att förankra men det är så klart inte gott nog att det har tagit så lång tid. Därför känns det extra skönt nu att knyta ihop säcken. Innan jag tillträdde som rektor gick jag in på hemsidan och kollade hur det stod till med fundraising vid GU. Där stod det att om man ville skänka en gåva till universitetet kunde man ringa växeln.

### På vilket sätt hänger fundraising ihop med alumnverksamheten?

- Vi behöver slå ihop båda. Det handlar både om stora och små gåvor. Jag tänker att vi skulle kunna satsa på crowdfunding. Även ett månatligt bidrag på ett par hundralappar från en alumn kan göra stor skillnad. Jag tror också att vi kan bli mycket bättre på att arrangera återträffar för alumner, exempelvis "Home Coming Weeks". En idé är att vi nästa år, när staden fyller 400 år och högskolan 130 år, ska kunna göra något för våra alumner.

Text: **Allan Eriksson**

Foto: **Johan Wingborg**

## Fakta

**Fundraising** är ett relativt nytt fenomen i Sverige, men Chalmers var tidigt ute och började sin fundraisingverksamhet redan 1996. Karolinska Institutet startade 2005 och därefter har både Uppsala och Lunds universitet kommit igång. Efter det har intresset för fundraising, donationer eller sponsring ökat och finns idag vid alla lärosäten i landet.

# Topp-tjänst ska dra in pengar till GU

**Som ny senior rådgivare, med ansvar för fundraising, ska hon se till att Göteborgs universitet i framtiden får ännu mer bidrag, både stora och små summor.**

**– Men det handlar först och främst om att skapa goda relationer, betonar Ulrika Nilsson.**

**HON BÖRJADE** på GU i slutet av februari och hann arbeta några veckor innan coronapandemin slog till.

- Ja, det blev väldigt tokigt. Mitt jobb går ju ut på att lära känna människor och få en känsla för den interna organisationen och kulturen. Men det är bara att jobba på så gott det går.

Hittills har Ulrika Nilsson haft digitala möten med samtliga dekaner och några forskningsledare. Hon har också fått tid att sätta sig in i Göteborgs universitets verksamhet. Hon slås av bredden och djupet i forskningen men lyfter även fram betydelsen av att Göteborgs universitet är sprunget ur staden och regionen.

- Jag har försökt att skaffa mig en bild av nuläget, vilka de stora strategierna och viktiga frågorna är. Men personliga möten ger förstås en brokigare och mer innehållsrik bild.

Hon framhåller att Göteborgs universitet har en lång historia av filantropi.

- GU har sedan begynnelsen fått stöd av både företag och enskilda individer, så det är inte särskilt nytt. Men när det gäller fundrai-



Ulrika Nilsson betonar att det handlar om att skapa och odla en kultur av givande.

sing får man tänka lite bredare än att enbart fokusera på pengar. Det handlar om att berätta om varför universitetet är relevant, vad vi vill åstadkomma, om att väcka intresse och skapa engagemang. Pengarna är mer en konsekvens av detta arbete snarare än att vara målet. Om vi inte kan bygga, bibehålla och utveckla relationer har vi inte på den här arenan att göra.

**DE ERFARENHETER SOM** Ulrika Nilsson tar med sig från Lunds universitet är framför allt lärdomen att engagera hela universitetet, från högsta ledningen ner till institutionerna.

- Långsiktigheten och engagemanget var viktiga orsaker till framgången med kampanjen *För en bättre värld*, där hela universitetet bidrog och där resultatet efter många år blev mer än 3 miljarder kronor.

Ulrika Nilsson beskriver sitt jobb som en "dörröppnare" och sig själv som en "ambassadör" för universitetet gentemot omvärlden. Det innebär att hon matchar forskargruppernas behov med givarnas intressen,

## Ulrika Nilsson

**Titel:** Senior rådgivare med placering på Forsknings- och innovationskontoret.

**Bor:** I Malmö och Göteborg.

**Tidigare uppdrag:** Kungliga Operan, Global Child Forum, International Peace Research Institute, Lunds universitet och SEB.

**Familj:** Tre barn och mycket snart fyra barnbarn.

**Fritidsintressen:** Golf, yoga, mat och vin.

**Motto:** "Ge mig kraft att acceptera det jag inte kan förändra, mod att förändra det jag kan och förstånd att inse skillnaden."

**Det bästa med Göteborg:** Ska utforskas!

vilket oftast sker genom många återkommande möten.

**HON MENAR OCKSÅ** att det redan finns många bra initiativ vid Göteborgs universitet när det gäller fundraising men att en kraftsamling behövs.

- GU har många nära och goda vänner och det göteborgska näringslivet har en lång tradition av att jobba tillsammans med både civilsamhället och offentliga aktörer. Det ska man förstå ta hand om och utveckla. Men det handlar också om att sätta GU på både den nationella och internationella arenan.

Trots de tuffa tiderna ser framtiden ljus ut, påpekar Ulrika Nilsson.

- Globala utmaningar kräver allt tydligare en lösning och forskning och utbildning är centrala i det arbetet. Därför kommer det även i framtiden att finnas olika aktörer som stödjer universitetet. Privat forskningsfinansiering är relativt stort i Sverige och kommer fortsatt att vara en viktig inkomstkälla. Omvärlden förändras och så gör också filantroperna. Det finns etablera-

de stiftelser och nybildade som startats av unga entreprenörer.

- **DESSUTOM ÄR DET** viktigt att vända sig till privatpersoner som har studerat vid lärosätet och som vill skänka ett större eller mindre belopp. På sikt bygger man upp en bredd bland vänner som i slutändan kanske leder till att lärosätet exempelvis får ett testamente.

Ulrika Nilsson ser det som naturligt att fundraising och alumniverksamhet samverkar mer på GU. På de flesta stora universiteten är dessa enheter sammanslagna.

- Först och främst måste vi samarbeta över fakultetsgränserna och medvetandegöra fundraising och filantropi. Jag kan vara en motor i det arbetet. Alumnerna är viktiga för GU:s samarbeten utifrån många perspektiv: som en del av vår omvärld och för att de kan återvända och bidra med sin kompetens.

**Känner du någon oro för att coronapandemin minskar viljan att skänka pengar till universitetet?**

- Jag tror inte att viljan att skänka pengar påverkas men däremot kanske storleken på gåvor och bidrag. Men det finns gott om resursstarka människor som vill bidra till en bättre värld. Jag började själv jobba på Lunds universitet 2008 samtidigt som banken Lehman Brothers gick i konkurs vilket orsakade en jättestor finansiell kris, så det skrämmer mig inte.

**Ser du någon fara för att fundraising hotar universitetets oberoende?**

- Nej, själva definitionen av en gåva är att inte kräva motprestation. Som universitet måste vi vara väldigt tydliga med vad vi vill och aldrig ge vika för påtryckningar.

Text: **Allan Eriksson**

Foto: **Johan Wingborg**

# Gammalt fynd ger corona-hopp

**Redan 2013 visade Anna Lundin i sin doktorsavhandling att substansen K22 i cellförsök har god effekt mot coronavirus.**

**Nu har K22 åter blivit aktuell och är en kandidat för framtida behandling av covid-19 som undersöks av mikrobiologer på Sahlgrenska akademien.**

**ANNA LUNDINS** doktorsavhandling beskriver dels tre lovande substanser mot RSV, dels en lovande substans mot coronavirus.

- RSV och coronavirus är två av de vanligaste orsakerna till luftvägsinfektion, berättar Anna Lundin. Viruset skapar små hålrum i cytoplasman som blir som en sorts virusfabriker som utnyttjar cellens egna mekanismer för att försvara sig. I min avhandling kunde jag för första gången visa att virusproteinet nsp6 spelar en viktig roll när den här fabriken skapas.

Genom att screena tiotusentals molekyler lyckades forskargruppen hitta en substans, K22, som i cellodling hämmar bildandet av hålrummen och därmed stör virusfabriken. Cellodlingarna gjordes i en struktur som liknar den som finns i luftstrupen.

- **LEVANDE CELLER** från luftvägarna infekterades med coronavirus varefter en grupp celler behandlades med K22 samtidigt som en annan grupp fick placebo. K22 visade sig väldigt effektiv på den typ av coronavirus vi tittade på, som orsakar förkylningssymtom, men verkade också lovande mot MERS-viruset.

Virusforskning innebär flera utmaningar. Bland annat muterar virus snabbt, alltså de ändras genetiskt, berättar Anna Lundin.

- Antivirala behandlingar sätter dessutom press på viruset att förändras ytterligare. Därför är det en utmaning att hitta substanser som håller över tid, så att virusets resistensförmåga hindras från att slå på för fort. Att samspelet mellan virus och värdorganism är oerhört komplext visar inte minst covid-19-pandemin. Varför somliga personer blir dödligt



Foto: JOHAN WINGBORG

Redan 2013 kunde Anna Lundin i cellförsök visa att substansen K22 har effekt mot coronavirus.

sjuka av viruset medan andra knappt märker av det finns ännu inga svar på. Vissa riskgrupper är identifierade men det är viktigt att undersöka varför även personer som inte tillhör dessa grupper kan bli svårt sjuka.

Det finns idag inga läkemedel mot coronavirus. Det beror på att virologi under lång tid haft svårt att attrahera forskningsmedel. Anna Lundin fick exempelvis inte möjlighet att gå vidare med sin forskning utan arbetar idag inom ett företag som utvärderar läkemedelssäkerhet.

- Det är lätt att vara efterklokken om forskningsfinansiärerna satsat tidigare hade vi idag haft en tydligare bild av hur coronavirus fungerar och därmed en högre beredskap att hantera dagens situation. Sedan ett halvår tillbaka pågår dock intensiv forskning inom området, inte minst här i Göteborg. Samarbetet mellan virologen och Sahlgrenska Universitetssjukhuset är mycket fördelaktigt och möjligheterna att gå från forskning till implementering är väldigt goda.

Bland de forskare som nu ägnar sig åt covid-19 finns Anna Lundins tidigare handledare docent Edward Trybala, bihandledaren professor Tomas Bergström samt docent Kristina Nyström.

**BLAND ANNAT** går de igenom ett bibliotek med 1 500 redan testade substanser för att se om några av dessa är verksamma mot det virus som orsakar covid-19.

- Bland de substanser vi tittar på finns en, som tillhör psykofarmakagruppen, som har stora strukturella likheter med K22, berättar Tomas Bergström. I våra cellförsök fungerar den molekylerna bra mot covid-19-viruset. Efter sju års uppehåll är alltså Annas forskningsresultat åter i högsta grad aktuella.

**Eva Lundgren**

## Fakta

**Anna Lundins doktorsavhandling** från 2013, *Candidate antivirals for treatment of respiratory syncytial virus and coronavirus infections*, beskriver tre lovande substanser mot RSV, respiratoriskt syncytialt virus, samt en lovande substans mot coronavirus.

# Ny vision antagen

**- Jag tycker att visionen andas stolthet. Den är kort, tydlig och enkel att läsa. Väldigt många medarbetare har varit engagerade och arbetet med att rätta detaljer pågick ända in i det sista. Det förklarar vicerektor Fredrika Lagergren Wahlin som varit sammankallande i visionsarbetsprojektledning.**



**DET VAR DEN 15 april** som universitetsstyrelsen fattade beslut om visionen *Ett universitet för världen*, som ska gälla perioden 2021-2030. Arbetet har pågått i ett år

och bland annat inneburit diskussioner på alla nivåer samt fem öppna visionsseminarier. Den har också varit ute på remiss på samtliga enheter, berättar Fredrika Lagergren Wahlin.

- Visionsarbetet har formulerats i en arbetsgrupp bestående av oss vicerektorer samt Johan Johansson, chef för universitetsledningens stab, och biträdande universitetsdirektör Magnus Peterson. Också rektor, Eva Wiberg, har varit personligt engagerad i den slutliga skrivfasen. Vi har fått in många viktiga synpunkter, tagit till oss kritik, rättat och ändrat. När vi äntligen presenterade det slutgiltiga dokumentet för styrelsen gav ledamöterna stort bifall och uttryckte sin glädje över de kraftfulla och tydliga formuleringarna.

**VISIONEN BETONAR** tre övergripande ställningstaganden: forskning och utbildning av högsta kvalitet, en hållbar- och kunskapsbaserad samhällsutveckling samt en attraktiv arbetsplats och studiemiljö. Visionen framhåller också att GU:s styrning ska vara långsiktig, samordnad, tillitsbaserad och decentraliserad.



Grunden för visionsarbetet är universitetets oberoende, påpekar Fredrika Lagergren Wahlin.

- De akademiska kärnvärdena har varit den viktigaste utgångspunkten men också den statliga värdegrunden, och det finns ju inga motsättningar mellan dessa principer. Det är tryggt att kunna luta sig tillbaka mot viktiga värden när man ska fatta beslut och planera för framtiden.

**EN VIKTIG GRUNDVAL** för visionsarbetet har varit att skapa ett kortfattat och lättillgängligt dokument.

- Visionsdokumentet är på bara några sidor och det är vi väldigt nöjda med. Vi tror inte att det kommer att bli en hyllvärmare utan något våra medarbetare faktiskt kommer att läsa och ta till sig.

Parallellt med visionen har också arbetet med universitetets strategier påbörjats. På grund av covid-19-pandemin har dock det slutgiltiga beslutet om strategier flyttats fram, från september till december 2020, berättar Fredrika Lagergren Wahlin.

- Strategierna är förstås betydelsefulla för att förverkliga visionen och det kommer att vara en viktig uppgift för den nya styrelsen, som tillträdde den 1 maj.

**Eva Lundgren**

Mer information: <https://medarbetarportalen.gu.se/organisation/Visionsarbete>.

# Nytt läkarprogram utan AT-tjänst

**Ett nytt läkarprogram är på gång med både nya ämnen och ny pedagogik. Bland annat utökas utbildningen med sex månader samtidigt som AT-tjänstgöringen fasas ut.**

**ÄNDRINGEN** i högskoleförordningen trädde i kraft den 1 juli 2019 och innebär bland annat att ansvaret för läkarutbildningen fram till läkarlegitimation helt och hållet hamnar hos lärosätena. Det nya programmet blir också ett halvår längre än det nuvarande, alltså sexårigt. Samtidigt tas allmäntjänstgöringen (AT) på 18-21 månader bort och ersätts av en bastjänstgöring (BT) på upp till ett år som inleder specialisttjänstgöringen.

Ändringen sker dels för att snabbare få fram färdiga specialister, dels för att harmoniera med läkarutbildningarna i andra EU-länder, berättar Agneta Ekman, ordförande för läkarprogrammet vid Sahlgrenska akademien. Idag är hälften av alla nya läkare inom den svenska vården utbildade utomlands och saknar därför kunskap om det svenska sjukvårdssystemet. Samtidigt får svenskutbildade läkare sin legitimation först efter AT-tjänstgöringen, trots att de är väl insatta i systemet i Sverige och många gånger haft mer klinisk utbildning under sin grundutbildning jämfört med övriga Europa. Den nya läkarutbildningen kommer att ge nyutbildade läkare samma möjligheter att påbörja specialisttjänstgöring, oavsett var grundutbildningen skett i Europa.

**DET NYA** läkarprogrammet ska också möta de förändringar som pågår inom sjukvården.

- Sjukvården gör nu en omställning till en nära vård som ska vara mer tillgänglig för

patienterna. Primärvården får en större roll än tidigare. Detta påverkar den nya utbildningen som kommer att göra studenterna mer inriktade på att arbeta i öppen- och primärvård än tidigare.

De kliniska ämnena, med fokus på bland annat patientomhändertagande och beslutsfattande, kommer att introduceras tidigare i utbildningen och ha en större integration med de prekliniska ämnena. Studenterna kommer också att praktisera längre perioder på färre platser och examineras löpande. Nytt är också införandet av hela terminskurser, istället för flera kurser på en termin.

**- TERMINSKURSER GER EN** större frihet i undervisningen, förklarar Agneta Ekman. Bland annat blir det enklare att flytta moment och planera examinationer utan att störa andra kurser. Varje termin kommer också att ha en terminsansvarig lärare som ingår i ett större programråd där lärarna samarbetar. Utbildningen kommer på så sätt att bli mer sammanhållen för studenterna, med en tydlig progression.

Också pedagogiken kommer att fokusera mer på studentaktiverande undervisning, berättar Agneta Ekman.

- Det finns bland annat ett nytt nationellt examensmål om digitalisering som vi ser fram emot att arbeta med tillsammans med Chalmers, som har hälsa och teknik som ett nytt styrkeområde. Den nya utbildningen kommer också att innehålla mål om global hälsa och mänskliga rättigheter samt bestå av nya moment om hållbar utveckling och patientsäkerhetsarbete. Sammantaget leder detta till att programmet kommer att få ett helt nytt utseende.

Sahlgrenska akademien har tät kontakt med övriga sex lärosäten



**Varje termin kommer också att ha en terminsansvarig.**

AGNETA EKMAN



## Fakta

**Regeringen beslöt** den 21 mars 2019 att en ny sexårig läkarutbildning ska införas med start höstterminen 2021. Beslutet bygger på en utredning från 2011-2013 av Stefan Lindgren, professor i medicin vid Lunds universitet. Det innebär bland annat att allmäntjänstgöringen (AT) fasas ut och ersätts av en bastjänstgöring (BT). Redan nästa år kan läkare med utländsk examen börja sin bastjänstgöring, läkare med svensk examen kommer att kunna börja först 2027.

i landet som ger läkarprogram.

- Det finns inga direktiv från departementet om hur omgörningen ska gå till eller hur den nya utbildningen ska se ut så länge vi säkerställer att alla studenter når de nationella examensmålen. Våra diskussioner nationellt har därför varit väldigt öppna, också när det gäller svårigheter vi ställs inför. Vi tänker ganska lika men utbildningarna vid de olika lärosätena kommer ändå att skilja sig en del, exempelvis när det gäller pedagogik.

En stor utmaning blir övergången mellan den gamla och den nya utbildningen, påpekar Agneta Ekman.

- Inom vården kommer man under en period att ha läkare inom nuvarande AT samtidigt som man har läkare som ska introduceras i BT och ovanpå det ha studenter inom det nya läkarprogrammet som kommer att ha mer klinisk utbildning än tidigare. Det blir förstås mycket att ta hand om på en gång.

**ETT ANNAT PROBLEM** är studenter som gör studieuppehåll i det gamla programmet.

- Eftersom det nya programmet är helt och hållet omarbetat går det inte att vara borta en termin och sedan hoppa in igen. Hur vi ska göra med dessa studenter kommer att bli ett pusslande med kompletteringar för att komma i fas med det nya programmet. Men vi ser fram emot att välkomna nya studenter. Vårt goda samarbete med representanter från sjukvården och vår stora engagerade lärarkår gör att vi ser positivt på denna nystart.

Eva Lundgren

# Höjd p-avgift minskar inte bilpendlandet

**Den 1 juni blev det dubbelt så dyrt för många GU-anställda att parkera bilen, men det är ändå ganska billigt jämfört med vad det kostar på stan.**

**Ett steg i rätt riktning, menar tre miljöföreträdare.**

**PARKERINGSavgifterna** på GU har länge varit låga och inte höjts sedan 2014. Dagstaxan på universitetets p-platser har höjts från 30 kr för en heldag till 60 kr med undantag från Medicinabergets parkeringsområden där det nu kostar 40 kr per heldag. Som cityuniversitet ska GU förhålla och anpassa sig till stadens riktlinjer och mål som bland annat innebär att hållbara färdmedel som gång, cykel och kollektivtrafik ska öka medan biltrafiken ska minska. I Göteborgs centrum kostar stadens p-platser 30 kr per timme. GU:s p-platser är alltså jämförelsevis fortfarande billiga - kanske för billiga för att avskräcka bilåkande?

- Ambitionen har inte varit att avskräcka bilism utan att räkna ut en marknadsmässig prissättning på bästa sätt för att inte riskera förmånsbeskattning vilket inte bara skulle drabba anställda utan också skapa en större administration. Det finns folk som har behov av att köra bil och det måste vi respektera, säger Fredrik Orwén, biträdande chef på Fastighets- och serviceenheten, som lett arbetet med att ta fram de nya parkeringsvillkoren.

**GU SKA ENLIGT** de nya parkeringsvillkoren ”verka för att det finns säker och



GU:s parkeringsplatser vid Viktoriagatan.

väderskyddad cykelparkering vid universitetets byggnader och områden”. Man ska också ”uppmuntra till resor med hållbara färdmedel”. Men enligt Fredrik Orwén är det andra aktörer än GU som styr över de anställdas möjlighet att ta sig till jobbet på andra sätt än med bil.

- Detta är något som vi måste följa upp hela tiden. Hur ser nyttjandegraden ut på våra parkeringar? Kan vi säga upp några? Vi äger ju inte parkeringarna, utan hyr dem. Vi ska ha ett utbud som matchar behovet.

**DE NYA TAXORNA** är ett steg i rätt riktning, anser tre miljöengagerade på GU. Men det kommer knappast att minska bilpendlandet.

- Det är bra att priserna blir mer marknadsmässiga, säger Fredrik Högberg, samordnare på GMV, Göteborgs centrum för hållbar utveckling. Men bilåkandet kom-

mer inte att minska särskilt mycket, tror jag. Men de nya villkoren sänder en signal om att pendlandet är en viktig fråga.

Henrik Aronsson, prefekt vid institutionen för biologi och miljövetenskap, tror inte heller att bilåkandet kommer att minska.

- För att få en sådan effekt skulle man behöva sätta mycket högre priser. Samtidigt ska man inte bestraffa dem som verkligen behöver ta bilen till jobbet. Men behövs så många p-platser?

Även Elin Gunnarsson, ordförande för Göteborgs universitets studentkårer, tycker att man skulle kunna göra mer.

- Man ska betala vad det kostar. Detta är ett bra steg, men kanske inte tillräckligt på lång sikt, säger hon.

Frågan om förändrade resvanor handlar inte bara om p-platser. Elin Gunnarsson vill också väga in andra åtgärder, till exempel bättre och fler cy-

kelparkeringar och inte minst den resvaneundersökning som är på gång.

Parkeringsfrågan engagerar. Arbetet med att ta fram de nya villkoren har tagit ett och ett halvt år. Det är både en miljö- och hållbarhetsfråga, en ekonomifråga och en personalfråga.

- Vi har faktiskt inte stött på mycket motstånd, säger Fredrik Orwén. Men underlaget har också varit väldigt genomarbetat och även om höjningen procentuellt sett är hög så är den inte det i kronor. Det är ett rimligt pris för att ställa sin bil en hel dag i centrala Göteborg.

Lars Nicklason

## Fakta

### GU:s nya parkeringsvillkor:

Sedan januari i år gäller ett och samma tillstånd för att parkera över hela universitetet. GU tillhandahåller inte längre några personliga platser. Från och med 2021 tas det ut en administrativ avgift på 100 kronor för tillståndet. Totalt administrerar GU 1 230 platser.

**Normaltaxan** för parkering på universitetets parkeringsplatser är 10 kr i timmen och 60 kr för en heldag. På Medicinabergets parkeringsområden är taxan 7 kr i timmen och 40 kr per heldag.

**Detta kan jämföras** med den dyraste parkeringen, taxa 1, i Vasastaden, där kostar det 30 kr i timmen kl. 8–22.

### Halva priset på Chalmers

På Chalmers kostar ett parkeringstillstånd 600 kr i månaden (Campus Johanneberg) respektive 500 kr i månaden (Campus Lindholmen).

Foto: ALLAN ERIKSSON

# Extra anslag splittrar fakulteten

**När GU fick en extra påse pengar för att stärka sina forskningsmiljöer tilldelades Samhällsvetenskapliga fakulteten 20 procent av dessa medel. Det ledde till både bråk och avhopp i fakultetsstyrelsen. För vem skulle ha pengarna? Excellensen eller de institutioner som behöver öka på forskningsverksamheten?**

**VAD DET HANDLAR** om är pengar, i runda slängar 33 miljoner kronor. Det är vad Samhällsvetenskapliga fakulteten tilldelats för åren 2019-2022 av den extra kaka anslag som regeringen pytsat ut för att ge ”lärosäten bättre förutsättningar till kvalitetsförbättrande åtgärder i verksamheten” så att ”svensk forskning kan behålla sin tätposition i världen”.

I höstas beslutade rektor att styra GU:s del av dessa medel till utbildningstunga miljöer i syfte att försöka jämna ut större historiska skillnader mellan fakulteterna. ”Kompleta akademiska miljöer” skulle gynnas och sambandet mellan utbildning och forskning stärkas. Utbildningsvetenskapliga fakulteten fick hälften av medlen medan Samhällsvetenskapliga fakulteten och Handelshögskolan fick en femtedel var.

- Det fanns tydliga intentioner från universitetsledningen om

vad pengarna skulle användas till, men det blev ändå upp till fakultetsstyrelserna att fatta beslut om hur pengarna skulle fördelas, säger Björn Rombach, prefekt på Förvaltningshögskolan.

Ett misstag, menar han.

- I flera fakultetsstyrelser har det funnits krafter som velat fatta beslut som går på tvärs med intentionerna, vilket har lett till helt onödiga konflikter och diskussioner - ett slags resursslöseri längre ner i organisationen.

**I STYRELSEN FÖR** Samhällsvetenskapliga fakulteten har beredningen av ärendet blivit särskilt infekterad - något som nådde kulmen den 6 februari 2020. Efter att ha reviderats och justerats i ett par vändor, beslutade styrelsen då att anta fakultetsledningens förslag som fördelade pengarna som en ”strategisk satsning” till främst två institutioner som i nuläget har minst forskningsmedel per helårsstudent. Styrelsen var dock inte enig, fyra ledamöter röstade på ett motförslag. Dessa stod bakom ett alternativ som var mer förenligt med fakultetens befintliga modell och som hade spridit satsningen över fler institutioner.

Lena Wängnerud, professor vid statsvetenskapliga institutionen, var en av dem som skrivit under motförslaget. Efter omröstningen avgick hon med omedelbar verkan från styrelsen.



Björn Rombach menar att det är tydligt vart pengarna ska gå.



**I flera fakultetsstyrelser har det funnits krafter som velat fatta beslut som går på tvärs mot intentionerna ...**

BJÖRN ROMBACH

I en skriftlig reservation framför hon att en utjämning av diskrepanser i utbildningsuppdrag och forskningsuppdrag inte kan vara ett mål i sig. ”Det övergripande målet med forskningsmedel måste vara att främja forskning och forskarutbildning av hög kvalitet”.

- Den befintliga fördelningsmodellen, som infördes 2016 vid fakulteten och som skulle gälla i sex år, innehåller inslag som ger incitament till institutioner att sträva efter höjd kvalitet på forskning och forskarutbildning. Det handlar om publikationer, doktorsexamina och förmågan att attrahera externa medel. För mig är det etablerade indikatorer på god forskning som i förlängningen ger bättre forskning vid



Dekan Malin Broberg menar att de extra anslagen ska jämna ut skillnader.

hela fakulteten, säger hon.

Enligt Lena Wängnerud finns det heller inget i styrelsens beslut som svarar på frågan om hur, eller på vilket sätt en fördelning kopplad till undervisning främjar forskning av hög kvalitet.

**- DET FATTAS ETT** led. De institutioner som får en väldigt stor del av anslagen har inte heller levererat någon plan på hur pengarna ska användas under perioden.

Men det håller inte Björn Rombach med om.

- Under de år jag har varit prefekt har en del institutioner fått 400-500 miljoner kronor mer än Förvaltningshögskolan. Har någon frågat dem vad de gjort med pengarna? Nu får vi tre



Lena Wängnerud har skrivit under ett motförslag.

extra miljoner om året. En mycket välkommen förstärkning som kommer bli lätt att göra av med. Vi kommer exempelvis att kunna tidigarelägga anställningen av doktorander och kanske utlysa en postdoktor. Vi kommer att leverera en plan om ett par veckor.

Han beskriver protesterna mot den strategiska satsningen som ett "egenintresse förklätt till principer", något som knappast gynnar samverkan och samarbeten.

- Om pengarna till Förvaltningshögskolan skulle fördelas jämnt över alla institutioner skulle alla få en halv miljon var eller något sådant. Så det är inte ens för pengarna, utan för principen att "vi som har ska ha ännu mer" man gör det här. De rika, precis som i samhället i övrigt, försvarar sina privilegier och den historiska snedfördelningen med olika argument som något naturligt. I verkligheten beror det mesta av snedfördelningen på att ingen någonsin har nollat spelet.

**FÖRUTOM** Förvaltningshögskolan gynnas också institutionen för socialt arbete. Tillsammans får de 80 procent av de extra anslagen. Också prefekt Elisabeth Olin ser också den strategiska satsningen som ett sätt att rätta till historiska orättvisor.

- I år får vi en förstärkning på närmare 8 miljoner kronor och därefter en på närmare 6 miljoner om året fram till 2022 då den befintliga modellen ska utvärderas. För oss blir det ett



**De institutioner som får en väldigt stor del av anslagen har inte heller levererat en plan på hur pengarna ska användas under perioden.**

LENA WÄNGNERUD

tillskott för att öka våra forskningsaktiviteter.

Lotta Dellve, professor på institutionen för sociologi och arbetsvetenskap, tillhörde också den falang i styrelsen som under-teknade motförslaget.

**- FÖR MIG VAR** det ett sätt att få igång en diskussion kring hur medel används bäst och vad som gör mest nytta för forskningen. Det finns inget enkelt svar på frågan och ju fler förslag som diskuteras desto större är chansen att man får fram något bra. Jag tycker det var klokt att rektor bara halvpekade med handen här. Jag vet att man haft samma diskussion på andra håll.

För dekan Malin Broberg var det dock helt naturligt att de extra anslagen skulle fördelas enligt samma princip som rektor använde när hon först fördelade ut dem till fakulteterna.

- Enligt motförslaget skulle pengarna fördelas på ett sätt som skulle öka skillnaderna i forskningsanslag per helårsstudieplats, alltså helt mot intentionen i rektors beslut. Det hade varit märkligt om vi hade gått på den linjen.

**HON POÄNGTERAR** också att den strategiska satsningen bara utgör en liten del, cirka 6 procent, av fakultetens forskningsanslag. Resten fördelas enligt de kvalitetsindikatorer som finns i fakultetens fördelningsmodell - en modell som infördes 2016 och som alltså ska utvärderas 2022. Redan förra året gjordes dock en "halvtidsutvärdering" där vissa svagheter kom fram.

- Modellen är helt prestationsbaserad och premierar de institutioner som drar in mycket medel och publicerar mycket, vilket också var avsikten, men det riskerar samtidigt att urholka forskningsmiljön på lite svagare institutioner. Det fick oss att fundera på vad vi skulle göra. I den processen kom de extra anslagen väldigt lägligt, säger Malin Broberg.

Text: **Lars Nicklason**

Foto: **Johan Wingborg**

# Ny webb lanseras i september

Efter två års förstudier och tre års projektarbete är det äntligen dags: den 17 augusti sker den interna lanseringen av GU:s nya webbplats och den 2 september öppnar den för externa användare.

Den nya webben blir tydligare och enklare och bygger på användarnas behov istället för på organisationens struktur.

**WEBBUTVECKLINGSPROJEKTET** handlar dels om att förnya publiceringsverktyget InfoGlue, som hängt med i snart 15 år.

- Många har tyckt att InfoGlue varit krångligt och svårt att lära sig, berättar webbstrategen Magnus Nielsen. Det nya verktyget, Drupal, har också sina utmaningar men är betydligt mycket mer användarvänligt.

Men projektet har också handlat om att få ordning på GU:s webb som genom åren vuxit till en närmast ohanterlig snårskog.

- När vi började projektet innehöll GU:s webb hela 200 webbplatser med bland annat 80 000 sidor och 30 000 pdf:er. Användaren var också tvungen att ta sig fram genom nivå på nivå i systemet för att hitta information - i värsta fall hela 14 nivåer. Hela detta komplexa system hanterades av cirka 1 500 användare, varav var 400 redaktörer; samtliga dessa personer var kanske inte jätteinsatta i kraven på sökmotoroptimering, visuell identitet och tillgänglighetsanpassning. De många webbsidorna gav också ett splittrat intryck som strider mot GU:s ambition att framstå som ett enda sammanhållet universitet.

Den nya webben innebär en enda webbplats som ska vara enkel att navigera i. Samtidigt ska den också uppfylla de många krav, förväntningar och behov som finns ute i organisationen, påpekar Magnus Nielsen.

- **WEBBEN SKA GE** en helhetsbild av GU och vara lika användbar för den som besöker webbplatsen för första gången som för återkommande studenter, forskare, samarbetspartner, media och andra intressenter. GU är ju en jättebred verksamhet där somliga behöver enkel och rak information medan andra, exempelvis forskare, måste få uttrycka sig på det sätt som passar dem. Samtidigt måste

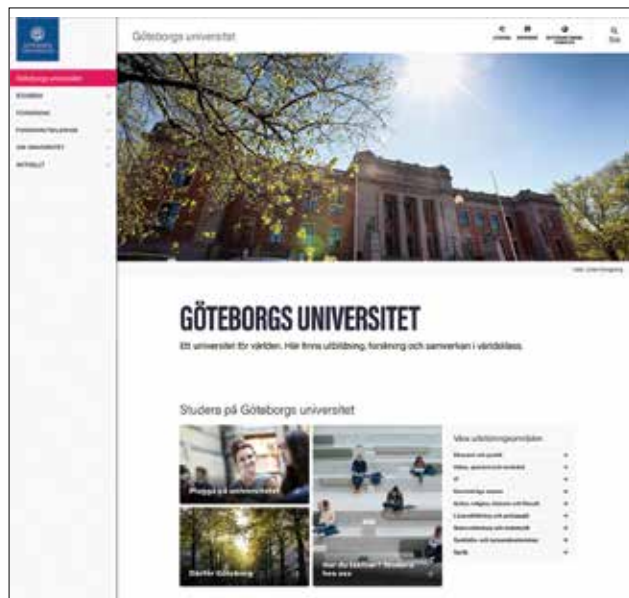

## Arbetssskiss på den nya webben

alla myndighetskrav tillfredsställas, exempelvis när det gäller tillgänglighet. Mycket arbete har handlat om att väga olika behov och önskemål mot varandra där alla har goda skäl att vilja prioritera just den egna verksamheten. Inte minst viktigt har varit att skapa visuell klarhet med tydliga rubriker och ett tilltalande bildspråk.



Magnus Nielsen

- Vår webbplats är ju för de allra flesta besökare det första möte de har med GU och tanken är att man enkelt ska hitta det man söker. Men förhoppningsvis kan webbsidan också locka vidare, här kan finnas fler godbitar att utforska än vad besökaren kanske först tänkt. Vi ser stora möjligheter att presentera GU där utbildning, forskning, evenemang och samverkan skapar att spännande kommunikation för att visa bredden i vår verksamhet och vårt utbud.

Att webbplatsen lanseras i augusti innebär inte att den är fix och färdig, berättar Magnus Nielsen.

- Charmen med en webbplats är just att den aldrig blir klar utan alltid utvecklas vidare. Vi kommer ständigt att behöva

förbättra, ändra på saker och ting och anpassa oss till nya omständigheter.

## Vad är du mest nöjd med när det gäller webbutvecklingsprojektet?

- Jag tycker att det har blivit en väldigt fin och lättöverskådlig webbplats. Men allra mest nöjd är jag nog med samarbetet mellan Kommunikationsenheten, IT-enheten, Området för infrastruktur och våra externa konsulter. Vi har också haft otroligt många givande möten med fakulteter, institutioner, centrumbildningar och övrig verksamhet. Vi har skapat ett nätverk som kommer att vara superviktigt i framtiden och jag känner mig verkligen privilegierad som har fått vara en del av detta värdefulla samarbete.

Eva Lundgren

## Fakta

### Webbutvecklingsprojektet

Arbetet har innefattat en ny teknisk plattform och arkitektur, ett nytt webbpubliceringssystem, nytt kurs- och programsystem, ny sökfunktion, integrationer med befintliga system, ny design och koncept i linje med universitetets vision, ny webborganisation och utbildning samt support av hundraletals redaktörer samt ny webbpolicy.

Kostnad: cirka 50 miljoner kronor.

**Mer information finns på:** <https://medarbetarportalen.gu.se/projekt-process/aktuella-projekt/>.



Jag tycker att det har blivit en väldigt fin och lättöverskådlig webbplats.

MAGNUS NIELSEN

## Historiska studier hotas av vite

**ARBETSMILJÖ.** Ledningen på institutionen för historiska studier tycker att de gör tillräckligt för att rätta till arbetsmiljöproblemen som de dragits med i flera år. Det anser inte facket.

Nu väntar ytterligare en inspektion från Arbetsmiljöverket som kommer att avgöra om institutionen tvingas böta 200 000 kronor eller inte.

– Vi har på intet sätt avslutat ärendet, utan vill göra en bedömning av de krav som vi har ställt i föreläggandet. Precis som tidigare i processens gång får vi olika bilder från arbetsgivare och arbetsmiljöombud, säger Barbro Nilsson, inspektör på Arbetsmiljöverket.

Hon har haft ärendet på sitt bord sedan december 2018, då huvudskyddsombuden vid Humanistiska fakulteten kom in med en så kallad sex-sexa, en begäran om ingripande enligt 6 kap 6a § i arbetsmiljölagen. Ombuden krävde bland annat att en tidsbestämd handlingsplan skulle upprättas för att komma tillrätta med den ”destruktiva organisationskulturen som är starkt bidragande till att sexuella trakasserier inte tas på allvar”.

**Arbetsmiljöverket** hotade med ett vite på 200 000 kronor om inte institutionen med hjälp av en extern part undersökte arbetsförhållandena på institutionen och tog fram ett underlag för de åtgärder som behövs för att få bort och förebygga ohälsa. I slutet av januari inkom institutionens svar till Arbetsmiljöverket, där det framgick att de vidtagit flera åtgärder och att institutionens ledning uppfyllt de krav som Arbetsmiljöverket ställt i sitt föreläggande.

Men enligt huvudskyddsombuden har handlingsplanen och åtgärderna varit otillräckliga och informationen från institutionens ledning har varit bristfällig.

De fackliga företrädarna får också stöd från en extern bedömare, psykologen och forskaren Stefan Blomberg vid WHOLE, som sysslar med forskning om organisatorisk och social arbetsmiljö vid Linköpings universitet. Han har fått kika på Feelgoods enkätundersökningar och citeras: ”Det verkar mest handla om traditionella medarbetarundersökningsfrågor” och ”det låter märkligt att man från start har avgjort att vissa hälsorisker i arbetsmiljön INTE ska undersökas, särskilt om det finns kända problem inom just dessa riskområden. Då blir det ju inte en systematisk undersökning av helheten”.

På grund av coronapandemin har en uppföljande inspektion inte kunnat genomföras.

– Vi vill inte göra detta på telefon eller on-line. I detta ärende tycker vi det är extra viktigt att göra det med alla parter samlade på plats, just för att det har varit problem med samverkan, säger Barbro Nilsson.

Lars Nicklason



## Förhandlingarna drar ut på tiden

**HYROR.** En hyreshöjning med 160 procent på Annedalsseminariet och 45-procent på Mediehuset och Idrottshögskolan. Det var Higabs krav på GU när man gick in i hyresförhandlingar i höstas.

Dan Ekstrand, enhetschef på fastighets- och serviceenheten, manade till lugn och beskrev budet som ett ”worst case”.

– Det är klart att det är skrämmande. Men det är mest en indikation på att det blir långa förhandlingar, sade han till GU Journalen i höstas.

Och han har fått rätt. Efter åtta månader har GU och Higab ännu inte lyckats komma överens om hur de nya hyresavtalen ska se ut.

– **Det finns en** vilja från oss båda att gå i mål, men det får ta den tid det tar. Varje liten förändring som görs i avtalen tar några veckor att processa för det är så stora värden det handlar om.

En sak har parterna dock kommit överens om.

– Vi har förlängt de nuvarande hyresavtalen till och med september för Annedalsseminariet och Mediehuset, medan Idrottshögskolans avtal löper till årsskiftet.

Att hyresförhandla i corona-

tider är förstås extra knivigt. Drar pandemin ut på tiden väntas marknadshyrorna på lokaler i staden sjunka, vilket förstås gynnar GU.

**När väntas de nya avtalen vara klara?**

– Eftersom förhandlingarna inte har ett slutdatum, är det svårt att säga exakt.

– Jag vill inte föregå hyresförhandlingarna, men det är klart att det kommer att bli hyreshöjningar på några ställen där hyrorna har legat alldeles för lågt. Men i vissa fall har Higabs krav legat helt fel.

**Annedalsseminariet**, Mediehuset och Idrottshögskolan är alla fastigheter som byggts eller anpassats efter GU:s verksamheter. Ändå ligger det i Higabs planer att sälja dem efter att hyrorna höjts, vilket lyfter fastigheternas värden.

– Det finns en plan på att sälja Annedalsseminariet men inget slutgiltigt beslut om när. Mediehuset och Idrottshögskolan har också diskuterats och finns med på en lista av fastigheter som långsiktigt bör avvecklas, sade Stefan Lundqvist, vice vd och finanschef på Higab, till GU Journalen i oktober.

# Trakasserier motas

– Det ska vara lätt att göra rätt, förklarar Gunilla Hellén, personalspecialist inom likabehandling på Personalenheten. Hon har lett arbetet med att ta fram fem områden som GU ska fokusera på för att förebygga sexuella trakasserier.

Grunden är dock en väl fungerande organisation med trygga medarbetare och studenter.

DET VAR I SEPTEMBER förra året som Personalenheten genomförde förstudien *Vägen fram, ett strategiskt arbete mot sexuella trakasserier*, som sedan diskuterats i strategirådet och i andra sammanhang. Förstudien leddes av verksamhetsrepresentanter och även verksamhetsrepresentationen i arbetsgruppen var bred. I förstudien ägnades mycket tid åt att diskutera utmaningar, problem och förslag på åtgärder.

Med utgångspunkt i detta arbete har Personalenheten, under ledning av Gunilla Hellén, sedan arbetat fram ett förslag på fortsatt arbete för att förebygga sexuella trakasserier. Förslaget antogs av rektor den 4 juni.

– Bland annat föreslår vi att likabehandlingsarbetet blir en del av arbetsmiljöarbetet, eftersom det redan är ett inarbetat sätt att jobba med årliga cykler av undersökningar, analyser, åtgärder och uppföljningar. Att ha parallella system blir ju bara krångligt, förklarar Gunilla Hellén.

I FÖRSLAGET PÅPEKAS att en god arbetsmiljö, där allas lika värde genomsyrar hela organisationen, utgör grunden för ett gott likabehandlingsarbete. Dessutom lyfts fem områden fram när det gäller att förebygga sexuella trakasserier. Det handlar dels om den lagstadgade skyldigheten att stödja arbetet med att analysera



– Med ett tydligt likabehandlingsarbete kan GU bli ännu bättre, menar Gunilla Hellén.

risker när det gäller sexuella trakasserier. Men det gäller också att skapa ett tydligt ledningssystem, berättar Gunilla Hellén.

– Inte minst nya chefer måste veta vilket ansvar de har och hur vi jobbar med dessa frågor. För att stötta cheferna föreslår vi att ett informationspaket tas fram med checklistor och annat material som kan användas exempelvis vid personalmöten och workshoppar.

Ytterligare en punkt handlar om hur likabehandlingsarbetet kan utvecklas i den centrala och de lokala arbetsmiljökommittéerna. Det kan exempelvis handla



**Bland annat föreslås att likabehandlingsarbetet blir en del av arbetsmiljöarbetet.**

GUNILLA HELLÉN

om att utöka mötestiderna så att likabehandlingsfrågor verkligen hinns med och om att öka insynen för medarbetare och studenter.

– VI LYFTER OCKSÅ fram likabehandlingsrepresentanten, som är en resurs för institutionens ledning när det gäller att utforma och genomföra likabehandling inom organisationen. Det är viktigt att deras uppgifter inte blandas ihop med exempelvis rollen som arbetsmiljöombud, som istället företräder medarbetarna och i vissa fall fungerar som motpart till arbetsgivaren.

# Så prioriteras jämställdhetsarbetet

Den femte punkten handlar om anonyma anmälningar, förklarar Gunilla Hellén.

- Det är något som alltid kommer upp när vi pratar om sexuella trakasserier. Å ena sidan är det svårt att försvara sig mot en anonym anmälan som kan upplevas som en kränkning i sig. Å andra sidan måste vi förstås ta den typen av anmälningar på allvar och inte sopa dem under mattan. Vårt förslag är att använda en norsk modell där den person som utpekats får möjlighet att försvara sig samtidigt som anmälaren blir lyssnad på.

**UNDER SOMMAREN** kommer en ny handläggningsordning beslutas om hur GU mer konkret ska agera när någon upplever sig vara utsatt för kränkande särbehandling, vare sig det handlar om kön, sexuell läggning, etnicitet, trosuppfattning, funktionsnedsättning eller ålder. Målet är en verksamhet som medarbetare och studenter kan vara stolta över, menar Gunilla Hellén.

- Jag tror att många redan är stolta över sitt universitet. Mycket fungerar bra men med ett tydligt förebyggande likabehandlingsarbete kan GU bli ännu bättre.

Text: **Eva Lundgren**

Foto: **Privat**

## Fakta

**Rapporten** *Vägen fram* – ett strategiskt arbete mot sexuella trakasserier ligger till grund för rektors beslut att den 4 juni fastställa rapporten *Förslag till fortsatt arbete med att förebygga sexuella trakasserier vid Göteborgs universitet*.

Innan hösten kommer också en handläggningsordning för hantering av kränkande särbehandling.

**– Medarbetarna ska bedömas utifrån meriter och skicklighet. Om det finns strukturer som bidrar till bristande jämställdhet ska de bort.**

**Det förklarar prorektor Mattias Goksör med anledning av slutrapporten över GU:s arbete med jämställdhetsintegrering.**

**TILL DE PROBLEM** slutrapporten pekar på hör kvinnors sämre karriärutveckling samt att kvinnor ofta får göra ”akademiskt hushållsarbete”, alltså uppdrag som inte främjar befordran.

Också vikten av att rekrytera och behålla studenter av underrepresenterat kön inom utbildningen lyftes fram.

- Universitetet är en meritokrati där kvalitet i forskning, utbildning och administration alltid är det centrala, förklarar Mattias Goksör som har det övergripande ansvaret för JiGU. Vem man är, vare sig det handlar om kön, etnicitet, sexuell läggning eller något annat ska inte ha någon betydelse.

Större delen av arbetet med JiGU har institutionerna ansvarat för men vissa insatser har styrts centralt. Bland annat har institutionerna erbjudits metodstödet *Gender Budgeting in Academia*. En kartläggning av fördelningen av forskningsmedel relaterat till kön har också gjorts och institutionerna har även erbjudits stöd att undersöka karriärmöjligheter för kvinnor och män. Också lärarförslagsnämndernas arbete har fått en genomlysning.

- Det är exempelvis viktigt att se över hur förslag på sakkunniga tas fram samt vilka instruktioner de sakkunniga får, så att de förstår hur det svenska systemet fungerar. Olika sakkunniga ska ju inte ha skilda uppfattningar om hur exempelvis pedagogiska meriter ska värderas.

**I DET FORTSATT** jämställdhetsarbetet ska tre områden prioriteras: utbildningens innehåll, fördelning av forskningsmedel samt kompetensförsörjning.

- Det är viktigt att betona att jämställdhet inte handlar om att i alla sammanhang ha lika antal kvinnor och män. Det sättet att tänka kan bli en fälla, där personer som tillhör det underrepresenterade könet måste sitta med i så många sammanhang att annat arbete blir lidande. Det är också självklart att ett genusperspektiv på forskning och utbildning ska anläggas när det är relevant, absolut inte annars. Personalenheten har nu fått i uppdrag att



Prorektor Mattias Goksör

organisera likabehandlingsarbetet på ett likartat sätt som arbetsmiljöarbetet, berättar Mattias Goksör.

- Hanteringen av all form av diskriminering ska in i den dagliga verksamheten. Fördelen med arbetsmiljöarbetet är att det är ett system som chefer, medarbetare och studenter redan känner igen och har erfarenhet av, vilket förstärker underlättar arbetet.

Text: **Eva Lundgren** Foto: **Johan Wingborg**

## Fakta

Satsningen **Jämställdhetsintegrering av högskolor och universitet (JiHU)**

innebär att samtliga statliga lärosäten, samt Chalmers och Högskolan i Jönköping, haft ett särskilt uppdrag från regeringen att utveckla arbetet med jämställdhetsintegrering under perioden 2016–2019. Arbetet har skett på institutionerna med centralt stöd. Också Nationella sekretariatet för genusforskning samt, från och med 1 januari 2018, Jämställdhetsmyndigheten, har stöttat. Arbetet ska fortsätta även i år, enligt regeringens regleringsbrev för 2020.

**En slutrapport** samt fortsatt arbete med jämställdhetsintegrering vid Göteborgs universitet fastställdes av rektor den 28 maj.

**Mer information:** <https://medarbetarportalen.gu.se/organisation/jamstalldhetsintegrering>.

# SÖKER VÅR INRE VERKLIGHET

Text: Eva Lundgren Foto: Johan Wingborg

Varför riskerar personer med typ 2-diabetes och hjärt-kärl-sjukdom att bli allvarligt sjuka i covid-19 samtidigt som andra smittade inte får några symtom alls?

Det ska ett nytt projekt undersöka, under ledning av Åsa Torinsson Naluai.

– Genom att studera covid-19 kanske vi ökar kunskaperna också om dessa två stora folksjukdomar.



**ÅSA TORINSSON NALUAI** är docent vid Sahlgrenska akademien och arbetar med forskning och undervisning samt med att bygga upp infrastrukturen på Biobank Core Facility och Biobank Väst, ett samarbete mellan GU och Västra Götalandsregionen.

Men hon har inte alltid varit intresserad av arvs- massa och biologiska processer. Hon hade också kunnat bli ekonom eller arbetat med marknadsföring.

- Det var mina föräldrar som skickade in olika ansökningar till universitetet när jag var ung. De var nog oroliga för att jag inte skulle bli något. Efter gymnasiet begav jag mig nämligen till schweiziska Zermatt för att jobba i en hotellbar. Till mina arbetsuppgifter hörde också att ta foton på turister, som solade sig med Matterhorn i bakgrunden. Det var där jag träffade min blivande man, som jobbade med att framkalla foton. Han kommer från Hawaii och under barnens uppväxt var vi ofta där och hälsade på. Till slut blev de faktiskt lite trötta på resorna och undrade om vi inte kunde åka till någon mer spännande plats, som Tyskland eller så.

När Åsa Torinsson Naluai så småningom började studera var det på naturvetarlinjen med inriktning biologi.

- Jag stod som reserv men studievägledaren lät mig komma in, bara min mamma slutade tjata. Jag trodde inte att jag skulle tycka om laborationerna men de visade sig jätteintressanta. Och när jag kom i kontakt med Jan Wahlström, som byggt upp enheten för klinisk genetik, blev jag med ens helt såld; jag visste att detta var helt rätt jobb för mig med.

**SOM DOKTORAND** I början av 2000-talet var hon med i ett pardoktorandprojekt tillsammans med en kliniker och en matematiker.

- Det var ett fantastiskt sätt att lära sig forska som gav mig inblick i andra tankesystem än biologens. Det har gett mig inspiration att fortsätta samarbeta över olika gränser. I en psoriasisstudie hade vi exempelvis med en historiker som kunde förklara varför vissa mutationer finns i Västsverige och Danmark, men inte i östra Sverige: det hänger samman med att djupa skogar under lång tid hindrat möten mellan landets östra och västra delar.

Att Åsa Torinsson Naluai nu engagerat sig i virusforskning beror på att risken för att bli svårt sjuk i covid-19 hänger samman med typ 2-diabetes och hjärt-kärlsjukdom.

- Det handlar om stora folksjukdomar som man forskat på i över 50 år. Ändå har framstegen varit ganska små när det gäller att förstå de underliggande mekanismerna. Kanske kan studier på covid-19 ge nya infallsvinklar?

Projektet innebär att personer som kommer till Östra sjukhuset för undersökning tillfrågas om de haft några influensaliknande symtom under 2020.

- Det vi hoppas hitta är personer som haft viruset men utan att märka det. Under sommaren planerar vi samla in blod- och salivprov från cirka tusen personer.

## Profilen

Proverna ska sedan testas för antikroppar mot covid-19 men också sparas i Biobank Väst.

Sverige ligger långt framme när det gäller biobanker. Äldst är PKU-registret med prover från alla barn som fötts i landet efter 1975. Andra länder har kommit igång senare men satsar nu stort. Ett exempel är UK Biobank Ltd som startade 2007 och som bygger på prover från en halv miljon briter.

– **EN BIOBANK ÄR** som en tidsmaskin där man kan undersöka biologiska molekyler hos en grupp människor eller följa en enskild individ över tid. Det är viktigt att ta prover på friska personer för att ha som jämförelse; ett prov på en sjuk patient säger ju väldigt lite om vad som är normalt för den personen. Samtidigt måste proverna tolkas med försiktighet. Våra biologiska system påverkas av provhanteringen, tid på dygnet, årstid, mat och sömn, ja, av allt som kroppen kommer i kontakt med.

Det är just komplexiteten som intresserar Åsa Torinsson Naluai.

– Forna tiders forskare, som Carl von Linné och Charles Darwin, gav sig ut i världen och samlade fakta, för att först därefter föreslå en förklaring till sina observationer. Dagens forskning är väldigt hypotesdriven, det gäller att göra ett antagande och sedan undersöka om det stämmer. Söker man pengar för en större kartläggning får man genast veta att man måste avgränsa sig. Ändå vet vi att kroppen är en helhet: exempelvis hjärt-kärl-sjukdom hänger samman med övervikt och diabetes men också med exempelvis inflammatoriska sjukdomar och kariessjukdomar.

*Why Most Published Research Findings Are False* heter en uppmärksam artikel från 2005 av den grekisk-amerikanske forskaren John Ioannidis.

– Det han visar är bland annat att hypotesdriven forskning ofta leder fel. Det är därför biobanker är så intressanta. Precis som Linné och Darwin kan vi numera kartlägga världen, inte den yttre, men den inre som består av celler och molekyler. DNA är ritningen som innehåller all information om organismen, medan RNA är den del av ritningen som byggs just nu, både de proteiner som uttrycks för tillfället och de som sparas för senare användning. Det jag vill göra är att undersöka och vara med och kartlägga den inre verkligheten, alla människans 20 000 gener, både i DNA, deras uttryck i RNA och proteiner. Förhoppningen är att hitta tidigare förbisedda samband.

– Vi vet ju att exempelvis psoriasis ger ökad risk för hjärt-kärl-sjukdom men inte varför. En större kartläggning kan ge en nyckel som leder till att vi kan forma väl underbyggda hypoteser som senare kan testas.

Till de inflammatoriska sjukdomar som verkar hänga samman hör psoriasis, celiaki, ledsjukdomar och diabetes. Det verkar finnas en relation mellan dessa sjukdomar och näringssignalering. En aminosyra som kan spela en central roll är prolin, berättar Åsa Torinsson Naluai.

– **PROLIN FINNS** i den sega och motståndskraftiga bindväv, kollagenet, som håller ihop cellerna i krop-

pen. När ett smittämne försöker ta sig in i kroppen är det just kollagenet som attackeras. Höga halter prolin i blodet verkar kroppen kunna tolka som att den är under attack och därför måste försvara sig. Och det gör den med hjälp av vävnadstransglutaminas som har till uppgift att laga de hål smittämnet gör i bindväven.

Också maten påverkar nivåerna av prolin i blodet. Glutenprotein, som bland annat finns i stora mängder i vetemjöl, ost och vissa veganska produkter, består nämligen till stor del av prolin.

– **VID SVÅLT BRYTS** bindväv ner och kroppen använder prolin som energikälla. I sådana lägen ger prolin i kosten inga problem. Men om man inte svälter kan prolinet utlösa en inflammation. Dagens vete innehåller tusen gånger



*En biobank är  
som en  
tidsmaskin ...*

ÅSA TORINSSON NALUAI

mer gluten än vildvete, vilket beror på att vi under århundradena odlat fram sädeslag som ger fluffiga bröd. Om vi får i oss stora mängder prolin kanske kroppen uppfattar det som en sjukdomsinvasion.

Att hög konsumtion av vete skulle kunna vara farligt är ingenting forskarsamhället som helhet håller med om.

– Det finns ju ganska gott om konstiga idéer om vad vi bör äta som man självklart bör vara kritisk mot, påpekar Åsa Torinsson Naluai. Jag menar inte att vi helt ska sluta äta vetemjöl, men även om jag bakade bullar med gluten åt barnen när de var små använder vi numera glutenfritt vetemjöl. Råg däremot innehåller inte alls samma mängd gluten som vete. Det är intressant att exempelvis Danmark, där man äter mycket rågbröd, har hälften så många sjuka i typ 1-diabetes som Sverige. Frankrike har å andra sidan hälften så många som Danmark. Även om vi inte vet vad dessa skillnader beror på, vet vi att det i huvudsak måste handla om något i miljön eller livsstilen, snarare än om genetik. Människor i andra delar av världen som övergår till västerländsk livsstil





Åsa Torinsson Naluai ska undersöka varför somliga personer blir svårt sjuka av covid-19 medan andra smittade inte märker något alls.

får ju också våra folksjukdomar. I Sydostasien finns intressant nog inget lika tydligt samband mellan typ 2-diabetes och övervikt som i Europa och USA. Det har lett till hypotesen att övervikt snarare är en konsekvens av sjukdomen än tvärtom.

**FÖR ATT FÖRSTA** samspelet mellan genetik och livsstil krävs just de stora kartläggningar på molekylnivå som Åsa Torinsson Naluai vill göra. Men genetik kan vara spännande också av andra skäl.

- Min dotter är jätteintresserad av sitt ursprung och önskade sig ett DNA-test i 18-årspresent. Det visade att hon har förföräldrar som kommer från England, Portugal, Polynesien, ja, från alla jordens kontinenter utom Australien. Det vore förstås jättespännande att utforska mer.

## ■ Åsa Torinsson Naluai

**Aktuell:** Leder ett av åtta projekt vid GU som fått stöd av Knut och Alice Wallenbergs Stiftelse för forskning om covid-19.

Projektet *Assessment of SARS-CoV-2 specific antibodies in adults, and building a repository of samples from seroconverted asymptomatic adults* innebär ett samarbete mellan Biobank Core Facility och Biobank Väst.

**Jobbar som:** Docent i experimentell klinisk genetik på institutionen för biomedicin.

**Familj:** Man och tre barn: 20, 18 och 16 år.

**Bor:** I Ekebäck.

**Intressen:** Familjen, skidåkning, promenader med hunden.



# Hur påverkas din forskning av pandemin?

Text: Lars Nicklason Foto: Johan Wingborg

Coronakrisen har skakat om och förändrat förutsättningarna för forskning och samarbeten. Men hur? GU Journalen frågade ett antal forskare om hur deras dagliga arbete påverkats.





**Henrik Zetterberg**, professor vid institutionen för neurovetenskap och fysiologi:

- För mig har det varit spännande för jag har upplevt två diametralt motsatta verkligheter. Här på våra labb vid Sahlgrenska och Mölndal, där vi håller på med biomarkörmätningar vid hjärnsjukdomar, hjälper vi till med en frågeställning som har med covid's påverkan på hjärnan att göra. Och vi har sett tydliga tecken på att virusinfektionen kan ge hjärnskador hos vissa patienter. Det är förstas viktigt och hade kanske inte kunnat undersökas om det inte hade varit full fart på den laborativa verksamheten här i Göteborg.

- På University College of London, där jag också har ett labb och en forskargrupp, står det dock helt still. Labbet stängdes i mars och de tolv medarbetarna har, som alla andra, fått sitta instängda hemma. Det är uppenbart att det inte är hälsosamt. En av våra postdoktorer från Bulgarien mådde väldigt dåligt. Som tur var hittade hon ett flyg hem till Sofia, kunde sitta i karantän där och blev väldigt bra kompis med karantänpoliserna som tittade till henne dagligen i två veckor.

- Jag kan givetvis inte resa till London, och vi har försökt att hålla alla aktiva så gott det går. Medarbetarna har fått gå onlinekurser och vi har haft Zoom-möten och after work på fredagar.

- Många av världens universitet, som UCL, har stängt ner, vilket jag tycker är en lite vek respons på virusshotet. Jag är stolt över att vi kan fortsätta arbeta vid GU, med restriktioner förstas, och på så vis bidra i kampen mot corona och andra viktiga samhällsutmaningar.



**Barbara Czarniawska**, senior forskare, Gothenburg Research Institute:

- Pandemin har lett till ett nytt forskningsprojekt. Jag och två kollegor har bitt folk som arbetar med coronaviruset att skicka sina berättelser till oss. När pandemin är över kommer vi att analysera och skriva.

- På ett annat sätt har pandemin inte påverkat mitt arbete särskilt mycket. Jag är 80 procent pensionär och på sistone forskar jag mest genom att läsa och analysera böcker, filmer och media, och allt det där kan man göra hemma. När det gäller möten och samarbeten så måste jag säga att jag tycker om Zoom. Härondagen lyssnade jag till exempel på ett seminarium från Tel Aviv med en forskare från Yale. Han kunde genomföra en presentation på ett sätt som aldrig hade kunnat göras förut. Själv har jag presenterat en Power Point online istället för att, som planerat, tala på en konferens i Warszawa. Men det tyckte jag inte om. Man åker ju egentligen inte till konferenser för att lära sig något nytt utan för att träffa kollegor, om man säger så. Och jag tycker om att stå på scenen och tala.



**Deliangu Chen**, professor vid institutionen för geovetenskaper:

- Överlag har det varit ganska positivt för mig. Vi reser ju mycket inom forskarvärlden, kanske lite för mycket, tycker jag. Man reser långt, vilket tar tid och det tar dessutom tid att återhämta sig efteråt. Nu möts vi istället online. Det är fortfarande lite ojämnt världen över när det gäller snabb internetkoppling, men på det stora hela är online-möten mer tillgängliga för alla. Man når fler: både dem som man brukar träffa och dem som annars inte kommer på våra internationella möten. Jag ser också att man delar data och dokumenten är mer strukturerade och snabbare nu.

- Men det finns förstas också negativa aspekter med online-möten. Det tar ofta mer tid att planera och man saknar ju snacket i korridoren eller i fikarummet över en kopp kaffe. Många online-möten ökar risken att man tillbringar för lång tid framför sin dator, och möten krockar med varandra.

- Min egen forskning handlar mycket om modellkörningar och dataanalyser. Det räcker att jag har Internet för att kunna arbeta på som vanligt. En fördel med att sitta hemma är att jag kan styra min tid på ett annat sätt. Forskningsstiden blir mer sammanhängande och jag tjänar tid på det. Jag tycker krisens effekter på forskningsarbetet hittills överlag har varit positiva för mig. Vi har en stor kapacitet att anpassa oss och under pandemin har vi lärt oss att det finns andra effektiva sätt att jobba på.



**Asa Arping**, professor i litteraturvetenskap, vid institutionen för litteratur, idéhistoria och religion:

- För mig tror jag skillnaden är mindre än för många andra. Jag har forskningspengar i år och hade ändå planerat att sitta hemma och skriva. Annars har en del konferenser ställts in. Flera har skjutits fram ett år, vilket innebär att det blir många nästa år om man ska delta i alla. Det har förstås också blivit många digitala möten. Jag sitter till exempel i en av Vetenskapsrådets beredningsgrupper och vi skulle ha setts två dagar i början på juni. Nu blir det flera Zoom-möten av det istället vilket kräver en del merarbete eftersom hela gruppen inte kan sitta och diskutera genom alla ansökningar tillsammans som vi annars brukar göra. Vi får arbeta på ett annat sätt och dela upp oss i smågrupper. Det blir helt klart bökligare.

- En annan aspekt av det hela är att jag har en gymnasist hemma som kräver lite coachning och umgänge. För mig är det mer en mental påverkan som känns av. Jag bor på landet och det är lätt att distansera sig, men det är å andra sidan lätt att bli understimulerad i längden.

- Jag kan också se det här som en förvarning för den omställning som vi nog ändå måste göra framöver, med tanke på klimatkris och minskat flygande.



**Gunnar Köhlin**, föreståndare för Environment for Development på Handelshögskolan:

- Det är klart att krisen varit väldigt påtaglig för oss som lever och arbetar i den internationella miljön. Vi samordnar verksamheter för 15 miljöekonomiska centrum runt om i världen i deras forskning kring miljö och fattigdomsbekämpning i det globala syd. Så i krisens första läge handlade det om att säkerställa alla kollegors hälsa. All potentiell farlig verksamhet stoppades. Därefter fick vi också säkerställa hos våra finansörer, framför allt Sida, att det var okej att forskningsprojekt försenades. Med ett tvärstopp i trafiken har workshoppar, fältarbeten, årsmöten och konferenser ställts in världen över.

- Men det betyder inte att det internationella samarbetet stannat av. På sätt och vis är det ännu mer intensivt. Vi har tidigare investerat ganska mycket i videokonferensteknik, vilket vi har nytta av nu. Det är full fart och vi samarbetar kring planering och gör studier tillsammans. Det är egentligen bara datainsamlingsarbetet som blir försenat.

- Pandemin och dess konsekvenser kommer att påverka forskningen och dess fokus. Redan nu finns nya uppslag. För oss blir det extra spännande eftersom miljön påverkas så dramatiskt av restriktionerna. Vad händer nu när människorna plötsligt fått ren luft i megastäderna i Asien? Sådant ska vi förstås försöka följa upp.



**Anja Karlsson Franck**, lektor på institutionen för globala studier:

- Jag är med i ett projekt om hur migranter från Burma söker skydd i Malaysia och Thailand. Det har fått skjutas på framtiden. Men det internationella samarbetet fortsätter via länk. Jag påverkas egentligen inte mer än de som har sina kollegor här i stan. När man lever i karantän är man ju lika nära den som sitter i Amsterdam, där mina kollegor finns, som den som sitter på Linnégatan. Allt som bygger på mänskliga relationer och mänsklig kontakt har varit komplicerat.

- Jag tror också att mitt forskningsområde, som i huvudsak rör migration och gränser, kommer att få nytt fokus. Coronakrisen påverkar ju gränspolitiken och människors rörlighet. Vad händer när gränserna öppnas? Kommer regler som har rullats ut att dras tillbaka? En annan aspekt, som påverkar ett av mina forskningsprojekt direkt, är hur man ska hantera spridning av coronasmitta i flyktinglägren på de grekiska öarna eller i Libyen där människor sitter inlåsta.

- Under den här perioden har jag också funderat mycket kring vad som händer med det mänskliga mötet när man bara träffas online. Det är märkligt att tala inför 38 tomma rutor med namn på. Studenternas möjligheter att påverka vad som händer blir väldigt begränsad i en Zoomsituation. När jag talar i ett klassrum så påverkar studenterna mig genom signalerna de ger med sitt kroppsspråk. Fakta går alltid att hämta in, men när det handlar om att skapa en större förståelse går mycket förlorat.



## ●● Vi saknar vanligheten

**– När jag talar med vänner i Sverige, Danmark, Spanien och Italien slås jag av hur viktigt det blivit för många att gå till frisören. Det handlar inte om ytlighet, utan om ett behov av social vanlighet, att kunna vara bland folk och se ut som folk.**

**Det menar Petra Andersson, forskare i praktisk filosofi.**

**KAN KRISER**, isolering och ökad medvetenhet om vår dödlighet göra oss till bättre människor? Petra Andersson är tveksam.

– Det finns sedan gammalt en föreställning om att lidande förädlar, men jag tror snarare tvärtom, att det är goda upplevelser som leder till goda människor. Också idén att isolering är bra för själen har funnits länge. Men generellt sett har den pågående pandemin väl snarare visat på vårt stora behov av gemenskap. Människan är helt enkelt ett socialt djur.

Humanisten vid Näckrossparken, där Petra Andersson jobbar, brukar vara full av pluggande studenter och framskynande kollegor. Nu står huset öde och tomt.

– Även om det inte var just mina studenter och kollegor jag stötte på i korridorerna gav de mig ändå en känsla av att andra håller på ungefär som jag och att vi ingår i ett gemensamt arbete. Insikten att vi alla, inte bara på Humanisten utan i hela det omgivande samhället, är viktiga för varandra har blivit extra påtaglig de senaste månaderna.

Vi saknar vanligheten, menar Petra Andersson.

– Det är därför vi får goda råd om att exempelvis ta en promenad varje morgon, som om vi gick till jobbet, och att fortsätta hålla lunchtiden. Men den där kaffepausen, som är så naturlig på kontoret, blir inte samma sak hemma vid köksbordet. Och känslan av att ha gjort sitt när man går hem klockan

fem vill inte riktigt infinna sig om man jobbat i soffan hela dagen. De där små återkopplingarna som kollegorna ger, som bekräftar att man håller på med rätt saker, kommer inte riktigt. Istället har man Zoom-möten, men det är ju inte samma sak som att verkligen träffa andra människor, få ögonkontakt, skjuta in en kommentar i ett samtal, eller åtminstone bidra med ett hummande.

Verkligt bekymmersam är dock den ständiga påminnelsen att hålla avstånd.

**– VI VET JU INTE** hur länge pandemin kommer att hålla i sig. Men jag tror att alla uppmaningar att hålla sig undan, att vara rädd för att smitta eller bli smittad, påverkar oss på ett sätt som inte kan vara bra i längden.

Framför allt ska vi skydda de gamla och bräckliga.

– Jag har en 93-årig faster som varken är dement eller sjuk på annat sätt, men mycket skör. Som många gamla människor behöver hon hålla i de personer hon pratar med. Om pandemin pågår i kanske över ett år kan det överensstämma ungefär med den tid hon har kvar att leva. Självklart lider hon av isoleringen, och jag tror personligen att hon skulle föredra några färre levnadsår framför att inte få träffa sina nära och kära. Att så många människor samtidigt upplever den här typen av dilemman har vi som lever i Sverige idag aldrig upplevt.

**PANDEMIN HAR GJORT** döden mer närvarande men har också berövat oss den del av döden som ingår i ett normalt liv, som att vaka över en kär person på väg att gå bort.

– Pandemin skapar också väldigt mycket osäkerhet. Hur länge ska det här hålla på? Sedan en tid tillbaka vet vi att GU i huvudsak kommer att ha distansundervisning fram till åtminstone 31 oktober, och det är förstås bra att få besked. Men mycket mer än så vet vi inte.

Petra Andersson tror inte att pandemin kommer att ändra vårt sätt att leva, åtminstone inte på lång sikt.

– Men jag hyser hopp om att pandemin i alla fall för en god sak med sig: att vi blir mer rädda om olika sorters vårdpersonal. Att det i ett land som Sverige inte finns tillräckligt med exempelvis skyddsutrustning är ju alldeles orimligt. Jag tror att det finns ett starkt folkligt stöd både för högre löner och bättre arbetsvillkor, vi inser nog alla att vårdpersonalen är värd mycket mer än bara applåder.

Text: **Eva Lundgren** Foto: **Johan Wingborg**



# Pandemier kräver mer samarbeten

**– Vad covid-19 bland annat belyser är behovet av en högre integration mellan epidemiologi och nationalekonomi.**

**Det anser Ola Olsson. Han menar också att krisen trots allt innehåller vissa ljuspunkter.**

**ÄVEN OM VÄRLDEN** går mot den värsta ekonomiska krisen på decennier är inte allt nattsvart. Sveriges ekonomi var exempelvis starkare än på länge före coronapandemin och statsskulden är låg. Regeringens hantering av krisen verkar också i huvudsak ändamålsenlig, menar Ola Olsson, professor i nationalekonomi. Nyligen kommenterade han Finanspolitiska rådets rapport för 2020 och påpekade då bland annat att Sverige trots allt befinner sig i ett gynnsamt läge.

– Det är värre i exempelvis Italien och Spanien, som förutom höga dödstal och långa nedstängningar redan före pandemin hade svag tillväxt och hög statsskuld.

Vilka konsekvenser pandemin kommer att få för Sverige eller för världsekonomin på sikt är förstas omöjligt att säga.

**– MEN VISSA** kontaktintensiva verksamheter som kräver stora investeringar kommer nog att få svårt i framtiden. Intresset för långa lyxkryssningar kommer sannolikt att minska samtidigt som antalet flygresor går ner. Om hemarbete blir mer accepterat i framtiden kan krisen också minska behovet av kontorsarbetsplatser i centrum. Det skulle innebära en besparing för företag och offentlig verksamhet och ett minskat resande är förstas också bra för miljön.

Att företag går i konkurs behöver i sig inte vara dåligt, påpekar Ola Olsson.

– Det är så marknadsekonomin fungerar. Men självklart är det oroande om livskraftiga företag inte lyckas klara sig. Regeringen har ju infört flera omfattande stödåtgärder och det är viktigt att göra det på ett bra sätt. Pandemin får exempelvis inte leda till att vi glömmer andra viktiga frågor, som klimatet, där vi fortfarande

måste satsa på en omställning, bort från fossila bränslen.

Vissa sektorer kommer nog att bli mindre globaliserade, menar Ola Olsson.

– Men om pandemin leder till ökad protektionism eller handelskrig vore det illa för oss. 40–45 procent av Sveriges BNP kommer från export och import.

Vissa delar av arbetsmarknaden har anpassat sig till krisen, exempelvis har tidigare SAS-anställda i viss mån tillfälligt kunnat föras över till vården. Generellt har dock arbetslösheten gått upp.

– Det finns risk för en utdragen ekonomisk, social och politisk kris, både i Sydeuropa och i USA. Det innebär förstas också en ökad fara för protester och turbulens. I exempelvis USA lever nu 30 miljoner människor på understöd vilket med stor sannolikhet också kommer att påverka presidentvalet i november.

Nedgången i världsekonomin är den snabbaste sedan 1930-talet, förklarar Ola Olsson.

**– MEN UPPGÅNGEN** kan också bli snabb, som en V-formad kurva. Många längtar nog efter att kunna konsumera igen när läget blir mer normalt.

En sak pandemin lärt oss är vikten av beredskap.

– Det kostar förstas att lagerhålla skyddsutrustning, läkemedel och förnödenheter och att ha snabbt färdigställbara fältsjukhus. Men vi kan också konstatera att kostnaderna för att inte ha någon beredskap riskerar bli mycket högre.

En annan lärdom är betydelsen av integration mellan olika forskningsområden, som nationalekonomi och epidemiologi, menar Ola Olsson.

– En epidemi förändrar ju människors beteende, vilka risker vi är villiga att ta och hur vi möts eller försöker hålla avstånd. Detta påverkar förstas utbud och efterfrågan inom många sektorer. En större samverkan mellan nationalekonomer och epidemiologer skulle därför vara värdefullt.

Text: **Eva Lundgren** Foto: **Johan Wingborg**





# Svensk virusforskning kan förändra världen

– Jag tror att covid 19-pandemin kommer att bli ungefär som mässlingen var förr, ett virus som återkommer då och då, får allvarliga konsekvenser för somliga, men kanske också ger livslång immunitet. Det säger Tomas Bergström, professor i klinisk mikrobiologi.

**JUST NU PÅGÅR** intensiv forskning om covid-19, både i Sverige och i övriga världen. Exempelvis Vetenskapsrådet satsar 100 miljoner kronor på forskning om viruset. Det är en välkommen satsning, menar Tomas Bergström.

- Virusforskning har tidigare varit väldigt eftersatt. Vi vet varken hur många virus som finns på jorden eller särskilt mycket om hur virus fungerar. Förhoppningsvis kommer de olika satsningarna att ändra på det.

Människan har hittills bara lyckats utrota två virus: smittkoppor och rinderpest, som är besläktad med mässlingen och drabbar kor. Trots att det sedan länge finns vaccin mot exempelvis mässlingen och polio har dessa av olika skäl ännu inte utrotats, utan blossar upp då och då på olika platser.

**AV DE SJU CORONAVIRUS** som drabbar människan ger fyra ganska milda förkylningssymtom medan sars, mers och covid-19 är allvarligare. Det finns inget vaccin eller läkemedel mot någon av dessa sjukdomar, berättar Tomas Bergström.

- Det finns heller inte mot andra virus

som cirkulerar och ger mindre allvarliga symtom, som rinovirus, parainfluenzavirus och RS-virus. Men större satsningar på forskning och läkemedelsutveckling skulle sannolikt ge goda resultat. Tänk bara på hur framgångsrik läkemedelsindustrin varit när det gäller behandling av kroniska virusinfektioner, som hiv och hepatit C.

Under de senaste 13 åren har WHO utlyst globalt nödläge vid sex tillfällen. Vid samtliga fall har det handlat om virus.

- Ebolans snabba spridning kom som en överraskning, liksom zikaviruset, som orsakar missbildningar på foster. Trots att vi inte vet vilka epidemier som kommer i framtiden går det faktiskt att vara förberedd.

Virus som liknar varandra kan nämligen ofta angripas på likartade sätt, förklarar Tomas Bergström.

- Om vi exempelvis haft läkemedel mot de milda coronavirusen, som bara ger förkylningssymtom, hade de sannolikt fungerat hyfsat mot covid-19 också. Just coronavirus finns det mycket kunskap om hos veterinärvirologer, eftersom dessa virus ofta drabbar boskap,

därför borde vi samarbeta mer med dem. Om vi dessutom tar fram vaccin och läkemedel också mot andra kända virus skulle vi vara beredda om framtida farliga släktingar dyker upp.

**EN ANNAN MÖJLIGHET** är antivirala läkemedel som kan användas både i förebyggande syfte och för att behandla infekterade patienter.

- Det var på grund av så kallade neuraminidashämmare, en typ av läkemedel som började utvecklas för 30 år sedan, som svininfluensan blev mindre allvarlig än först befarat.



Tomas Bergström tror att covid-19 så småningom kommer att bli ungefär som andra virus som cirkulerar i världen.

– **EVOLUTIONEN FUNGERAR** så att virus blir mildare med åren; ett virus som dödar sin värd kommer ju snart självt att dö ut. Den som blivit sjuk i covid-19 får sannolikt lång immunitet, kanske livslång som vid mässlingen. Men eftersom det är så mycket vi inte vet behövs en rejäl nationell satsning på virusforskning. I Sverige har vi sedan lång tid ett starkt samarbete mellan sjukvården och virusforskare och därmed helt unika förutsätt-

ningar för den här typen av forskning. En kraftansträngning inom virusområdet, finansierad av både offentliga och privata medel, har tidigare aldrig gjorts men om den kom igång skulle världen kunna förändras.

Text: **Eva Lundgren** Foto: **Johan Wingborg**

## **Fakta**

**WHO** har utlyst internationellt hälsönödläge sex gånger sedan 2007: på grund av svininfluensa 2009, polio 2014, zikaviruset 2016, ebola 2014 och 2019, samt covid-19 år 2020.

# Fartyget hemma men mycket återstår

**Efter årtal av problem och förseningar är forskningsfartyget Skagerak äntligen hemma i Göteborg. Det toppmoderna fartyget har ett superlod som kan kartlägga havsbottnar, en fällbar mast för atmosfärsforskning, fyra laboratorier och, inte minst viktigt, ett rejält akterdäck.**

**Men framdrivningssystemet fungerar inte. Förhoppningsvis kommer det snart att vara åtgärdat så att Skagerak kan tas i drift i maj nästa år.**

- **STATE OF THE ART**, säger oceanografen Sebastiaan Swart när han berättar om Skagerak under Naturvetenskapliga fakultetens pressvisning den 10 juni.

- Det går helt enkelt inte att finna ett bättre fartyg för forskning ute på havet. Skagerak är otroligt välutrustat men dessutom förberett för att ta med ytterligare material om det skulle behövas. Bland annat hoppas jag kunna använda våra spännande undervattensdrönare, "ocean gliders", som har kapacitet att vara ute till havs i hela 6-12 månader. Också fakultetens nya autonomous underwater vehicle (AUV) vore intressant att ta med på fartyget. Det jag är mest intresserad av att göra i en första vända är dock att undersöka de svenska kusterna, som inte studerats på decennier.

Fartyget är 49 meter långt, 11 meter brett och har plats för 6 besättningsmän och 16 forskare eller studenter. Projektledaren Mats Hjortberg visar hytter, kök och maskinrum. Bland annat har fartyget dubbla navigationsplatser, sex vinschar och både våt- och torr labb, förklarar han.

- **SKAGERAK ÄR UTRUSTAT** med fyra motorer som genererar ström till huvudmotorn. Alla motorer behöver inte vara igång samtidigt utan man kan köra på bara en eller par motorer när det behövs, vilket sparar energi och sliter mindre på motorerna.

En central del av fartyget är det multi-



Projektledaren Mats Hjortberg visar delar av det som måste bytas ut.



**Skagerak är utrustat med fyra motorer som genererar ström till huvudmotorn.**

MATS HJORTBERG

beam-ekolod som finns monterat under skrovet, berättar Mats Hjortberg.

- Lodet kan användas för att mäta de djupaste delarna av kontinentalsöckeln men också för att kartlägga kustområden. Självt är jag nyfiken på Norska rännan som ligger bortom Kosterfjorden och är cirka 750 meter djup. Men jag skulle också vilja titta närmare på världens största migration. Det är den som sker när fiskar och plankton på morgonen vandrar från havets yta där de under natten sökt föda,

för att ta sig ner till 500 meters djup i de öppna oceanerna - men grundare i exempelvis Kosterfjorden. Haven är överhuvudtaget dåligt utforskade, vi vet faktiskt mer om ytorna på både månen och Mars. Forskning och utbildning om det mesta inom marin kemi, marin biologi, marin geologi, oceanografi och atmosfärsforskning kommer att kunna ske på fartyget, berättar Katarina Abrahamsson, professor i analytisk och marin kemi, som ansvarar för fartygets vetenskapliga utrustning.

- **MASTEN ÄR EXEMPELVIS** fällbar och innehåller rör som för direkt ner till ett laboratorium under däck som är specialutrustat för atmosfärsforskning. Men även om forskningen är viktig är Skagerak också ett undervisningsfartyg. Och vi har satsat mycket på kommunikationsutrustning så att exempelvis lärare i skolan ska kunna ha direktkontakt med forskargrupper här.

Vilket varv som ska färdigställa fartyget är ännu inte klart men upphandlingsprocessen är igång.

- Däremot är det klart att det polska företaget MPL ska byta ut och sätta in ett nytt framdrivningssystem, berättar Mats Hjortberg. Det är ett oerhört invecklat arbete och kommer att pågå i flera månader. Men när det och ytterligare några detaljer är klara kommer Göteborgs universitet att ha ett väldigt fint fartyg, mycket bättre går inte att få.

Text: **Eva Lundgren**

Foto: **Johan Wingborg**

## Fakta

**Skagerakfakta:** 49 meter långt, 11 meter brett, väger 1 000 ton, maxfart drygt 12 knop, har plats för 6 besättningsmän och 16 forskare/studenter. Byggperiod: Beställdes 2013, skulle ha levererats 2015, ny leveranstid är maj 2021. Total kostnad: Cirka 200 miljoner kronor.



Grundproblemet med framdrivningen hänger ihop med överföringen av elektricitet mellan dieselmotorerna och elmotorn. Stora delar av kablage och styrenheter måste bytas ut för att fartyget ska kunna ge sig ut på havet.



– Välkommen till mitt kontor, säger oceanografen Sebastiaan Swart.

# Vi har alla havet i oss

Har havet något att berätta?

Ja, menar Anders Omstedt.

Han har skrivit en bok där vetenskapliga fakta samsas med intuitioner, poesi och strandnära foton – och där inspirationen kommer direkt från samtal med havet självt.

**ALLA ÄLSKAR HAVET.** Det var där själva livet uppstod för fyra miljarder år sedan och det är därifrån vi människor och mycket av vår föda kommer.

- Jag har alltid varit fascinerad av havet, försökt förstå hur det fungerar, vad som reglerar strömmar och havets liv i alla dess former. Havet producerar ju också syre och absorberar kol, och det är till havet många längtar vid ledigheter, påpekar Anders Omstedt, professor emeritus i oceanografi.

Misskötseln av havet ökade kraftigt efter andra världskriget med ökad nedskräpning, övergödning, effektivt fiske, oljeutvinning och en kemisk industri som vräkte ut farliga ämnen. Då började också ansamlingen av de stora mängder plast som idag hotar det marina livet.

- År 2050 beräknas jordens befolkning uppgå till 10 miljarder människor. 70 procent väntas leva i städer där kustom-

rådena sannolikt kommer att exploateras ännu mer än idag. Utfiskning och utsläpp väntas öka, till detta kommer försurning och en mängd andra effekter till följd av klimatförändringen. Ett nytt förhållningsätt till havet borde vara högprioriterat, ändå fortsätter misskötseln.

**ATT DET ÄR VIKTIGT** med ett hållbart samhälle har både forskare och politiker talat om i decennier. Men något fattas i diskussionen, menar Anders Omstedt.

- Fakta är viktigt men räcker inte för att ändra våra beteenden. Det analytiska tänkande och den problemlösningsförmåga som tränas inom naturvetenskap är oerhört betydelsefullt men det naturvetenskapliga förhållningssättet måste kombineras med andra kunskapskällor. Det handlar om att träna intuition, empati och självreflektion, på det sätt som sker inom humaniora och konst, och samman-

binda detta med naturvetenskap. En metod att träna detta är genom drömarbete där just intuition och analytiskt tänkande öppnar nya tankebanor.

I sin bok beskriver Anders Omstedt bland annat hur havet genom drömmar skickar bilder till honom, som tvingar honom att lyssna och försöka hitta olika tolkningar. Inre bilder om fåglar med plast i magen kan förstås som metaforer för brister i människans mentala hälsa. Men hur kan man förstå en dröm om sjögräset kelp?

- **KELP KAN VÄXA** till täta skogar med många ekologiska funktioner och stor biodiversitet. Jag tolkar drömmen som en påminnelse om att mänskliga samhällen också kan växa så, med plats för olika sorters människor i en hälsosam omgivning. Allt beror hur vi människor samverkar.

Också dikter kan öka förståelsen för



naturen, menar Anders Omstedt.

- Exempelvis Samuel Taylor Coleridges *Sången om den gamle sjömannen* från 1798 handlar om en sjömans kval efter att ha dödat en albatross, något som liknar vad vi idag kan känna inför allt plast som sprids ut i havet.

**- VI TÄNKER DESTRUKTIVT** och har problem med våra värderingar. Ett aktuellt exempel är hur människor hamstrade toarullar och pasta i början av covid-19-epidemin, istället för att solidariskt dela på resurserna. Inom skogsindustrin finns en regel att man måste plantera några nya träd för varje träd man hugger ner; det är förstås viktigt men man får inte glömma att göra det på ett sätt som skapar harmoni i skogen, så att naturen växer harmoniskt och så att människor blir glada av att vistas där.

Naturvetenskap, humaniora och konst

borde samverka ungefär som en symfoni-orkester, menar Anders Omstedt.

- De olika musikerna måste förstås vara duktiga på sina instrument men för att förstå det stycke de spelar måste de också sätta sig in de andra musikernas roll. På samma sätt räcker det inte med interdisciplinära projekt där exempelvis matematiker, kemister och ekonomer samverkar. Varje företrädare för en disciplin måste även lära sig förstå den andres betydelse för det gemensamma projektet.

**DET ÄR TANKEN** i förening med känslan som ger kunskap, och som ger förutsättningen att ändra vårt missbruk av haven, påpekar Anders Omstedt.

- En viktig utmaning för den akademiska utbildningen är att sammankoppla naturvetenskap och humanvetenskap. I dikten *My River runs to Thee* uttrycker Emily Dickinson hur vi alla har havet

i oss. Vårt behov av havet är också en längtan att ingå i ett större sammanhang. Konsten erbjuder ett sätt att tillfredsställa denna saknad, liksom litteratur, musik och inte minst våra egna drömmar.

Text: **Eva Lundgren** Foto: **Johan Wingborg**

## **Fakta**

**Anders Omstedts bok** *A Philosophical View of the Ocean and Humanity* är utgiven på Springer Nature förlag. Flera av fotografierna är tagna av Hillevi Nagel. Boken beskriver havet utifrån många vetenskapliga perspektiv. Den betonar behovet att ändra människans attityd och relation till haven. Den ger unika idéer om hur naturvetenskap och humanvetenskap kan sammankopplas för att uppnå en beteendeförändring.



# Aristoteles engagerar än

**Hur går det till när våra sinnen får information från yttervärlden? Vad består minnen och drömmar av? Och hur kan vi överhuvudtaget veta något?**

**Det var frågor som medeltidens lärde studerade Aristoteles för att få svar på.**

**Nu har forskningsprogrammet *Representation och verklighet* avslutats där språkforskare och filosofer samarbetat för att förstå, översätta och tillgängliggöra medeltida tolkningar av den store filosofen.**

**ARISTOTELES LEVDE** 384-322 f.Kr. och intresserade sig för i stort sett allting som går att grubbla över, som logik, fysik, zoologi, språk, etik och poetik.

Hans originaltexter finns inte bevarade men däremot en väldig mängd handskrivna kopior, som under århundradena efter hans död studerades, kopierades på nytt och samlades i bibliotek.

- Väst-Roms fall i slutet av 400-talet innebar dock att all denna kunskap mer eller mindre försvann. Skolorna lades ner, biblioteken skingrades och från det att alla bildade romare behärskade grekiska försvann kunskaperna i språket nästan helt i Västeuropa, berättar Christina Thomsen Thörnqvist, professor i latin och projektledare för forskningsprogrammet.

På 800-talet återuppstod dock intresset för Aristoteles naturfilosofi men till att börja med på en annan plats, i Bagdad.

- Samtliga kända texter av Aristoteles översattes på kort tid till arabiska. Översättningar till latin däremot kom inte förrän flera hundra år senare, några via arabiskan. Först 1275 fanns i stort sett alla Aristoteles verk på latin. Idag, när motsättningarna mellan öst och väst är så stora, är det en både fascinerande och rörande insikt att så mycket av det västerländska tankegodset kommer just från den muslimska världen, genom ett månghundraårigt utbyte som båda parter vunnit på. Det var exempelvis araberna som insåg att våra sinnesintryck tolkas i hjärnan, inte i hjärtat, som Aristoteles trodde. Och det var persern Avicenna som löste det svåra tankeproblemet med om man kan påstå något om sådant som inte existerar i verkligheten men som ändå har en benämning. Standardexemplet på ett sådant objekt i den arabiska traditionen var simurghen, en urtida fågel som enligt österländsk mytologi var intellektuellt jämbördig med människan.

När Aristoteles väl blivit översatt till latin lästes texterna vid katedralskolorna och universiteten som började etableras under medeltiden. Vid universiteten diskuterades och kommenterades Aristoteles naturfilosofi ytterst ingående och flitigt. Det är kommentarer till

Aristoteles *Om själen* och textsamlingen *Parva naturalia*, som forskningsprogrammet fokuserat på, förklarar Christina Thomsen Thörnqvist.

- Dessa texter handlar om perception och kognition, alltså om hur vi uppfattar och förstår vår omvärld. Aristoteles påpekade bland annat att alla levande varelser har förmågor som gör att de överlever, åtminstone tills ett rimligt antal hunnit fortplanta sig. Det är ju en tanke som lever vidare i darwinismen. Han förklarade också att det finns tre typer av själar: Växterna har en vegetativ själ, som gör att de kan livnära sig, växa och fortplanta sig. Djur har dessutom en sensitiv själ som gör det möjligt för dem att inhämta information om omgivningen. Unikt för människan är den rationella själen som vi alltså har utöver de andra två själstyperna.

**EFTERSOM VÄXTER SAKNAR** en sensitiv själ som upplever omgivningen, kan de varken vara vakna eller sova, menade Aristoteles.

- Detta var något som diskuterades livligt under medeltiden, berättar Christina Thomsen Thörnqvist. Även den medeltida människan kunde lätt se att det fanns mycket som tydde på att Aristoteles hade fel: Vissa blommor kan ju sluta sig på kvällen och öppna sig igen nästa dag, och trädens blad vissnar på hösten för att sedan få liv igen när det blir vår. Hur växter får information från omgivningen och gränsdragningen mellan djur och växt är något som intresserar forskare än idag.

Kunskap får vi via fem sinnen, som vart och ett har en speciell förmåga, menade Aristoteles. Synen kan exempelvis se färg och hörseln uppfattar ljud.

- Smaken var mer problematisk eftersom man ju uppfattar mat också med känsel i munnen. Aristoteles noterade också att vissa organ fungerar som kontrollorgan över andra: Om vi exempelvis hör en papegoja och sedan får syn på en häst, drar vi slutsatsen att vi hört fel, inte att vi ser fel.

**ARISTOTELES MENADE OCKSÅ** att synen fungerar genom att yttre intryck når ögonen. Det kanske verkar självklart idag, men många andra antika filosofer, exempelvis Platon, trodde tvärtom att vi ser när strålar från ögonen träffar olika objekt.

Sinnesintrycken utgör själva grunden för människans kunskap; minne och drömmar kan exempelvis inte innehålla sådant som inte åtminstone i något läge funnits i sinnevärlden, enligt Aristoteles.

- Däremot kan vi sätta ihop saker på fantasifulla sätt, exempelvis drömma om ett berg av guld; både berg och guld existerar i verkligheten, men kombinationen står vi för själva med hjälp av fantasin, phantasia.

Men varför tror vi på våra drömmar medan vi sover, trots att de kan handla om något uppenbart osant, och hur kan människor gå i sömnen, när alla sinnen är nedsläckta? Det var några frågor som medeltidens lärde sökte svar på hos Aristoteles.

- Aristoteles var den stora auktoriteten och ibland omtolkades han för att passa in i dåtidens världsbild, berättar Christina Thomsen Thörnqvist. Sanndrömmar är ett sådant exempel; eftersom dessa var allmänt accepterade under medeltiden tolkade man Aristoteles

som att han också på något sätt trott på dem, vilket han väldigt tydligt inte alls gjorde.

Forskningsprogrammet *Representation och verklighet* startade 2013, med finansiering från Riksbankens Jubileumsfond. Arton specialister på grekisk, latinsk och arabisk aristotelism, liksom moderna filosofer, har ingått i programmet.

- Att Riksbankens Jubileumsfond satsar på det man numera gärna kallar "slow research", som i det här fallet tillåts ta hela sju år, är fantastiskt, påpekar Christina Thomsen Thörnqvist. Forskarna har ställts inför många utmaningar under projektets gång, som att tyda medeltida handskrifter med en mängd svårtydda förkortningar, och att fastställa hur originalet kan ha sett ut, när man bara har tillgång till avskrifter med en massa skrivfel, ändringar och tillägg. Arbetet har krävt väldigt mycket samarbete mellan specialister på filosofi och filosofihistoria och filologer med kunskaper i grekiska, latin och arabiska och textkritik.

**FORSKNINGSPROGRAMMET** har lett till fem större konferenser och 23 workshoppar med medverkan av drygt 130 forskare från 24 länder. Projektet har genererat över 100 publikationer. Bland annat har forskargruppen skrivit tre gemensamma böcker som nu är skickade till förlag. Genom programmet har GU satts på kartan som en internationellt ledande miljö inom filosofihistoria och klassiska språk - något som också kommit utbildningen till del.

- Programmet har resulterat i ett nytt masterprogram, *Antik medeltida filosofi och klassisk filologi* och en helt ny forskarutbildning, samt berikat kandidatprogrammet liberal arts, där forskare inom filosofi och klassiska språk samarbetar med neurofysiologer och kognitionsforskare. Och studierna om medeltidens tolkning av Aristoteles kommer att fortsätta. Nya forskningsprojekt har startat vid institutionen som är spinn off-projekt från forskningsprogrammet, bland annat ett samarbete med Köpenhamns universitet om översättning av grekiska och latinska texter, finansierat av Riksbankens Jubileumsfond, och ett om medeltida teorier i den latinska och arabiska traditionen om olika typer av vanföreställningar.

Text: **Eva Lundgren** Foto: **Johan Wingborg**

## Fakta

**Forskningsprogrammet *Representation och verklighet*:** Historiska och nutida perspektiv på den aristoteliska traditionen började 2013 och har precis avslutats. Syftet har dels varit att i textkritiska utgåvor tillgängliggöra tidigare utgivna medeltida verk om perception och kognition, som bygger på Aristoteles skrifter, dels att undersöka hur den grekiska, latinska och arabiska tolkningstraditionen påverkat varandra.

Programmet har finansierats av Riksbankens Jubileumsfond, 18 forskare medverkade och projektledare var Christina Thomsen Thörnqvist, professor i latin.

En populärvetenskaplig bok om projektet finns på Riksbankens hemsida: <https://www.rj.se/Publikationer/RJs-skriftserie/>.

# Att jobba hemma

Mer eller mindre stress, roligt eller tråkigt, praktiskt eller bökit? GU Journalen har frågat ett antal medarbetare hur de har det därhemma på jobbet.



**EVA-LENA AXELSSON**, studievägledare på institutionen för språk och litteraturer.

- Jag har gjort i ordning en arbetsplats i vårt gästrum - tack och lov har vi utrymme - och har tagit hem en stor skärm, mitt ergonomiska tangentbord/rull-mus/handledsstöd så det funkar bra. Efter ett par veckor med min ergonomiska stol hemma fick jag min kontorstol hemskickad med cykelbud så nu funkar det rent fysiskt så bra det är möjligt utan höj- och sänkbart skrivbord.

- Det blir också att "gå till jobbet" när jag sätter mig vid skrivbordet, jag är glad att inte tvingas trängas vid ett

köksbord, som jag vet att några kollegor behöver.

- Fördelar med att jobba hemma: det går att jobba utan att bli avbruten, att hinna tänka tankarna och utföra jobbet utan avbrott. Det finns också lite extra utrymme att vara kreativ och fundera på hur vi ska möta nya studenter i höst, de som sökt till campusutbildning och får börja på distans. Sen är det rätt skönt att kunna ha lite ledigare klädsel och inte behöva kamma sig annat än när det är Zoom-möten.

- Nackdelar med att jobba hemma: förstås att inte kunna träffa studenterna på plats, att inte träffa sina kollegor varje

dag och få tillgång till kollegornas kloka input på funderingar. Att inte längre stöta ihop med någon av lärarna i personalköket och lösa en fråga där och då istället för att mejla flera vändor för att lösa samma fråga. Jag oroar mig inför hösten för våra studenter, hur många kommer att klara studier på distans? För många är det den allra första universitetskursen, hur ska vi skapa en känsla av att tillhöra en klass, en grupp, lära sig vad universitetsstudier är och vad det kräver i jämförelse med gymnasiet? Det blir en sann utmaning för alla.

**SABINA OLSSON**, personalhandläggare på personalenheten.

- Jag har jobbat hemma sedan den 18 mars. Skärm och tangentbord fick jag hem tidigt, men eftersom jag i början satt på en pinnstol vid köksbordet, fick jag ont i både nacke och rygg. Nu har jag fått hjälp med att ta hem en kontorsstol och det gör stor skillnad.

- Jag bor ensam i en etta, vilket innebär att jag ser min nuvarande arbetsplats, alltså köket, vare sig jag ligger i sängen eller sitter i soffan. Det gör det förstås svårare att stänga av jobbet. Jag saknar också kollegorna och fikat. Vi träffas dock vid halvtiotiden varje dag och fikar via Zoom. En del uppfattar kanske en digital fika som ytterligare ett möte, men jag tycker att det är skönt att kunna träffas och prata om annat än jobbet.

- Först trodde jag att hemarbetet skulle vara terminen ut, sedan över sommaren och sedan kanske några veckor in på den nya terminen. När jag fick veta att



vi ska jobba hemma fram till åtminstone 31 oktober kändes det tungt, men det var bra att få besked.

- Det finns förstås fördelar med hemarbete också. Jag kan gå upp lite senare, behöver inte resa till jobbet och kan gå runt i myskläder. Men jag längtar efter att kunna jobba som vanligt igen.



**BJÖRN ROMBACH**, prefekt på Förvaltningshögskolan.

- Jodå. Visst går det att arbeta hemifrån. Jag har ett jättefint kontorsrum. Och att chefa via mejl, telefon och Zoom funkar även om det är bra trist. Ledning är trots allt en kontaktsport. Visst saknar jag mina medarbetare och mina ledande kollegor. Men mest saknar jag ändå veckans ostörda lästid på X2000 tur och retur Stockholm-Göteborg.



**FRIDA SJÖSTRÖM**, utbildningshandläggare, Sahlgrenska akademins kansli.

- För mig fungerar det bra att jobba hemifrån. Givetvis finns både för- och nackdelar. Jag har fått mer energi både under arbetstid och efter att jag slutat för dagen. Jag tror att det mest beror på att jag slipper stressen jag får av att pendla till och från jobbet. Självklart saknar jag den sociala kontakten och de spontana samtalen med kollegorna. Även om man träffas via Zoom så är det ju inte riktigt samma sak.

- Eftersom man rör sig mindre när man jobbar hemma har jag börjat planera in fler promenader och extra löpturer



under veckan. Jag trivs bäst att jobba vid matsalsbordet i vardagsrummet men brukar flytta till soffan ibland, och ibland till något annat rum för att få variation.



**ERIK EARNEST**, antagningshandläggare för utländska meriter, Utbildningsenheten.

- Jag sitter vid mitt köksbord som har förvandlats till ett kontorsbord. Jag måste ha en skärm när jag jobbar så det fungerar inte riktigt att sitta någon annanstans. Jag trivs ganska bra med att jobba hemifrån. Jag slipper lägga tid på att åka till och från jobbet, vilket tar lite tid varje dag. Sedan slipper jag tänka på att göra matlådor varje kväll. Den största nackdelen är att man missar den sociala med kollegorna.

- I framtiden hade jag velat kombinera jobb hemma och på kontoret, kanske halva veckan hemma och halva på kontoret.



**KATARINA ABRAHAMSSON**, professor i analytisk och marin kemi.

- Jag har det bra. Det går över förväntan att jobba hemifrån. Jag och min man har varsitt arbetsrum, så vi kan ha digitala möten oberoende av varandra.

- Det är klart att det finns för- och nackdelar med att sitta hemma. I början var det svårt att få ro och acceptera att bara sitta framför datorn, men den oron har lagt sig efter så många veckor hemma. Kaffepauserna ute i trädgården är ju härliga och hjälper till att hålla humöret uppe.

- Att ha alla möten och all undervisning hemifrån har visat att det fanns en stress med att förflytta sig från ett hus till ett annat eller från rum till rum i huset. Det som varit svårast är att undervisa på distans eftersom de personliga mötena i en sal uteblir. Och visst saknar jag spontana möten med mina kollegor.

# Två GU-medarbetare hedras av Göteborgs Stad

**Göteborgs Stads förtjänstecken tilldelas i år sex förtjänstfulla personer, varav två är medarbetare vid Göteborgs universitet: Henry Ascher, professor i folkhälsovetenskap, och Lena Ulrika Rudeke, verksamhets- och programansvarig på Jonsereds herrgård.**

**HENRY ASCHER** är också överläkare och engagerad i Flyktingbarnteamet vid Angereds Närsjukhus, samt författare och opinionsbildare.

- Jag befinner mig i en position där det händer att jag blir angripen. Jag är ibland kritisk mot olika makthavare, inte minst inom Göteborgs kommun, exempelvis när det gäller ojämlika livsvillkor, segregation eller bristande flyktingmottagande. Därför är det här erkännandet oväntat, men självklart är jag väldigt glad. Det visar på en demokratisk mognad hos våra politiker att uppskatta kritik när den framförs i syftet att skapa något bättre, och det är något inte alla makthavare klarar av.

Angereds Närsjukhus är speciellt eftersom det inte bara arbetar med sjuka patienter utan även har till uppgift att verka hälsofrämjande. Bland annat har boende i området utbildats till hälso guider som fungerar som en länk mellan medborgaren och vården.

- Ett aktuellt område som sjukhuset arbetar med och som intresserar mig handlar om att ge adekvata råd anpassade till människors livssituation, något som inte minst visat sig viktigt under covid-19-pandemin. Det går inte att säga till människor som lever trångt tillsammans med äldre familjemedlemmar att de ska hålla avstånd eller att de ska ta bilen till jobbet, när de

inte har någon bil. Därför har det varit viktigt att hälsoarbetet utformas och genomförs tillsammans med de människor som berörs för att det ska fungera.

Henry Ascher var ordförande i den tidigare arbetsgruppen för flyktingbarn i Svenska Barnläkarföreningen som idag ingår i delföreningen för Global barn- och ungdomshälsa där han är vice ordförande. Han är också en av grundarna samt medicinskt ansvarig för Rosengrenska stiftelsen som arbetar med rätten till hälso-, sjuk- och tandvård för människor som vistas utan tillstånd i Sverige. Han har även uppmärksammats för sitt arbete med apatiska flyktingbarn.

**LENA ULRIKA RUDEKE** har arbetat med offentliga samtal i drygt 20 år.

- Det som gläder mig med utmärkelsen är att den här sortens verksamhet får uppmärksamhet. Jag har arbetat med folkbildning och kulturmöten på olika nivåer och i en mängd sammanhang, som bibliotek, myndigheter, universitet, teatrar och föreningar, så även för Göteborgs Stad. Kunskapsbyggande, folkbildning, forskning och demokrati har alltid stått i centrum. Men i detta slags arbete går det inte att vila på gamla lagrar. Det gäller att verka framlänges, och koncentrera sig på det som behöver bli gjort, vad som behöver diskuteras och att gemensamt formulera samtidens utmaningar.

I den framtida planeringen för Jonsereds herrgård ingår bland annat en serie seminarier om kriserna i kölvattnet av den pågående pandemin.

- Vi kan inte till fullo överblicka konsekvenserna ännu och de många kriserna glider in i varandra. Men en sak vi kan se är hur auktoritära krafter i somliga länder utnyttjar läget för att

ytterligare urgröpa demokratin. Ett aktuellt ämne är förstås också USA, med stundande presidentval, turbulent inrikespolitik och eskalerande etniska konflikter. Här planerar Jonsereds herrgård ett seminarium i höst med USA-forskare, korrespondenter och andra sakkunniga. I Sverige har vi en tendens att uppfatta USA som homogent, trots olikheterna delstater emellan och att relationen mellan politik och religion ser olika ut i olika regioner och kontexter. Här finns att göra för att fördjupa vår förståelse.

Jonsereds herrgård samverkar också med Göteborgs Stad och andra grenar inom Göteborgs universitet kring ansökan till att bli en Unesco City of Literature.

De seminarier Jonsereds herrgård arrangerar mellan företädare för olika verksamheter, synsätt och erfarenheter, får aldrig reduceras till terapi, påpekar Lena Ulrika Rudeke.

- Istället handlar det om att frigöra gemensamma krafter och bygga kunskaper tillsammans som också kan stärka vår demokrati.



Henry Ascher



Lena Ulrika Rudeke

Text: **Eva Lundgren**  
Foto: **Johan Wingborg**

## Fakta

**Göteborgs Stads förtjänstecken** tilldelas, förutom Henry Ascher och Lena Ulrika Rudeke, även Karin Alsén, Mats Grauers, Piotr Kiszkiel och Gudrun Nyberg.

Utmärkelsen har delats ut sedan 1948. På grund av den pågående pandemin skjuts dock själva ceremonin upp och sker först nästa år, i samband med 2021 års utmärkelser.

# En avstickare till Antarktis



**– Har du lust att sticka iväg till Antarktis nästa vecka? När Anna Holgén fick den frågan i slutet av förra året var det en barndomsdröm som gick i uppfyllelse.**

**ANNA HOLGÉN**, utbildningsadministratör vid institutionen för marina vetenskaper, hade berättat lite varstans om sin dröm att få komma till Antarktis när universitetslektor Sebastiaan Swart i höstas fick höra talas om det.

– Jag är inte forskare, inte ens naturvetare, utan har studerat kulturvetenskap och tidigare jobbat på Valand. Så jag visste förstås att det hela bara var en fantasi. Men så berättade Sebastiaan om en expedition inom det sydafrikanska projektet *How storm characteristics in the Southern Ocean influence inter annual variability of CO2 fluxes* som skulle till Antarktis. En forskare hade hoppat av och eftersom han skulle haft ansvar för ett instrument som var lätt att lära sig, frågade Sebastiaan om jag hade lust att följa med istället.

Fartyget skulle avgå inom sju dagar,

resan var på sex veckor och obligatorisk läkar- och tandläkarundersökning måste klaras av innan dess.

– Jag tvekade inte en sekund! Och eftersom alla stöttade mig, både familjen, min chef och kollegorna, så kunde jag tacka ja. Hela veckan före resan tänkte jag att något säkert kommer att inträffa så att det inte blir av. Men allt gick som smort.

Först flög Anna Holgén till Kapstaden, där hon stannade i tre dagar. Bland annat fick hon träffa forskarna vid Council for Scientific and Industrial Research som hon skulle jobba med, samt lära sig mäta koldioxid i havsvatten med det instrument hon skulle sköta.

Den 10 december mönstrade hon på.

– **FARTYGET HETER** S.A. Agulhas II och åker varje år ner till Sydafrikas forskningsstation på Antarktis. Alla möjliga sorters personer följer med, som ingenjörer, byggnadsarbetare, chaufförer, meteorologer, ornitologer och oceanografer. Förutom att hantera mitt mätinstrument skötte jag också mina vanliga arbetsuppgifter vid institutionen. Och det gick förvånansvärt smidigt att koppla upp

sig både till Canvas och Ladok från andra sidan jordklotet.

Strikta regler råder för dem som besöker Antarktis. Exempelvis får endast personal som verkligen har arbete att utföra stiga i land på isen.

– **JAG HÖRDE FÖRSTÅS** inte till dem. Men att bara få stå där på däck och titta ut över ett landskap som ligger vid den yttersta gränsen för vad en människa kan få erfara, kändes överväldigande.

Den 25 december bjöd dock kaptenen på en julklapp.

– Efter att ha dammsugit mina kläder och tvättat mina skor fick jag, tillsammans med några andra medarbetare, trots allt stiga i land. Vi satt där på isen, helt förundrade, och plötsligt fick jag se några svarta prickar i fjärran. De kom närmare och snart såg jag vad det var: ett antal adéliepingviner som vaggade fram mot oss!

Anna Holgén menar att det inte bara är roligt, utan också viktigt, att även andra medarbetare än forskare får uppleva de olika verksamheter som finns vid GU.

– Alla kan förstås inte åka till Antarktis



men det finns annat att uppleva, som våra spännande forskningsstationer. Man får en helt ny förståelse för verksamheten när man själv varit på plats och tittat. Det kan vara svårt att pressa in ett tidskrävande besök någonstans, men den som ändå tar chansen när den dyker upp kan få uppleva något verkligt spännande!

Text: **Eva Lundgren**

Foto: **Anna Holgén och Johan Wingborg**

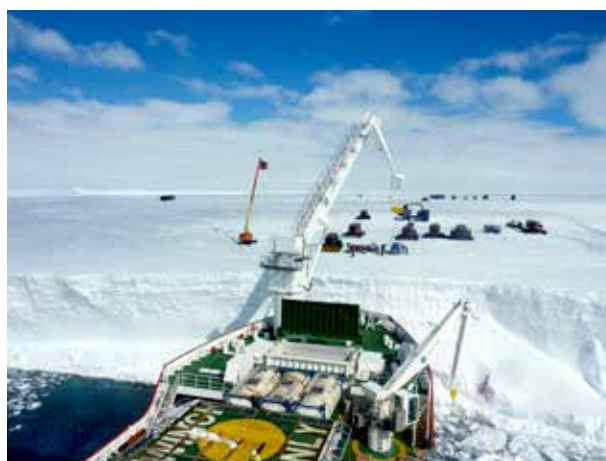

Anna Holgén fick en oförglömlig upplevelse när hon i vintras följde med på en expedition till Antarktis.

## ■ Anna Holgén

**Jobbar som:** Utbildningsadministratör på institutionen för marina vetenskaper.

**Familj:** Tre barn på 19, 16 och 12 år.

**Bor:** På Asperö.

# ARSENIK och gamla skrifter

**– Vad är det för grön färg på den där boken? undrade Jenna Harju när hon som nyanställd universitetsbibliotekarie och konservator visades runt på UB.**

**Hennes aning visade sig stämna. Boken är struken med färg som innehåller arsenik.**

**DET HANDLAR OM** ett koppararsenikpigment som kallas parisgrönt eftersom det under 1800-talet hölldes i Paris kloaker som rättgift. Men parisgrönt användes också av amerikanska bönder på 1800-talet mot skadeinsekter på potatis och sprutades över malariainfekterade områden i Italien så sent som på 1940-talet.

- Men också bland konstnärer var den smaragdgröna färgen populär. Och på museer med exempelvis uppstoppade djur användes arsenik för att hålla ohyra borta, berättar Anders Strinnholm, kulturarvssamordnare på UB.

**MEN ATT ÄVEN** gamla böcker kan vara farliga uppmärksammades först efter ett fynd vid Syddansk universitet för två år sedan. Där hittades tre böcker från 1500- och 1600-talen med bokomslag gjorda av medeltida pergament, som efter en XRF-scanning visade sig vara målade med färg som innehåller arsenik.

- Efter det började man undersöka liknande material vid andra bibliotek som har gamla samlingar, berättar Jenna Harju. Flera liknande fynd som de i Danmark har nu gjorts vid ett antal universitets- och stiftsbibliotek också i Sverige.

Vid Göteborgs universitetsbibliotek har hittills åtta giftiga böcker hittats men ytterligare 17 är misstänkta.

Men varför använde forna tiders människor över-

huvudtaget medeltida pergament som bokomslag och varför målades de gröna?

- Pergament är framställt av djurskinn och är ett mycket starkt och hållbart material, berättar Anders Strinnholm. Men det är också dyrt. Reformationen var en tid då kloster stängdes och kyrkor plundrades på böcker och annat material, men det var också då boktryckarkonsten kom igång. Det uppstod helt enkelt en andrahandsmarknad där pergamenten återbrukades, bland annat som stabila bokomslag. Här är exempelvis en bok från 1561 där medeltida liturgiska manuskript använts som omslag. Under färgen kan man fortfarande ana den röda notskriften från 1400-talet. Att omslagen målades var väl dels för att man tyckte att det var vackert, men säkert också för att skydda boken.

**BÖCKERNA HAR NU** fått skyddsomslag med en giftsymbol på och har placerats i särskilda lådor i UB:s klimat-anpassade magasin.

- Personalen ska ju inte av misstag råka komma i kontakt med dem, påpekar Jenna Harju. Vi kommer nu att skapa rutiner för hur det här materialet ska hanteras, vilket bland annat innebär att böckerna inte får läsas utan skyddsutrustning. För att ytterligare öka säkerheten kanske de också kommer att digitaliseras.

Umberto Ecos kända roman *Rosens namn* från 1980 handlar ju om mord med hjälp av en giftig bok. Kan det alltså ligga någon sanning i den historien?

- Nja, det tror jag inte, säger Anders Strinnholm. Men böcker bemålade med arsenik kanske kan fungera som inspiration för framtida författare på olika sätt ...

Text: **Eva Lundgren** Foto: **Johan Wingborg**



Giftiga böcker? Ja, UB har ett antal, målade med parisgrönt på omslaget, berättar Jenna Harju och Anders Strinnholm .



# Ull lika viktigt som brons

**Den period vi kallar bronsåldern skulle lika gärna kunna kallas brons- och ullåldern. Det visar en ny antologi som för första gången beskriver hur ull var en viktig handelsvara och en lika betydelsefull del av dåtidens ekonomi som brons.**

**Redaktörer för boken är Serena Sabatini och Sophie Bergerbrant.**



Sophie Bergerbrant

**TEXTILIER ÄR SVÄRARE** att bedriva arkeologisk forskning på än sten- och metallföremål eftersom de förmultnar och försvinner, påpekar docent Serena Sabatini.

- De enda fullständiga dräkter från europeisk bronsålder som finns bevarade är sju ylledräkter som hittats i gamla ekkistor på Jylland. Forskning om hur yllekläder såg ut i norra och Kontinentaleuropa för cirka 2 500-4 000 år sedan bygger därför i hög grad på dessa få plagg. På andra platser finns dock fragment av tyg bevarade samt redskap som använts vid textilframställning.

Tidigare var den allmänna uppfattningen bland forskare att varje gård själv producerade de textilier som behövdes och att tyg och garn därför inte var någon viktig handelsvara.

Det tror inte forskarna längre. Anledningen är viktiga bidrag från framförallt filologiska studier av antikt arkivmaterial från Medelhavsområdet, som berättar om textilhandel och komplexa produktionskedjor. Ett

annat skäl hänger samma med grundämnet strontium.

- Strontiumisotoper finns i olika koncentration i olika berggrunder, berättar arkeolog Sophie Bergerbrant. Grundämnet påverkar allt som växer i jorden, men också människor och djur som äter växterna. Genom att analysera halterna av strontiumisotoper i den ull som finns i de jylländska fynden har forskare kommit fram till att åtminstone 75 procent av ullen inte kommer från Danmark.

Textilier av ylle började produceras i Mellanöstern ungefär samtidigt som användningen av brons började spridas över Europa, det vill säga för ungefär 5 000-6 000 år sedan, berättar Serena Sabatini.

- Att framställa ull var mödosamt. En mesopotamisk text från cirka 2000 f. Kr. berättar att ett ylletyg på cirka 3 meter krävde över 120 dagars arbete. Att tillverka en mantel var alltså mer arbetsamt än att producera ett svärd. Framför allt spinningen var arbetsintensiv. För att hålla igång en vävstol krävdes, skulle man kunna säga, hela fyra spinnare. Textilproduktionen krävde både skickliga hantverkare och god samarbets- och organisationsförmåga.

**DEN TIDENS FÅR** gav betydligt mycket mindre ull än dagens, ungefär 750 gram per år mot dagens får som ger 5-10 kilo.

- Därför var ullen också dyr. Enligt en assyrisk källa kostade 10 kilo ull cirka 5 kilo koppar. De statsliknande ekonomier vid östra Medelhavet och i Mellanöstern

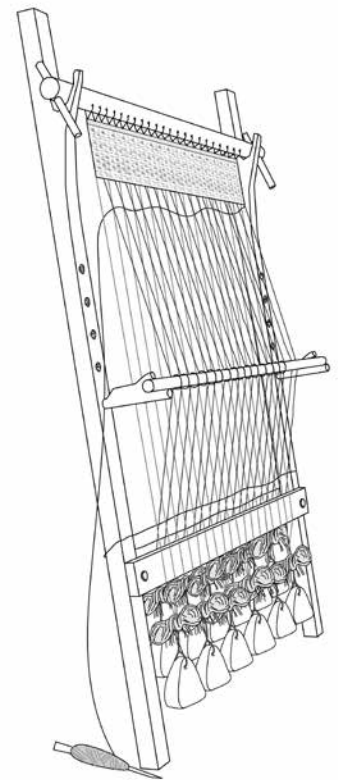

## Fakta

**Redaktörer för antologin** *Textile Revolution in Bronze Age Europe* är Serena Sabatini och Sophie Bergerbrant. Förlaget är Oxford University Press.

**Bilden till vänster:** Vävtyngd och sländtrissor från bronsåldersboplatsen i Montale, Modenas etnografiska och arkeologiska stadsmuseum.

**Bilden till höger:** Rekonstruktion av bronsåldersvävstol, ritad av Rich Potter.

som producerade ullen förde bok över olika transaktioner, som vad som producerats: vad som sålts och hur mycket det kostat. Det finns även brev bevarade från tiden där väverskor bland annat frågar om vad som lönar sig att väva eller om vart pengarna tagit vägen från försäljningen. Alla dessa källor visar på lokala ekonomier baserade på ull och textilier.

Eftersom skriftliga källor från bronsålderns Skandinavien saknas har forskarna fått förlita sig på analyser av olika fynd som har med textilier att göra. Fynden visar att mindre föremål, som bälten, sannolikt producerades här redan under bronsåldern. Men först i början av järnåldern, för cirka 2 500 år sedan, satte en större textilproduktion igång i Norden.

**- VARIFRÅN ULLEN KOM** till Skandinavien under bronsåldern vet vi inte, berättar Sophie Bergerbrant. Möjliga förslag är platser som Százhombatta-Földvár i Ungern där antalet får verkar ha ökat markant bland husdjuren för cirka 4 000 år sedan.

- Man har dock inte hittat särskilt mycket textilredskap. Százhombatta-Földvár är därför en boplats som troligen producerade ullen för att sedan säljas vidare. Det måste ha funnits även andra sådana platser i Europa som vi ännu inte känner till.

En plats som verkar ha varit ett centrum för garn-tillverkning är Montale i italienska Po-dalen. Där har forskare hittat väldiga mängder redskap, framför allt sländtrissor. Kanske är det detta garn som så småning-

om kommit att bli en del av kläder burna av bronsåldersmänniskor på Jylland?

- I takt med att får som gav mer ull avlades fram och hantverket bredde ut sig blev så småningom vissa typer av tyg mindre exklusiva, påpekar Serena Sabatini. Men den inställning som finns i västvärlden idag, att vi kan köpa billiga kläder som vi kastar efter en säsong, har aldrig tidigare funnits. Vi kan göra så på grund av den billiga arbetskraften i fattiga länder, men att tillverka textil kostar även idag! Textilproduktion har spelat en stor roll i historien, tänk bara på sidenhandeln med Kina och de amerikanska bomullsplantagerna som krävde afrikanska slavar. Därför är det märkligt att forskningen inte varit mer intresserad av textilproduktion och handel med tyger.

- Kläder är viktiga statussymboler idag men var förstås det i ännu högre grad förr i tiden, påpekar Sophie Bergerbrant. Men kläder hänger också samman med levnadsvillkor och hälsa.

- När jag för ett antal år sedan besökte Hallstatt, berömd som platsen för världens äldsta saltgruva, fick jag se ett textilfragment med lusägg. Bara en sådan sak, hur ohyra genom textilierna följt oss genom historien och orsakat pest och annan smitta, är ett intressant forskningsområde inom textilhistoria som skulle behöva undersökas mer.

Text: **Eva Lundgren** Foto: **Johan Wingborg**

# VFS-medel stärker samverkan

**Centrum för kritiska kulturarvsstudier och Världskulturmuseet har en podcast tillsammans. När samarbetet påbörjades fick man hjälp på traven av Forsknings- och innovationskontoret och finansieringsformen "verifiering för samverkan" (VFS).**

**– Det stärkte idén vi hade och gav oss en grund att stå på, säger Jenny Högström Berntson, projektsamordnare på Centrum för kritiska kulturarvsstudier.**

**EN SAMTALS- OCH** podcasterie om kulturarvsfrågor. Kan det vara något? Jodå, första avsnittet av *Inside the box* - som handlade om Egypten, mumier och skarabéer - sändes i september förra året. Sedan dess har exempelvis DNA-tester, japonism, plundringen av Benin City 1897 och samiska myter diskuterats.

– Vi gjorde en pilotsäsong med fem avsnitt. Responsen blev så bra att vi skrev avtal för ytterligare en säsong 2020, säger Jenny Högström Berntson.

Men förmodligen hade podcasterien inte blivit vad den blivit om inte Jenny Högström Berntson sökt VFS-medel och stöd från Forsknings- och innovationskontoret.

– Min kollega på Världskulturmuseet, Rebecka Bergström Bukovinszky, och jag hade nog ändå kört på, men det blev mycket mer strukturerat och seriöst genom att vi fick hjälp att formulera mål och utforma avtal.

VFS-medel, som kan sökas "för aktiviteter som hjälper att forma och definiera ett samver-



Jenny Högström Berntson

kansprojekt tillsammans med en aktör utanför akademien", handlar inte om några stora pengar. Max 40 000 kronor, inklusive overhead-kostnader, kan sökas och den planerade aktiviteten ska genomföras inom sex månader från startdatum. I Jenny Högströms Berntsons fall lades pengarna som en del av hennes lön.

**– DET GAV MIG** utrymme att inte ha det som "något vid sidan av", utan jag fick avsätta arbetstid att styra upp det här. Det gav det hela en helt annan grund att stå på, vilket förstås gjort det lättare för oss att fortsätta. Rådgivaren på Forsknings- och innovationskontoret var också mycket engagerad med en hel del peppning och inspiration.

Rådgivaren ifråga heter

Ana-Maria Popescu. Hon berättar att VFS är ett av verktygen för samverkansfinansiering som testas inom projektet Safir där flera svenska universitet deltar.

– Tanken är att det ska samlas erfarenheter kring vad som funkar och inte. Projektet startade 2018 och ska egentligen sluta senare i år, men på grund av coronaepidemin kommer det att förlängas ett år till, säger hon.

Hittills har över 20 ansökningar beviljats VFS-medel inom alla möjliga områden på



**Det krävs ofta lite mer att ta det där extra steget, att ta sig över tröskeln till aktörerna utanför akademien.**

ANA-MARIA POPESCU

GU. Variationen för hur pengarna används är stor.

– Lokalhyra för möten är vanligt, liksom möjligheten att lägga arbetstid för förberedelser, till exempel inför en workshop eller ett möte med någon extern aktör. En del har behövt köpa in olika typer av material. Man får se var behovet finns. Det finns ingen specifik lista över vad pengarna får användas till förutom att det inte får gå till saker som ryms inom pågående anställning eller forskningsprojekt. Pengarna får bara täcka GU-kostnader.

Projektet handlar i grund och botten om att få till mer samverkan med aktörer utanför akademien.

– Det krävs ofta lite mer att ta det där extra steget, att ta sig över tröskeln till aktörerna utanför akademien: lite mer tid, lite mer resurser, lite mer kommunikativa insatser. VFS blir ett stöd för att hitta formen och för att komma överens med ens externa partner om att det här är något vi vill driva långsiktigt tillsammans, säger Ana-Maria Popescu.

**SAFIR OCH VFS-MEDLEN** finansieras av Vinnova som kommer att utvärdera finansieringsverktöget efter projektets slut. En utvärdering kommer även att göras internt inom GU.

– Vi skulle därför vilja uppmantra så många som möjligt att söka. Vi vill ha en varierad input kring hur det fungerar, hur svårt det är och vilka insatser som betyder mest för att etablera samarbeten med externa aktörer.

Lars Nicklason

## 54

**Rankning.** GU klättrar 54 platser på den senaste QS-rankningen och hamnar på plats 202 av världens bästa universitet. Uppgången ligger framför allt i de två kategorierna International Students och International Staff. Orsaken är att GU numera samkör uppgifter med SCB för att få en mer rättvisande bild av andelen med utländsk bakgrund. Det betyder också att personer som invandrat till Sverige och fått svenskt medborgarskap räknas som "international", enligt QS definition.

– Även i kategorin Faculty Student, som mäter antalet forskare/lärare i relation till antalet studenter, stiger Göteborgs universitet rejält: 61 placeringar, till plats 198, berättar analytiker Magnus MacHale-Gunarsson.

MÅNADENS  
LÄTTRIMMADE AFORISM

## Orätt

*Man offer blir för elakt spel,  
när "Dagens rätt" av  
fusk blir fel.*

## Falstaffakiriskt

*Fluor är ett farligt gift,  
vilket omger tand på stift.*

## Guido Satir

Alias Guy Heyden, professor emeritus.  
Foto: privat



Foto: MONICA HUNSBERGER

Pris till Restaurang  
Lyktan och Mötes-  
service

**Utmärkelse.** Restaurang Lyktan och Möteservice prisas av Slow Food West för sina insatser när det gäller miljö och hållbarhet. Nästan hälften av verksamhetens inköp är ekologiskt, såsom Krav-certifierat, MSC-märkta fiskprodukter och viltkött. Köket bakar både bröd och bakverk och använder i mycket hög utsträckning ekologiska ingredienser. Även vin, öl och alkoholfria alternativ är ekologiska. Under 2019 startade Möteservice och restaurang Lyktan också ett samarbete med sin grönsakshandlare om att köpa grönsaker med skavanker. Under första året räddades två ton fullt ätbar frukt och grönt från kassering.

Priset togs emot av Johan Ehrnberg, kökssamordnare på Möteservice och restaurang Lyktan, och Henric Snygg, utvecklingsledare vid Fastighets- och serviceenheten.

Bakslag  
för jämställdheten

**Jämställdhet.** GU har inte lyckats särskilt väl med att rekrytera kvinnliga professorer perioden 2017–2019 (målet var 53 procent och utfallet blev 44 procent). GU är dock inte sämst i klassen. Det visar statistik som UKÄ har presenterat. Inget forskningsområde är jämställt, konstaterar utredare Eva Stening.

## CITATET

*"Coronakrisen har blivit en kraftfull påminnelse om att vi behöver varandra och om vikten av att våra gemensamma välfärdssystem fungerar också när de sätts under press. Allt tyder på att pandemin kommer att följas av nya smittor. Inget samhälle är immunt mot sådant men hur väl dess invånare klarar sig avgörs av hur samhället är organiserat."* Det skriver

48 debattörer på Aftonbladet den 9 juni, bland andra

**John Lapidus,**  
forskare i ekonomisk historia.

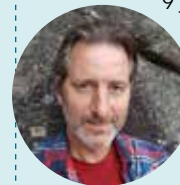
Akademiska  
högtider  
skjuts upp

**Pandemi.** Både doktorspromotionen och professorsinstallationen har ställts in på grund av coronakrisen. Nytt datum för doktorspromotionen är den 15 januari 2021. Den enda som planeras att genomföras i år är diplomeringshögtiden för studenter den 15 december.

## WEBBFRÅGAN: PANDEMINS KONSEKVENSER

Tror du att den ekonomiska kris covid-19 medför kommer att påverka svensk forskning negativt?

**JA 57 % NEJ 32 % VET EJ 11 %**

Antal svarande: 54. Urvalet består av 100 anställda utifrån ett delvis slumpmässigt urval på 500 medarbetare.

# En friskvårdstimme om dagen

## Hallå där,

**Karin Emanuelsson,**  
universitetsbibliotekarie på  
Biomedicinska biblioteket.

### Stämmer det att UB har infört en friskvårdstimme om dagen?

- Ja, det stämmer. Vi har ju länge haft rätt till en timmes friskvård i veckan. Men på grund av de speciella omständigheter som råder nu under corona-19-pandemin har denna rättighet utökats för UB:s medarbetare till att gälla en timme om dagen. Denna timme kan dock inte tas ut när som helst utan gäller någon gång mitt på dagen.

### Vad beror satsningen på?

- Att jobba hemifrån innebär ofta ganska mycket stillasittande. Dels får man ju inte den dagliga promenaden eller cykelturen till jobbet, dels går man inte runt på samma sätt som på sin arbetsplats. De flesta vill ju hinna med så mycket som möjligt under en arbetsdag och då är det lätt att jobba på utan tanke på att ta raster.

- UB har satsat mycket på ergonomi så att medarbetarna exempelvis ska ha höj-och



Foto: DEBORAH MORRIS-SILLBERG

sänkbara bord, bra stolar och ståmattor. Men arbetsmiljön hemma brukar sällan vara lika bra. Möjligheten finns att ta hem stolar och mattor, vilket en och annan gjort, men det är ändå inte säkert att man kan ordna en riktigt bra arbetsplats i hemmet. Det gör det ännu viktigare att ta pauser ibland.

### Hur mycket utnyttjas friskvårdstimmen?

- Det ser lite olika ut, men

den är uppskattad. Många har nog svårt att hinna med men jag tror ändå att det känns bra att veta att man har rätt att ta en timmes promenad eller joggingrunda om man vill.

### Tror du att andra delar av GU kommer att inspireras av UB?

- Det beror nog på hur länge hemarbetet fortsätter. Regeringen har ju gått ut med att högskolorna ska kunna öppnas i början av nästa ter-

min men det kan förstås ändras om pandemin tar fart igen. Friskvård är något jag alltid värnat om och eftersom jag är arbetsmiljöombud känns det extra viktigt att driva frågan. Alla vinner på friskvård och att den som rör på sig mår bättre, jobbar effektivare och har lättare att koncentrera sig finns det gott om forskning som visar.

Vill du nå makthavare med din forskning? Strategiskt stärka samverkan? Diskutera kriser och samhällsomvälvningar?

Vi utvecklar tillsammans  
jonseredsherrgard@gu.se

JONSEREDS HERRGÅRD



# De ger nya möjligheter

**GU JOURNALENS** marsnummer riktar kritik mot den flora av digitala verktyg som lärare vid Göteborgs universitet förväntas hantera. Artikelns kritik handlar till stor del om upplevelsen att införande-projekt lanserar nya system i ständigt positiva ordalag trots att varje nytt införande nästan alltid medför ett mindre kaos av rena brister, buggar och problem med samordning gentemot andra system.

Själv arbetar jag inom området digitala pedagogiska verktyg och håller med om mycket av det som framförs, samtidigt som jag ser att det i många sammanhang saknas forum för dialog och förankring i verksamheten inför ofta nödvändiga systemförändringar. Tyvärr är de digitala systemen inte alltid så flexibla eller intuitiva som vi användare skulle vilja ha dem, och trots att alla vet att det krävs tid och engagemang för att sätta sig in i nya system så har anställda sällan den tid avsatt som behövs för att gå utbildning och lära nytt. Att lärare behöver pedagogisk utbildning för att bedriva undervisning är numera ganska självklart. Att lärare även behöver kompetensutveckling för att kunna använda digitala pedagogiska verktyg framstår också alltmer som något helt naturligt.

**SOM ANSVARIG FÖR** universitetets lärplattform tycker jag det är tråkigt att lektorernas frustration i artikeln till stor del vänds mot Canvas. Hos oss på PIL-enheten har under åren en omfattande verksamhet med olika typer av stöd och inspiration runt digitala pedagogiska verktyg byggts upp. Fler och fler lärare ser att digitala pedagogiska verktyg medför nya möjligheter till kreativa upplägg i undervisningen. I Canvas,



som i alla andra system, finns tyvärr brister. Men att ställa nyttan av pedagogiska digitala verktyg mot en allmän systemtröthet är enligt min mening inte konstruktivt.

Digitala pedagogiska verktyg ger stöd och bidrar till varierade undervisningsformer och ökad kvalitet i undervisningen på så sätt att studenter kan få fler möjligheter att samarbeta på distans, reflektera i diskussionsforum, arbeta med självvärterande tester, repetera inför examinationer och ta del av föreläsningar samt annat undervisningsmaterial som läggs upp på lärplattformen. Handledning på distans kan genomföras via Zoom, och responsverktyg som Mentimeter gör det möjligt att skapa interaktivitet även i de sammanhang där långa föreläsningar lätt får studenterna att tappa fokus. I boken *Digitalisering av högre utbildning* (red. prof. Stefan Hrastinski) beskrivs av lärare ett stort antal inspirerande undervisningsupplägg som är möjliga att genomföra med hjälp av digitala pedagogiska verktyg.

Rätt väg för att fortsätta utveckla undervisningsformer och stötta en alltmer diversifierad studentgrupp är inte att isolera högre undervisning från den digitalisering som pågår inom hela samhället. För att få fungerande verktyg behöver både kärn- och stödverksamhet aktivt delta i förstudier och genomförandeprojekt för att styra och påverka utvecklingen så att verktygen fungerar i undervisningen, så som lärare och studenter önskar, såväl tekniskt som pedagogiskt. Alla vi som arbetar med utveckling och användning av digitala pedagogiska verktyg måste envist ställa höga krav på lättanvända och flexibla system gentemot våra olika IT-leverantörer.

**I SAMBAND MED** covid-19-krisen har många lärare tvingats att över en natt börja använda flera av de digitala verktyg vi har vid GU. Detta har medfört flera positiva effekter i vår pedagogiska praktik som vi bör värna om även fortsättningsvis. Universitetet har klarat den akuta omställning-

en väldigt väl men många lärare har jobbat hårt för att klara detta, mycket återstår också att göra inför hösten. Det finns all anledning att se fram emot ett nytt normalläge där vi äntligen kan få träffas på campus igen. Säkert kommer vi mer än någonsin förr att uppskatta dynamiken och möjligheterna med fysiska möten men förhoppningsvis kommer vi också att gå vidare med goda erfarenheter av hur digitala verktyg i olika sammanhang kan uppmuntra till varierade undervisningsformer och fungera som ett stöd i undervisningen för såväl lärare som studenter.

[www.pil.gu.se/distans](http://www.pil.gu.se/distans)



**Maria Sunnerstam**  
PIL-enheten  
Biträdande chef med ansvar för e-lärande och objektägare Stöd för undervisning och lärande.

# Missvisande att bara räkna engelska

**EN DEL AV** den forskning som bedrivs på Humanistiska fakulteten vid Göteborgs universitet är inte internationell nog. Det hävdar Christian Munthe, professor i praktisk filosofi, i krönikan *Svensk humanistisk forskning måste bli internationellare*, i nättidningen Curies gästblogg den 25 maj 2020. Som evidens använder han sig av statistik för åren 1999-2019 hämtad ur Göteborgs universitets publikationsdatabas (GUP).

För att diskutera internationalisering väljer Munthe förvånande nog att enbart räkna publikationer på engelska. Motiveringen lyder att andra publiceringsspråk "utgör ett obetydligt antal". När han sedan räknar procentsatser utifrån antalet publikationer på engelska tycks det underförstått att de flesta publikationer som inte är på engelska skulle vara på svenska.

**DET SOM DÖLJER** sig bakom det för Munthe obetydliga antalet publikationer är till exempel en del av forskningen som bedrivs inom vad han kallar för "särsspråken", det vill säga de språk som forskas och undervisas i vid institutionen för språk och litteraturer (SPL). Det rör sig om språk som franska, ryska, spanska, tyska och italienska, med egna och stora internationella forskningstraditioner, publikationskanaler och forskarnätverk.

När vi analyserat statistiken i GUP för åren 2014-2019 beträffande publiceringar i andra språk än engelska och svenska, är det en helt annan bild som träder fram. För institutionen för språk och litteraturer är i genomsnitt 29 procent av publikationerna på andra språk än engelska och svenska, medan 39 procent är på engelska och 32 procent på svenska.

Detta visar att internationella



FOTO: JOHANNA HILLGREN

publikationer vid SPL varken ligger på 45 procent eller 30 procent - de två procentsatser Munthe rapporterar för "särsspråken" under perioderna 1999-2019 samt 2014-2019 - utan på 68 procent. Det är med andra ord svårt att se att 29 procent publikationer på andra språk än engelska och svenska skulle utgöra ett "obetydligt" antal publikationer som går att räkna bort.

Av Munthes undersökning framgår det inte om han gjort någon skillnad mellan vetenskapliga publikationer och andra typer av publikationer (vilka alla listas i GUP). Inom ramen för samverkansuppdraget publicerar institutionen för språk och litteraturer till exempel en hel del texter för dagspress, Sveriges Radio, Skolverket, svenskspråkiga encyklopedier med mera. Dessa är av naturliga skäl på svenska. Om vi i stället fokuserar på två av de mest centrala formaten för vetenskaplig produktion, fann vi att av artiklar i

vetenskaplig tidskrift publicerade vid SPL 2014-2019 var 61 procent skrivna på engelska, 34 procent på övriga språk och blott 5 procent på svenska. För doktors- och licentiatavhandlingar var procentsatserna 30 procent på engelska, 59 procent på övriga språk och 11 procent på svenska.

**STATISTIK KAN ONEKLIGEN** vara ett bra verktyg för att få en överblick av publiceringstendenser, men då gäller det att man redovisar såväl siffror som den tolkning man gör av dem på ett så transparent sätt som möjligt. Att en professor från Humanistiska fakulteten förvanskar statistiken, och på så sätt ökar på de "pressade" förhållanden för humanioraämnena som han själv refererar till, är obegripligt.

Dessutom vet varenda humanist att statistik, hur väl genomförd den än må vara, bara berättar en del av sanningen. Om man från procentsatserna zoomar in till innehållet i publikationerna vid SPL, blir det tydligt att även den svenskspråkiga andelen av publikationerna, inklusive de populärvetenskapliga, är högst internationaliserande, eftersom de bidrar med fördjupande kunskap om olika delar av världen och om olika språk som långt ifrån alla svenskar har tillgång till eller kännedom om. Att skapa fler och djupare perspektiv på världen är en mycket viktig del av vårt uppdrag som humanister. Att som Christian Munthe likställa internationalisering med att skriva på engelska är en grov förenkling av forskningens och kunskapsbildandets förutsättningar och mål som inte stämmer överens med verkligheten.

**Anna Blennow**, docent i latin

**Andrea Castro**, professor i spanska



## Replik

# Humaniora mår bra av kritisk genomlysning

**DET ÄR GLÄDJANDE ATT** forskare vid Humanistiska fakulteten tar frågan om internationell forskningspublicering på allvar! Att skapa debatt om detta var också syftet med min korta blogg i Curie. Man kan förstås invända mot bristfälligheten hos den snabba undersökning jag gjorde för ett blogginlägg med mycket begränsat utrymme, och det är väntat att det finns variationer mellan olika ämnen, men någonstans måste man börja! Jag skulle välkomna fler och bättre undersökningar från hela Sverige om detta. Det är därför bra att Blennow och Castro kritiskt uppdaterar statistiken om sin egen institution, det hoppas jag att fler humanistiska forskare gör!

Det är helt riktigt att det finns en del humanistisk forskningspublicering på andra språk än svenska och engelska, och man kan förstås alltid diskutera exakt hur man ska tolka olika storlekar på andelar vid stickprov. Men poängen i mitt inlägg gällde inte dessa andelar i sig, utan hur de förändrats över tid när två stickprov jämfördes med varandra. Det är trenderna när man jämför perioden 1999-2019 med perioden 2014-2019 som är det intressanta, då detta ger en indikation om förändringstakten i humanistiska forskares ökade internationalisering i sin forskningspublicering.

**HUR MAN SKA** se på betydelsen av olika publiceringsspråk kan diskuteras, men jag vill nog insistera på att svenska bör tillmätas mycket liten vikt när man uppskattar hur internationaliserad ett universitets, en fakultets eller ett ämnes forskningspublicering är. Jag menar också att just forskningspublicering som regel ska vara av en form som når hela forskningsfältet. Engelska är av olika slumpartade skäl för närvarande det närmaste ett

globalt forskningsspråk vi just nu har, men inom vissa områden kan förstås specifika särspråkpubliceringar erbjuda viktig internationell

*Jag hoppas på fler, mer djupgående, finkorniga och metodologiskt robusta analyser på området framöver.*

CHRISTIAN MUNTHE

granskning och exponering med potential att stärka den internationella forskningen. Detta gäller dock endast en mindre del av den humanistiska forskningen, och det är nästan aldrig tillämpligt på den fortsatt höga, här och var ökande andel forskningspublicering på svenska inom GU:s humanistiska forskning.

**BLOGGINLÄGGET GAV** begränsad redovisning av hur mitt urval av publikationer i GUP gjorts, det har Blennow och Castro rätt i. Eftersom det handlade om forskningspublicering tog jag förstås inte med publiceringar i dagstidningar eller övriga tidskrifter, jag valde också bort rapporter och övrigt. Kvar blev då artikel i vetenskaplig tidskrift, bokkapitel, bok och doktorsavhandling. Eftersom GUP, med undantag av artiklar i vetenskaplig tidskrift, endast de senaste åren börjat skilja på de av dessa publiceringsformer som genomgått referentgranskning och inte, valde jag att ta med alla. Skälet för det är att det är en återkommande synpunkt från humanistiska forskare att deras forskning ofta faktiskt publiceras utan referentgranskning, men med redaktionella granskningsförfaranden, som forskningsöversikter eller kapitel i antologier. Jag valde därför att vara inklusiv snarare än uteslutande för att inte diskriminera något ämne.



Kanske borde synen på vad som gills som humanistisk forskningspublicering vara betydligt strängare, som Blennow och Castro antyder. Det tål att diskuteras!

Blennow och Castro är harmsna på mig för att jag redovisat den undersökning jag gjorde, med alla dess begränsningar och uppenbara brister, och menar att om jag på allvar månade om den humanistiska forskningens ställning så borde jag tigit. Jag är av helt motsatt åsikt! Humaniora mår bara bra av kritisk genomlysning, och någonstans måste man som sagt börja. Jag hoppas på fler, mer djupgående, finkorniga och metodologiskt robusta analyser på området framöver! Visar de på bättre mönster än de som antyddes av min lilla undersökning är jag den förste att applådera!

Christian Munthe  
Professor i praktisk filosofi

## Slutreplik

# Siffrorna måste stämma

**MUNTHE HÄVDAR** att vi hellre sett att han tigit än redovisat sina resultat, till den humanistiska forskningens fromma. Det stämmer inte. Vi kritiserade honom för att förtiga såväl sin metod som viktiga andelar av de internationella publikationerna. Munthe anger 30 procent publikationer på engelska för 2014-2019 vid SPL. Enligt vår undersökning är detta inte korrekt. Om man räknar alla publikationer är 39 procent av dessa på engelska. Ingår endast de poster Munthe nämmer i sin replik, blir siffrorna istället 47 procent engelska, 37 procent övriga språk och 16 procent svenska. Vilka tolkningar man än gör utifrån kvantifierande undersökningar måste siffrorna först och främst stämma.

Anna Blennow Andrea Castro

# Forskningens villkor hotar akademien

**ATT FORSKNING ÄR** viktigt kan de flesta skriva under på. Vem som ska forska och vad det ska forskas om är inte alla lika överens om. SULF:s hållning är att forskning ingår i arbetsuppgifterna för lärare och forskare vid Sveriges högskolor och universitet. Forskningen ska vara fri från politisk styrning eller marknadsanpassning. Att forskning ingår i arbetsuppgifterna för lärare är en förutsättning för att undervisningen verkligen ska vila på vetenskaplig grund. Vi, som representerar för SULF vid Göteborgs universitet, vill här peka på tre strukturella problem som på sikt hotar både den fria akademiska forskningen och en högre utbildning baserad på vetenskap: osäkra anställningsvillkor, ökad linjestyrning och basanslagsfördelningen.

Det kanske allvarligaste problemet idag rör de anställningsvillkor som gäller för lärare och forskare vid svenska universitet och högskolor. Det har i rapporter från både SULF och UKÄ uppmärksammats att andelen visstidsanställningar är hög bland forskande och undervisande personal inom högskolesektorn. Osäkra anställningsvillkor och en ständig jakt på finansiering för den egna anställningen gynnar inte framväxten av goda forskningsmiljöer eller individens möjligheter att utveckla forskningsidéer. Arbetstid avsatt för forskning blir också något ett lärosäte kostar på sig i goda tider men prioriteras bort när budgetutrymme krymper. Göteborgs universitet är inget undantag. I Göteborgs universitets nuvarande visionsdokument trycker man på vikten av utbildningsanknuten forskning samtidigt som man ute i verksamheten drar in forskningstid för lärare när ekonomin är dålig. Poängen här är att forskning inte kan ses som något man ägnar sig åt i mån av utrymme – den utgör en del av högskolans kärnverksamhet. Frågan om hur anställningar tillsätts är också relevant i sammanhanget. Flera uppmärksammade fall och utredningar har visat på allvarliga brister i hur högskolan hanterar krav på saklighet och transparens vid anställning av undervisande och forskande personal.

Ett annat problem ligger i den ökande

graden av linjestyrning och den fokusering på snäv mätbarhet som idag präglar högskolan. Detta minskar undervisande och forskande personals inflytande över hur forskning och undervisning kan och bör bedrivas. Det gör också att man ägnar sig åt verksamhet som är ekonomiskt gångbar men som inte alltid harmonierar med en fri akademisk forskning.

Hur stor del av de statliga forskningsbidragen som ska gå direkt till högskolorna och hur stor del som ska fördelas via andra aktörer har debatterats flitigt. För att det ska ges goda villkor för forskning behövs båda delar. Högskolan måste ha adekvata resurser för att säkra forskning som kärnverksamhet men det behöver också finnas en oberoende fördelning av forskningsresurser, särskilt eftersom man idag kan ifrågasätta om högskolan har de organisatoriska förutsättningarna att på egen hand garantera en fri forskning. Dock är det ett problem att en betydande andel av tillgängliga forskningsbidrag kopplas till politiska mål. Det urholkar en fri och oberoende forskning till förmån för en mera opportunistisk och toppstyrd forskning.

**SULF HAR INFÖR** forskningspropositionen 2020 ställt fyra krav för en starkare forskning. Här ingår ett stärkt lagskydd för akademisk frihet, en starkare koppling mellan forskning och utbildning, en ökad andel basanslag i den statliga finansieringen till forskning och utbildning på forskarnivå samt anständiga arbetsvillkor inom akademien. Kraven handlar om att säkerställa att Sverige kan fortsätta utvecklas som kunskapsnation. Högskolan ska vara ett naturligt val för unga människor som vill söka ny kunskap och pröva sina idéer i en miljö som värnar om både forskningens frihet och individens trygghet.

**Styrelsen SULF-GU:** Auður Magnúsdóttir, Maja Pelling, Erik Pålsson, Mikael Johansson, Maria Ahlstedt och Maria Nordqvist.

## Ett inkluderande universitet?

**PÅ GÖTEBORGS UNIVERSITETS** hemsida beskrivs den vision och de värderingar som ska leda vårt arbete. Vi ska ha nära samverkan med omvärlden och motverka diskriminering. Universitetet ska vara tillgängligt och inkluderande för alla oavsett funktionsnedsättning, och på lika villkor. Dessvärre är detta ibland omöjligt att genomföra i praktiken, inte sällan för att den byggda miljön är svår att orientera sig och ta sig fram i. Vid institutionen för socialt arbete finns en lång tradition av att samarbeta med och bjuda in brukarorganisationer samt enskilda personer med funktionsnedsättning. Byggnader vid universitetet, inklusive huset vid Sprängkullsgatan, där institutionen för socialt arbete är belägen, kan dock vara som labyrinter, med olika sammanlänkade huskroppar, innergårdar och halvplan förbundna med trappor. Det saknas ofta tydliga och enhetliga skyltar om var entréer utan trappor finns.

Personer med funktionsnedsättning, föreläsare, studenter och besökare till exempelvis öppna föreläsningar, seminarier och disputationer, har vid flera tillfällen "gått vilse" i universitetets lokaler, ibland till och med låsts ute på innergårdar, då de har letat efter en utgång utan trappor. Dessutom saknas punktskrift och röstguidning i hissar, fungerande hörslingor i lokaler, information om vilka lokaler som är tillgängliga (till exempel i Time Edit). Anställda vid institutionen för socialt arbete har vid upprepade tillfällen påtalat den bristfälliga tillgängligheten, som trots detta kvarstår.

Vi undertecknade, i forskargruppen NORM (Normalitet, Omsorg, Rättigheter, Makt), uppmanar nu till ett förändringsarbete, så att den uttryckta visionen om ett tillgängligt och inkluderande universitet för alla inte (för-)blir endast retorik.

**Elisabeth Punzi**, legitimerad psykolog, docent i psykologi, lektor i socialt arbete; **Karin Barron**, professor emerita i sociologi och i socialt arbete; **Anna Dunér**, professor i socialt arbete; **Anna Simmeborn Fleischer**, fil.dr i handikappvetenskap, lektor i socialt arbete; **Nika Söderlund**, doktorand i socialt arbete.

# Vinn **biobiljetter!**

Läs tidningen och var med och tävla. Bland alla som svarar rätt drar vi vinnare som får ett presentkort på två biobiljetter vardera. Lycka till!

1. Hur stor blir hyreshöjningen på Annedalsseminariet om Higab får som de vill?
2. Vilka institutioner på Samhällsvetenskapliga fakulteten gynnas av den extra satsningen på forskningsmiljöer?
3. Varför blir virus mildare med åren, enligt Tomas Bergström?
4. Vad handlade första avsnittet av *Inside the box* om?
5. Aristoteles ansåg att det finns tre sorters själar. Vilka?

Mejla ditt svar till [gu-journalen@gu.se](mailto:gu-journalen@gu.se). Ange var du arbetar och din postadress så att vi kan skicka biobiljetterna om du vinner. Vi publicerar vinnarna i nästa nummer.



Förra numret var ett specialnummer om corona.

Därför hade vi inte med någon tävling.

Förföra numrets vinnare av biobiljetter är:

**Myrrete Hoti**, ekonomiadministratör, institutionen för neurovetenskap och fysiologi

**Jan Jonson**, pensionär, tidigare på IT-avdelningen, GF

**Inger Jullander**, universitetsbibliotekarie, Biblioteket för musik och dramatik

**GU Journalen gratulerar vinnarna!**

Förföra numrets rätta svar:

**1.** Inom områdena Näckrosen, Haga/Rosenlund och Medicinareberget skulle man kunna låna lokaler av varandra i högre utsträckning än idag.

**2.** Den nya byggnaden Natrium kommer att rymma 300 studenter och 600 anställda.

**3.** 81 procent av de personer som reser interkontinentalt på semester kan tänka sig att istället resa inom Europa.

**4.** Bergsregnskogen i Rwanda heter Nyungwe.

**5.** Jonas Holmberg, Sam Ghazi, Dorna Behdadim och Olle Häggström var de personer som diskuterade AI under Filmfestivalen.



## FACKET FÖR ALLA

### Välkommen till Fackförbundet ST inom Göteborgs universitet!

I tider med Covid 19 är facket viktigare än någonsin. Vi förhandlar och bevakar dina rättigheter och villkor. Vi hjälper dig med arbetsmiljöfrågor, löneförhandlingar och annat som rör din anställning. Fackförbundet ST drivs av övertygelsen att vi är starkare tillsammans. Hos oss kan alla anställda bli medlemmar, oavsett arbetsplats, arbetsuppgifter, befattning eller utbildning.

Vi arrangerar också olika aktiviteter. Många av dessa är öppna även för dig som inte är medlem. På *Fika med facket* en gång i månaden svarar vi på alla typer av frågor

gällande dina anställningsvillkor. Dessutom är vi med på introduktionsutbildningar för nyanställda och anordnar särskilda träffar för bland andra arbetsmiljöombud och doktorander.

Datum, tider och mer information om våra aktiviteter hittar du på [st.org/goteborgsuniversitet](http://st.org/goteborgsuniversitet). Där kan du också hålla dig uppdaterad kring det mesta av det vi gör.

Vill du veta mer om alla fördelar med ett medlemskap i ST? Testa oss gratis i tre månader! Gå till [st.org/medlemskap](http://st.org/medlemskap)!

## NY PÅ JOBBET

**Axel Almquist, Tewodros Gebreselassie** och **Nikolai Ilinykh** är nya doktorander i dateringistik inom CLASP – Centrum för språk teori och sannolikhetsstudier.

**Britt-Marie Apelgren** är ny professor i ämnesdidaktik med inriktning mot engelska.



**Tomas Bergström**, professor i klinisk mikrobiologi, och



**Mia Ericson** är ny professor i beroendemedicin.

**Mohammadhadi Fazeli** är ny doktorand vid forskningsprojektet LGRP, Lund Gothenburg Responsibility Project. Projektet är förlagt till institutionen för filosofi, lingvistik och vetenskapsteori.

**Olof Franck** är ny professor i ämnesdidaktik med inriktning mot samhällsorienterande ämnen.

**Diego Frassinelli** är ny postdoktor i dateringistik, institutionen för filosofi, lingvistik och vetenskapsteori.

**Johan Hellgren** är ny professor i öron-, näs- och halssjukdomar.

**Christian Isendahl** är ny professor i arkeologi.



**Marcus Jahnke** är ny verksamhetsledare för Centre for Sustainable Urban Futures. Han kommer närmast från RISE, där han bland annat varit chef för gruppen Stadsutveckling. Han har också varit universitetslektor vid HDK.

**Olof Johansson-Stenman**, professor i ofentlig ekonomi, är en av de sex forskare som kommer att medverka i den nystartade referensgrupp som ska vara rådgivande till finansministern.

**Hannu Kankaanranta** är ny professor i astma- och allergiforskning.

**Louis Larue** är ny postdoktor i praktisk filosofi knuten till Financial Ethics, institutionen för filosofi, lingvistik och vetenskapsteori.

**Magnus Lindh**, professor i klinisk virologi, är två av sex ledamöter i Folkhälsomyndighetens rådgivande referensgrupp med anledning av pandemin covid-19. Experterna är utsedda av myndighetens generaldirektör, Johan Carlsson.



**Suzanne Lundvall** är ny professor i idrottsvetenskap. Hon kommer närmast från Gymnastik- och idrotts högskolan i Stockholm.



**Hanna Martin** är ny biträdande universitetslektor i ekonomisk geografi

**Agnes Nurbo** är ny kvalitetssamordnare på Samhällsvetenskapliga fakultetens kansliet.

**Christina Osbeck** är ny professor i ämnesdidaktik med inriktning mot samhällsorienterande ämnen.

**Martin Ott** är ny professor i molekylär cellbiologi.

**Mikael Persson** är ny professor i statsvetenskap.

**Madeleine Rådingar** är ny professor i astma- och allergiforskning.



**Henrik Sjövall**, professor emeritus i medicin, har via Vetenskapsrådet fått regeringens uppdrag att utreda organisationen av kliniska kommittéer. I rapporten, som ska vara klar i september, ska han ge förslag på hur kvaliteten på kliniska studier kan öka i Sverige.

**Jennifer Stråle** är ny personaladministratör på institutionen för filosofi, lingvistik och vetenskapsteori.



**Eva Thulin** är ny professor i kulturgeografi.

**Marcio Tiozzo** är ny adjungerad universitetslektor i praktisk filosofi, institutionen för filosofi, lingvistik och vetenskapsteori.

**Adrian Walsh** är ny gästforskare i forskningsprojektet *Financial Ethics*, institutionen för filosofi, lingvistik och vetenskapsteori.

**Sebastian Westenhoff**, professor i biofysikalisk kemi, är ny vice ordförande för Sveriges unga akademiker.

**Lena Öhman** är ny professor i immunologi.

## UTMÄRKELSER

**Christel Backman**, lektor i sociologi, har blivit utsedd till excellent lärare för sin pedagogiska skicklighet.



**Ulf Blossing**, professor i pedagogik, har av regeringen utsetts till ny ledamot i Skolinspektionens insynsråd.

**Elisabet Engdahl**, professor i Svenska språket, har av Svenska Akademien tilldelats pris för sina framstående förtjänster inom svensk språkforskning och språkvård. Hennes forskningsområden omfattar bland annat jämförande nordisk grammatik, svenskt samtalsspråk och svensk informationsstruktur.



**Gudrun Ericson**, professor i pedagogik, har tilldelats The

International Assessment Award för sin forskning inom bedömning i moderna språk samt för sitt mångåriga internationella engagemang inom the European Association for Language Testing and Assessment.

**Thommy Eriksson**, institutionen för data- och informationsteknik, har tilldelats IT-fakultetens pedagogiska pris.

**Simon Larsson**, forskare vid GRI, Gothenburg Research Institute, har av Kungl. Vitterhetsakademien tilldelats medalj för projektet *Svenska missionsförbundets fotografier från Kongo 1886–1961: ideologi och retorik i fotografi*.

**Glory Msacky** från Tanzania och student på masterprogrammet i folkhälsa är den internationella studenten som representerade GU vid Global Swedeceremonin den 28 maj.

**Håkan Möller**, professor vid institutionen för litteratur, idéhistoria och religion samt vice preses i Kungl. Vitterhetsakademien har av Svenska Akademien tilldelats det Schückska

priset. Avsikten med priset är att belöna ett litteraturhistoriskt författarskap.

**Emma Sköldberg**, docent vid institutionen för svenska språket, tilldelas Erik Wellanders pris 2020. Hon får priset för sitt nydanade arbete inom lexicografi.

**Giovanni Volpe**, professor i fysik, har tilldelats det prestigefulla ERC Proof of concept grant för arbete med projektet *LUCERO: Smart Optofluidic micro-manipulation of Biological Sample*. Bidraget är på 150 000 euro.

**Elizabeth Wolcan**, biträdande professor i matematik, är en av fem mottagare av Göran Gustafssonspisen. I sin forskning använder hon verktyg från ett matematiskt område, analys, för att studera frågeställningar inom andra områden – geometri och algebra.

De prestigefulla Göran Gustafssonspisen tilldelas yngre, lovande forskare och innebär ett forskningsanslag på 5 miljoner kronor, fördelat på tre år, samt ett personligt pris på 250 000 kronor.

## NYA HEDERSDOKTORER

**Bo Håkansson**, professor i medicinska signaler och system vid Chalmers, är årets hedersdoktor vid Sahlgrenska akademien. Hans forskning om ljudvägor i mänskligt ben har lett fram till den över hela världen spridda benförankrade hörapparaten BAHA. Hans forskning ligger också bakom utvecklingen av viljestyrda handrörelser i armpoteser.

**Maria Flinck**, trädgårdshistoriker, etnolog och författare, samt **Remigio Cabrera Trujillo**, professor vid Nacional Autónoma de México, har utsetts till Naturvetenskapliga fakultetens nya hedersdoktorer.

**Erik Røsæg**, universitetet i Oslo, samt **Tamir Agmon**, universitetet i Tel Aviv, är nya hedersdoktorer vid Handelshögskolan.

**Kristinn Jóhannesson**, kulturförmedlare mellan Island och Sverige och tidigare lärare i isländska på GU, är ny hedersdoktor vid Humanistiska fakulteten. Det är också **Anna Svensson**, som

gjort en betydande insats för Iberoamerikanska biblioteket.

**Moshe Y. Vardi**, professor vid Rice University, Texas, är ny hedersdoktor vid IT-fakulteten. Han har gjort betydande insatser för användning av logik inom datavetenskap, i synnerhet när det gäller den logiska teorin för databaser, resonemang om kunskap, den automatiskt teoretiska metoden för programverifiering och ändlig modellteori.



**Peter Grootenboer**, professor vid Griffith University, Australia, är ny hedersdoktor vid Utbildningsvetenskapliga fakulteten. Han är världsledande inom praktikteori och aktionsforskning.

Också **Arjen Wals** är ny hedersdoktor vid fakulteten. Han hedras för sin världsledande forskning och undervisning om en mer hållbar värld.

Skådespelaren **David Dencik** är den ene av Konstnärliga fakultetens nya hedersdoktorer, bland annat känd för huvudrollen i filmen *Quick* från 2019. Den andre hedersdoktor är **Dennis Atkinson**, internationellt, tongivande inom det bildpedagogiska forskningsfältet *Visual Arts Education*.

## ANSLAG



**Lotta Dellve**, professor vid institutionen för sociologi och arbetsvetenskap, får 4,5 miljoner kronor för att undersöka förekomsten av distribuerat ledningsansvar i äldreomsorgen, vilka förutsättningar som krävs för att det ska fungera och vilken betydelse det har för att göra arbetet mer attraktivt. Data samlas in genom fördjupade fallstudier inom äldreården i Sverige och enkäter i bland annat Göteborg och Umeå.



**Gunnel Hennings**, professor i socialmedicin, får 4 miljon kronor från AFA Försäkring för att undersöka vilka faktorer som kan göra det möjligt för en individ att arbeta, trots psykisk ohälsa.

**Annika Lantz-Andersson**, professor i pedagogik, har beviljats 4,5 miljoner kronor av Vetenskapsrådet för forskningsprojektet *Lärares professionella digitala kompetens*.

Följande tvåvetenskapliga forskningsprojekt får sammanlagt 42 miljoner kronor i anslag från Sten A Olssons Stiftelse för forskning och kultur: *Skola, lärande och psykisk hälsa: påverkansfaktorer, konsekvenser och prevention av skolmisslyckande* med Jan-Eric Gustafsson som projektledare, Forskningsprogram om etnisk identitet – unga människors livsmöjligheter och hur de

kan förbättras med Ann Frisén som projektledare, samt Mellan resignation och framtidstro: ett mångvetenskapligt forskningsprogram om utbildningsvägar och lärande bland unga i "utsatta" stadsdelar med Ove Sernhede som projektledare.

**Följande åtta projekt** relaterade till covid-19 får finansiering från SciLifeLab och Knut och Alice Wallenbergs stiftelse: Kristina Nyström får 300 000 kronor till ett projekt som ska testa läkemedelsbibliotek för antiviral effekt mot SARS-CoV-2 i cellodling. Göran Karlsson, föreståndare för Svensk

NMR-centrum, får närmare en halv miljon kronor för ett projekt där NMR-metodik används för att hitta nya läkemedel. Lars-Magnus Andersson leder ett projekt, där även Ola Hammarsten, Magnus Gisslén och Ali Harandi ingår, som får 1,3 miljoner kronor för att identifiera markörer för allvarlig sjukdom vid covid-19 med hjälp av transkriptionsanalys av mikro-RNA och proximity extension assay. Davide Angeletti, Mats Bemark och Anna Lundgren leder tillsammans ett samarbetsprojekt som får 1,5 miljoner som ska studera immu-

nitet vid covid-19. Fredrik Sterky, Gunnar C Hansson och Ka-Wei Tang är medsökande i ett projekt som får 400 000 kronor, för kliniska antikroppstester. Magnus Gisslén får 1,7 miljoner kronor för att bygga upp en biobank med prover av bland annat plasma och serum från patienter med covid-19. Åsa Torinson Naluai leder ett annat biobanksprojekt som undersöker immunitet mot covid-19. Jan-Åke Liljeqvist får medel för projektet Rapid development of novel antibody assays diagnosing covid-19,

#### NYA BÖCKER

##### Buskis – folkligt och underhållande



Folkligt, festligt och fullsatt. Men också hånat, bespottat och använt som nedsättande begrepp. Mikael Strömberg, forskare i teatervetenskap, har skrivit en bok om buskis och konstaterar att dess sårart handlar om tematik, spelplats, rollkaraktär och spelstil.

## Maria Sundin får ÅForsks kunskapspris

**Svarta hål, exoplaneter men också hästars fysiska rörelser hör till de ämnen som Maria Sundin berättat om i otaliga radioprogram, tv, tidningar och på sociala medier.**

**Nu får hon ÅForsks prestigefulla kunskapspris för sitt spridande av vetenskap i samhället.**

**BLAND ANNAT HAR** hon regelbundet svarat på frågor i radioprogrammet Alltinget, medverkat i Science Slam samt, iförd aftonklänning, förklarat Nobelpriset i fysik i tv.

- Jag är väldigt lyckligt lottad, dels för att allmänheten är så fascinerad av mitt ämne, astronomi, dels för att så många redaktioner under årens lopp varit så intresserade av att låta mig berätta, förklarar Maria Sundin, docent i teoretisk fysik.

Bland annat ger hon, sedan 25 år tillbaka, orienteringskurser i astronomi, både sådana som vänder sig till studenter utan förkunskaper och sådana som lockar pensionerade fysikprofessorer.

- **MINA KURSER HANDLAR** bland annat om navigeringskonstens historia, exoplaneter och etnoastronomi och tangerar områden som jag själv inte alls är expert på. Det gör att jag hela tiden lär mig nya saker, kanske till och med mer än mina studenter.

Hösten 2017 gav Maria Sundin för första gången kursen Hästsport och fysik som lockade två grupper av studenter: de som gillar fysik och de som älskar hästar.

- Cirka 90 procent av studenterna var tjejer, vilket är ovanligt för fysikäm-



**Maria Sundin prisas för sin förmåga att inspirera människor i alla åldrar.**

net och förstås jätteroligt. Det är också spännande när olika grupper med skilda bakgrunder, möts för att gemensamt lära sig något.

**NÄR MARIA SUNDIN** håller populärvetenskapliga föreläsningar är det en handfull frågor som nästan alltid dyker upp: Finns det liv på andra planeter? Vad är ett svart hål? Kan man resa i tiden och har universum något slut?

- Då gäller det att hitta nya svar, som grundar sig i den allra senaste forskningen. Men det är också viktigt att lyfta fram områden som allmänt kanske uppfattas som mindre spännande. Att det exempelvis är femtio år sedan månlandningen kan få många att tro att det inte finns så mycket nytt att hämta där. Men det finns fortfarande mycket spännande att lära sig, som att Månen krymper, ungefär som ett gammalt äpple, samt att Nasa planerar en ny månlandning till år 2023.

Text: **Eva Lundgren** Foto: **Johan Wingborg**

### Fakta

**Ur prismotiveringen:** "Hon har nått ut till människor i alla åldrar och med varierande bakgrunder i bland annat radio, tv, dagspress, poddar och sociala medier. Hon har en omvittnad förmåga att inspirera genom att visa på tvåvetenskapliga och ibland oväntade kopplingar mellan naturvetenskap och områden som historia, idrott, samhällsvetenskap och hållbar utveckling."

Stiftelsen ÅForsk bildades av Ångpanneföreningen 1985 och har som ändamål att verka för forskning och utveckling. Sedan 1995 delar stiftelsen ut ett årligt pris för framstående insatser inom kunskapsspridning. Tidigare pristagare från GU är Hans Davidsson, Ernst Nyström, Marie Rådbo, Kristina Sundell och Kerstin Johannesson.

# B Posttidning

AVSÄNDARE:  
GU JOURNALEN  
GÖTEBORGS UNIVERSITET  
BOX 100  
405 30 GÖTEBORG

PORTO BETALT



GU Journalen  
önskar alla  
en trevlig  
sommar

## Var? Vem? När?

- Fältstationen Tjärnö.
- Eduardo Infantes, forskare på institutionen för marina vetenskaper.
- 16 juni 2020.

## Kort beskrivning

Eduardo Infantes planterar ut ålgräs. Ålgräs är viktiga uppväxtmiljöer för fiskyngel men medverkar också till att kol och kväve i sediment under gräset hålls på plats. Foto: Johan Wingborg