



Framgångsrika forskare som drar in stora anslag ska använda dessa till forskning, inte till en massa annat.

ALEXANDRE ANTONELLI SIDAN 32



GÖTEBORGS  
UNIVERSITET

# GU Journalen

OBEROENDE TIDNING FÖR MEDARBETARE VID GÖTEBORGS UNIVERSITET #1 FEBRUARI 2019

## NÄR KVINNORS HJÄRTAN BRISTER

ELMIR OMEROVIC FORSKAR OM TAKOTSUBO

### NYHETER

Alltmer hat och hot mot lärare och forskare

### REPORTAGE

Så kan du förnya tentan

### REPORTAGE

Statsvetare skriver om mord



## En ny minister och en omtalad utredning



... min övertygelse är också att vi behöver ökade basanslag ...



Foto: JOHAN WINGBORG

**JANUARI** fick vi en regering och en ny minister för högre utbildning och forskning - Matilda Ernkrans (S). Den 1 februari lämnade regeringens utredare och tillika GU:s före rektor Pam Fredman över den viktiga styr- och resursutredningen till regeringen som landar som en välkomstpresents hos den nytillträdde ministern. I samband med detta fick SUHF:s medlemslärosäten, minister och olika intressenter en presentation av utredningen där också förslagen analyserades och diskuterades. Ett grundläggande förslag, som varit känt redan tidigare under utredningens gång, är att styrningen av universitet och högskolor bör utformas så att den hanterar anslagen för utbildning och forskning samlat. Utredningens förslag pekar i en riktning mot ökad autonomi och en tonvikt på den långsiktighet som krävs.

**MÅNGA INTRESSANTA** inspel gjordes och det är spännande att en utredning möts av övervägande positivt gensvar. Jag är inget undantag utan min övertygelse är också att vi behöver ökade basanslag och lärosäten med stort eget ansvar. Nu ser vi fram emot att få vara en del i en viktig remissrunda där vi tillsammans kan analysera förslagen och deras betydelse för vårt universitet.

I februari sammanfattar vi också 2018 i och med att årsredovisningen blir klar.

Kort sagt så har universitetet haft en positiv utveckling under året, men uppvisar en underproduktion inom utbildning.

**I SKRIVANDE STUND** är vi 13 personer från Göteborgs universitet som packar ihop inför en delegationsresa till östra USA. Resan görs tillsammans med fyra andra universitet: Uppsala, Lund, Stockholm och Umeå. Under några dagar håller vi till på ambassaden i Washington där vi har rundabordsamtal, mottagningar och alumnevenemang. Syftet är att presentera svensk forskning och utbildning. I samband med detta besöker vi också de lärosäten som universitetet relativt nyligen tecknat avtal med - University of South Carolina och The University of North Carolina at Chapel Hill. Här handlar det om att fördjupa samarbetet med särskilt fokus på att medföljande dekaner får möjlighet att träffa sina motsvarande fakultetsföreträdare. Ambitionen är att utveckla nya forskningssamarbeten och skapa en grund för fler utbyten av lärare och studenter.

EVA WIBERG

## RED Få alternativa möjligheter för akademiker

**I ÅRSREDOVISNINGEN** för 2018 framgår att GU återigen går med plus och redovisar ett rekordstort balanserat kapital. På ytan ser det alltså bra ut, men tittar man närmare på institutionsnivå kämpar flera enheter med underskott inom både utbildning och forskning. En förklaring är att antalet befordrade professorer har ökat kraftigt de senaste åren; fler professorer måste alltså dela på fakultetsmedlen som inte ökat i motsvarande omfattning. För att få ekonomin att gå ihop planeras på vissa håll en minskning

av forskning i tjänsten för både lektorer och professorer samt pausad antagning av doktorander. Alternativet är att säga upp personal. Ny statistik visar också att antalet nyantagna doktorander fortsätter sjunka, med 21 procent sedan 2017.

Hur rimmar det med GU:s vision om att alla lärare ska ha forskning i tjänst och kraven på kompletta miljöer?

I detta nummer intervjuas Alexandre Antonelli som fått ett toppjobb i London. Han menar att universitetet måste bli

bättre på att satsa på de riktigt framgångsrika samt att trygga anställningar till så många som möjligt bromsar utvecklingen. Att alla ska bidra ungefär lika mycket till undervisning, forskning, samverkan och administration är ytterligare ett problem, menar han. Egentligen pekar han på det större samhällsproblemet att det finns så få alternativa karriärvägar för akademiker. Det är det riktigt allvarliga.

REDAKTIONEN



# 34

Anders Nordlund inviger  
Fysiklek.

Foto: JOHAN WINGBORG

## UR INNEHÅLLET

### NYHETER 04–18

- 04. Hot och hat ett växande problem.
- 05. Stora brister i GU:s säkerhetsarbete.
- 06. VitKrit hängdes ut.
- 07. Ny grupp ska samordna AI-forskningen.
- 08. Materialsamordnare ska stoppa fusket.
- 09. All semester på sommaren.
- 10. Olika sätt att organisera arbetsplatsen.
- 12. Oro för aktivitetsbaserade kontor.
- 14. Risk att forskningsfartyget inte blir klart i april.
- 15. Humanistdagarna återuppstår.
- 16. Anna Wåhlin undersöker smältande is på Antarktis.
- 18. Ny kurs i smittskydd.

### PROFILEN 20–22

- 20. Dödliga symtom vid hjärtesorg.

### FOKUS 24–30

- 24. Olika sätt att tentera.
- 26. Nya kurser med ABC-metoden.
- 28. Han låter studenterna själva bestämma hur de ska uppnå målen.
- 29. Begriplig statistik med ny metod.
- 30. Lottar fram tentamensfrågor.

### REPORTAGE 31–35

- 31. Den gränslöse Alexander.
- 32. Antonelli blir forskningschef i London.
- 34. Återinvigning av lekfull fysik.

### DEBATT 37–40

- 37. Varför är det så tyst om utsatta grupper?
- 38. Djur är inga forskningsredskap.
- 39. Krönika: Saker man inte vet.

### FOLK 40–51

- 40. Spikat: Återvunnen poesi.
- 42. Ny prefekt går som tåget.
- 44. Jan Holmer ger ut minnesbok.
- 45. Han cyklar 34 kilometer till och från jobbet.
- 46. Statsvetare skriver deckare.
- 48. Lennart Fridemhof sliter skor.
- 50. Nytt om folk.

## Hårdnat klimat även i salarna

**Under de senaste månaderna har hat och hot på Göteborgs universitet blivit ett växande problem. Som lärare och arbetsmiljöombud på Handelshögskolan ser Maria Norbäck hur medarbetare utsätts för obehagliga påhopp.**

**– Hat och hot kan komma "inifrån" universitetet, exempelvis från en student. Det här verkar inte universitetet prata särskilt mycket om.**

**MARIA NORBÄCK** är expert på organisering av medieföretag och medarbetare och ledamot av Mediestödsnämnden som beslutar om presstödet för dagstidningar.

Det var i den rollen som Maria Norbäck och hennes medarbetare blev uppringda av personer som från den rasistiska och antisemitiska Youtubekanalerna *Granskning Sverige*. Kanalen är känd för att ringa upp journalister, politiker och forskare för att sedan godtyckligt klippa ihop intervjun på ett sätt som ger en negativ bild av personen.

– Förra året fick *Granskning Sverige* upp ögonen för Mediestödsnämndens arbete. De polisanmälde generaldirektören för Myndigheten för radio och tv, som är huvudman för Mediestödsnämnden. De tyckte scoopedet var att nämnden delar ut presstödet till tidningar på vänsterkanten.

I samband med *Granskning Sveriges* påringningar får Maria Norbäck veta att hennes namn figurerar i kanalens Twitterflöde, där hon utmålas som vänsterextremist – en benämning hon tror beror på hennes

medlemskap i föreningen *Jag är här*, som arbetar mot näthat.

– Det fick inte så mycket spridning och polisanmälan lades ner, men var ändå obehagligt. De andra forskarna i nämnden var mer luttrade och rådde mig att öka sekretessen på mina sociala mediekonton och ta bort mitt telefonnummer från offentliga webbsidor.

Men lärare kan även bli utsatta på mer subtila sätt. Maria Norbäck menar att polariseringen inom det offentliga samtalet som har färgat av sig på debatten i undervisningen, där det ofta är en liten men verbal grupp studenter som ifrågasätter innehållet i vissa kurser.

– Vi vet att vissa ämnen gör en grupp studenter oerhört provocerade. Vi har en kurs på ekonomiprogrammets första år som heter *Organisation och ledarskap*. Och då brukar vi ha en föreläsning som handlar om genus och mångfald.

**STUDENTERNA ÄR OFTAST** yngre män och deras invändningar brukar vara att genus och mångfald handlar om politik snarare än om vetenskap och att ämnet inte hör hemma inom utbildningen. Men även ämnen som social hållbarhet och etikfrågor leder till mothugg. Och det leder till återkommande diskussioner om tillförlitlig statistik och forskningsmetodik och om vad som egentligen är fakta.

Lärarnas arbete bedöms bland annat med hjälp av kursutvärderingar. Eftersom få studenter svarar på dessa kan ett fåtal negativa omdömen göra stor skillnad.

– Om man vill undvika bråk och





Maria Norbäck har märkt att samtalsklimatet i undervisningen har blivit tuffare.

dåliga utvärderingar så kan man helt enkelt ta bort ämnen som är lite obekväma. Samtidigt är det ett jättestort problem eftersom vi på universitetet även ska prata om sådant som är kontroversiellt.

**DÄRFÖR MENAR HON** att hela universitetet måste signalera att lärare ska kunna prata om kontroversiella ämnen som är viktiga, även om studenter ifrågasätter dessa.

- Vi får inte feiga ur och skygga för sådana ämnen, så att det återigen blir upp till den enskilde läraren att ensam ta ansvaret och konsekvenserna. Det här måste vara hela organisationens ansvar.

Text: **MATS LUSTIG**

Foto: **JOHAN WINGBORG**

## Fakta

**I samband med** ett bombhot mot Nationella sekretariatet för genusforskning i december 2018 har enskilda forskare inom verksamheten fått ta emot hat via mejl och sociala medier. Det har förekommit i så stora mängder att personalen saknat möjlighet att rapportera om det. Drygt en månad senare hamnade personal på laboratoriet för experimentell biomedicin mitt i en hatstorm när djurrättsaktivister lanserade en protestkampanj mot djurförsök, som utförs på hundar, ska bland annat ge svar på hur inflammation påverkar tandimplantat. Efter en rad ingrepp avlivs hundarna vilket har lett till starka reaktioner från allmänheten. För närvarande har 29 fall av hot och olämpliga kommentarer på sociala medier lämnats till universitetets säkerhetsorganisation.

# Rapportera alla hot!

**Nu ska universitetet börja arbeta mer förebyggande mot hatet, berättar säkerhetschef Jörgen Svensson.**

**- Vi måste bli bättre på att jobba med säkerhet på ett systematiskt sätt. Idag blir vi säkerhetsansvariga ofta involverade först när något redan har hänt.**

**EN STOR MÄNGD** hot och hat har gått förbi obemärkt när personalen inte har rapporterat om det. Därför tar nu universitetet krafttag för att få en bild över hat och hot och av hur man sedan ska gå vidare med säkerhetsarbetet. Jörgen Svensson menar att personalen måste bli bättre på att rapportera hotfulla incidenter.

- Det kan vara livsfarligt att normalisera den här typen av hotfulla meddelanden. Därför har vi bett administrativa chefer på de olika fakulteterna att samla in allt material de får under en veckas tid.

De nya rutinerna ska göra det lättare att rapportera in incidenter samtidigt som personalen själv undviker att läsa materialet. Det skickas istället vidare till säkerhetssektionen som gör en undersökning. När man samlat ihop tillräckligt många incidentrapporter fattar universitetet beslut om hur man går vidare.

- När vi vet hur stort problemet är kan vi kanske ta hjälp av någon annan, eller lösa det på egen hand. Hat eller hot riktat mot medarbetare polisanmäler vi.



Foto: ALLAN ERIKSSON

Jörgen Svensson

Universitetet erbjuder också säkerhetsutbildningar för sina anställda. Under utbildningen förbereds deltagarna mentalt i att hantera hotfulla situationer samtidigt som de får en aktuell bild av säkerhetsläget inom universitetet. Jörgen Svensson menar dock att fler behöver delta i utbildningarna.

**- DET ÄR VÄLDIGT** få chefer som deltar och det är ju ett problem eftersom cheferna genom sitt arbetsmiljöansvar behöver hantera de här sakerna.

Men Jörgen Svensson menar också att universitetets säkerhetsarbete har brister.

- Idag arbetar Göteborgs universitet ofta reaktivt med säkerhetsarbetet. Vi behöver bli bättre på att arbeta långsiktigt och strategiskt. Dessutom måste vi inom säkerhetsfunktionen bli involverade i ett tidigt skede, innan man exempelvis påbörjar ett stort forskningsprojekt som kan vara kontroversiellt. Då vill vi gärna vara med och ge goda råd, så vi kan ge stöd och vara proaktiva i vårt arbete.

MATS LUSTIG



# Hot och hat mot VitKrit

**Efter en uppmärksammad artikel i GU Journalen hängdes medlemmar ur forskarnätverket VitKrit ut på högerextrema sajter. Enligt företrädare för nätverket har deras forskning feltolkats vilket resulterat i ett hatdrev mot dem. Nu efterlyser flera medlemmar krafttag från universitetet.**

**UNDER HÖSTEN 2018** fick forskarnätverket VitKrit ställa in ett forskarseminarium när en av deltagarna av säkerhetsskäl inte ville medverka. Samtidigt hade information om nätverket spridits på högerextrema sajter i Sverige och utomlands med bilder och namn på några av nätverkets forskare. På sociala medier spreds kommentarer om att individer från den nationalistiska miljön planerade att besöka nätverkets forskarseminarium och nätverkets mejllista bevakades av högerextrem media. Allt tog sin början efter att en artikel om VitKrit publicerats i GU Journalen, vilket sedan resulterade i en debatt om nätverkets forskning. Therese Svensson, forskarstuderande och medlem i VitKrit, är i efterhand kritiskt till hur nätverket har porträtterats i debatten.

**– SAKER SOM SKREVS** i GU Journalens artikel tolkades i en debattartikel på en av landets stora kultursidor som att vi som forskar kritiskt om rasifiering, rasism, vithetsnormer och kolonialism i själva verket själva är rasister och till och med nazister. Detta är numera en vanlig retorisk strategi från dem som vill underminera forskning som studerar rasistiska strukturer.

VitKrit har bedrivit sin forskning i två år utan att bli fientligt bemötta. Men i kölvattnet av den mediala upp-



Reportaget om VitKrit i GU Journalen nr 2-2018 ledde till debatt.



Therese Svensson



Zahra Bayati

**Man har inte lyssnat på fakta utan skriket ut sin ilska för att därefter slänga på luren.**

THERESE SVENSSON

märksamheten har upprörda privatpersoner kontaktat de institutioner där nätverkets forskare arbetar, med frågor om varför man bedriver rasistisk och antisemitisk forskning.

– Man har inte lyssnat på fakta utan skriket ut sin ilska för att därefter slänga på luren. Man har också skickat upprörda mejl och alla i nätverket har kontaktats av högerextrema medier i Sverige. Inga direkta hot har framkommit, men vi har framställs på ett osant sätt som går ut på att vi är förkastliga och borde lägga ner vår verksamhet, säger Therese Svensson.

Även om inga fysiska hot har mottagits har resultatet, enligt Zahra Bayati, forskare inom nätverket, ändå blivit hämmande för gruppens

medlemmar. Följderna, menar hon, kan bli självcensur bland forskare och studenter som av rädsla för hotfulla reaktioner väljer bort kritisk forskning.

– Hat och hot kan definieras utifrån juridiska och polisiära perspektiv, men kan även grunda sig i den utsattas upplevelser, när det begränsar arbetslivet eller vardagen. Därför kan detta uppfattas som ett överhängande hot om repressalier, som i sin tur begränsar kollegor och studenter att uttrycka sig i kritiska termer eller använda kritiska perspektiv i sina studier.

Enligt Therese Svensson innebär den senaste tidens händelser kring nätverket ett generell problem som berör mer än VitKrits forskning. En tänkbar följd kan vara att hat, hot och ryktesspridning påverkar vem som i slutändan kan forska på universitetsnivå.

**– NU VET VI** inte hur vår politiska framtid ser ut, och det bidrar till att uppmärksamheten från rasistiska och våldsamma grupper och den allmänna desinformationens känns hotfull. Jag anar att detta speciellt gäller för forskare som både är kvinnor, har sitt ursprung i exempelvis Mellanöstern och inte kommer från en akademisk bakgrund.

För att förebygga liknande situationer menar Therese Svensson att Göteborgs universitet borde bidra till att skapa trygghet och ge stöd till anställda i deras roller som forskare.

– GU kan verka för en miljö där det är högt i tak och där tystnadskultur kring sådana här frågor motarbetas. Det är mycket viktigt att dessa initiativ kommer uppifrån. Om det ligger på dem som utsätts att själva vittna kan vi lätt bli avfärdade.

MATS LUSTIG

# GU satsar på AI

**Är den snabba utvecklingen inom AI något att välkomna eller oroa sig för? Oavsett uppfattning kommer den nya tekniken att innebära stora samhällsförändringar, konstaterar Fredrika Lagergren Wahlin, vice rektor för samverkan.**

**– Därför har GU nu inrättat SAID, Samordningsgruppen för artificiell intelligens och digitalisering.**

**SAID BILDADES** i november förra året, bland annat som ett resultat av den fakultetsövergripande workshopen #AI@GU som hölls i augusti. Syftet är att på olika sätt komma igång med det strategiska arbetet kring AI och digitalisering.

– Diskussionerna inom gruppen ska inte i första hand handla om teknik utan om tillämpningar, förklarar Fredrika Lagergren Wahlin, som leder arbetet. Hur tar vi makt över den samhällsomställning som digitaliseringen leder till och hur använder vi tekniken på bästa sätt utan att falla i några av de fällor som AI också kan innebära?

Inte minst viktigt är att diskutera den stora utbildningsinsats som måste till för att digitaliseringen ska funge-

ra, påpekar Miroslaw Staron, professor vid institutionen för data- och informationsteknik, som tillsammans med Fredrika Lagergren Wahlin representerar GU i regeringens satsning AI Competence for Sweden.

**– EFTERSOM AI FINNS** överallt i samhället handlar det om utbildningar på alla nivåer, inom i princip alla yrkesområden. Exempelvis jurister och vårdpersonal måste kunna AI för att kritiskt verifiera informationskällor och känna igen risker med AI. Även många ingenjörer behöver uppdatera sina kunskaper för att kunna konstruera system som använder sannolikheter istället för ettor och nollor. Vi behöver även utbilda våra egna kollegor för att de ska kunna lära ut relevanta aspekter av AI till studenterna. Vid IT-fakulteten jobbar vi på för fullt men eftersom IT-kunskaper är eftertraktade överallt är våra lärare ofta engagerade på ett flertal håll, exempelvis inom näringslivet.

**SAMTIDIGT BEHÖVER** också IT-experterna bredda sig och samarbeta med yrkesverksamma inom olika områden.

– Ett exempel är vården där läkare kanske behöver använda AI för att predicera exempelvis en hjärtinfarkt. då behöver

medicinsk och teknisk kompetens jobba tillsammans.

Etik, risker och ett kritiskt förhållningssätt är också viktigt inom teknikutveckling, påpekar Miroslaw Staron.

– Vad händer med den fria journalistiken om AI tar över på redaktionerna? Och hur ska vi hantera olyckor orsakade av exempelvis självkörande bilar?

Människans förhållande till AI är ytterligare en viktig fråga, påpekar Fredrika Lagergren Wahlin.

**– OM VI EXEMPELVIS** bygger system där vi alltid måste fråga AI innan vi bestämmer något kanske vi till slut tycker att människor inte behövs vid beslutsfattande. Ett annat diskussionsområde är ekonomi och marknadsföring: Data finns det ju hur mycket som helst av, det som är svårt är att synas bland all information. Vilka konsekvenser får en uppmärksamhetsekonomi, där det viktiga är att vara den som snabbast fångar människors intresse? Vi befinner oss redan där, många har ju svårt att släppa sina mobiler.

En digital vision och strategi för GU är också en fråga för SAID att diskutera, berättar Fredrika Lagergren Wahlin.

– GU är ju även med i regeringens satsningar på att för-

bättra AI-kompetensen och öka samverkan med övriga delar av samhället. Vårt mål är att bli ledande i landet inom tvärvetenskaplig forskning kring samhällets digitalisering och SAID är ett led i det arbetet.

Text: **EVA LUNDGREN**

Foto: **JOHAN WINGBORG**

## Fakta

**Regeringen gjorde** 2018 följande satsningar på AI (artificiell intelligens): *AI Competence for Sweden*, som är ett samverkansprojekt mellan Chalmers (samordnare), KTH och universitetet i Göteborg, Lund, Linköping, Umeå och Örebro. Uppdraget är att utveckla och genomföra kompetensutvecklingsinsatser inom AI i dialog med näringsliv och omgivande samhälle. *AI Innovation of Sweden* innebär samverkan mellan näringsliv, offentlig sektor och akademi för bland annat utveckling av en "datafabrik" vid Lindholmen Science Park.

**Dessutom har** GU startat SAID (Samordningsgruppen för artificiell intelligens och digitalisering) som ska arbeta fakultetsövergripande med AI. Ledamöter är Adel Daoud, Mikael Elam, Mats Granath, Jonas Ivarsson, Cecilia Lindhé, Gregor Noll, Elena Raviola samt Miroslaw Staron. Fredrika Lagergren Wahlin, vice rektor för samverkan, samordnar satsningen.

# Stoppar fusket

**För att försöka stoppa det organiserade fusket har GU sedan i höstas infört en ny roll: materialsamordnare. Den utesluter möjligheten att provledare kommer över delar av provet i förväg. I januari föll domen mot hp-fuskligan. 4 av de 23 åtalade provdeltagarna kommer från Göteborgs universitet.**

- **VI SKÄRPER RUTINERNA** och kontrollerna varje år. Vi vet att det har funnits deltagare och provledare som har fuskat men har inte kunnat bevisa det. Det som oroar oss är att förtroendet för provet ska urvattnas och därför är det glädjande att rättsväsendet har tagit detta på så stort allvar, säger Valentina Mijaljevic, som är ansvarig för högskoleprovet vid Göteborgs universitet.

Under de senaste åren har de egna rutinerna vid lärosätet skärpts. 2013 infördes huvudprovledare som har till uppgift att se till att provet går rätt till ute i provlokalerna. Dessutom kontrolleras legitimationen av både provledare och provdeltagare flera gånger under dagen. All personal måste också genomgå en utbildning. Den som arbetar som provledare eller assistent får inte heller känna någon av provdeltagarna i provlokalen. Fast den största förändringen var i höstas då GU som en av de första i landet anställde ett 70-tal materialsamordnare som delar ut provhäftena till provledare i anslutning till respektive provpass. Från och med i vår gäller det i hela Sverige.

En av materialsamordnarna, som jobbade i höstas, är Carolin Wretman, handläggare på



Foto: UHR

sektionen för antagning.

- Den nya tjänsten minskar definitivt risken för fusk, i och med att provledarna och assistenterna inte längre har tillgång till provmaterialet hela dagen utan endast i samband med respektive provpass. Inte heller vi materialsamordnare är ensamma med materialet under dagen och det finns också huvudprovledare som kontrollerar hela processen.

**HITTILLS HAR DET** framkommit att fyra av de fuskande deltagarna finns vid GU: 2 på våren 2017 och 2 våren 2018. En av dem läser idag till läkare. Vad kommer att hända?

- Vi kan inte agera enbart på att hen har blivit dömd. Så fort UHR meddelar att de har tagit bort hens HP-resultat återkallar vi antagningen till läkarprogrammet och hen kan alltså inte fortsätta där, säger Karin Åström, som är chef för utbildningsenheten.

Det gäller även de tre andra deltagarna. Men det kan alltså bli fler, när härvan nystas upp ytterligare.

Det går dock inte att garantera att alla fuskare stoppas.

## Fakta

**Hur många fuskare** det finns på utbildningar runt om i landet vet varken högskolorna eller Universitets- och högskolerådet, UHR, som ansvarar för högskoleprovet. 2016 införde UHR hårdare föreskrifter som innebär att det blir straffbart att fuska.

**Totalt 8 000 skriver provet** i 300 lokaler i Göteborg, Alingsås, Kungälv, Lerum, Mölnlycke och Stenungssund. 500 personer anställs som provledare, assistenter eller materialsamordnare.

**Vill du jobba under provdagen den 6 april?** Läs mer på: <https://medarbetarportalen.gu.se/hogskoleprovet>.



Foto: PRIVAT

**Valentina Mijaljevic är ansvarig för provet vid GU.**

- Trots hård legitimationskontroll kommer det nog alltid finnas spökskrivare som är svårare att komma åt, säger Valentina Mijaljevic, som tror att det blir svårt att rekrytera personal om de ska ställa upp på att kroppsvisitera andra.

- **GENOM ATT ALLA** provanordnare använder sig av materialsamordnare stoppas fusket i dess nuvarande form. Det behöver vi inte utvärdera, det vet vi. Det vi får se är om det kommer uppdragas andra fuskmetoder som vi inte är medvetna om än.

För att försäkra sig om att man har "rätt personal" uppmannas därför GU-medarbetare att anmäla sitt intresse.

- Det handlar om rätts-säkerhet, det är ett kvalificerat och viktigt arbete. Vi tror att universitetspersonal är vana vid myndighetsutövning och av att följa föreskrifter. Vårt största problem är alla sena avhopp så vi söker folk hela tiden, säger Alicia Eriksen Wijk, som arbetar med samordningen av provet.

ALLAN ERIKSSON



# GU lägger ut all semester på sommaren

**Från och med i år läggs hela årsemestern ut på ett bräde för alla lärare – den som vill ha annan semester måste anmäla det senast den 30 april. Tanken är att få bukt med den växande semesterlöneskulden. Men fyra veckor hade räckt mer än väl, tycker de fackliga organisationerna.**

**RIKSREVISIONEN HAR** flera gånger kritiserat GU för att många anställda har varit lediga utan att rapportera in det. Närmare 50 personer hade 2016 inte tagit någon semester alls.

Det nya beslutet av rektor innebär att hela semestern per automatik läggs ut av Statens servicecenter under sommaren för lärare, doktorander, forskare och seniora forskare. Den som önskar semester annan tid på året måste alltså själv ansöka om det, vilket görs på vanligt sätt via Primula senast den 30 april.

Peter Brandt, ordförande för ST inom Göteborgs universitet, menar att fyra veckor hade varit en mer rimlig lösning.

- Vi har tidigare diskuterat att lägga ut fyra veckor schablonmässig semester men vi har ännu inte lyckats få igenom ett nytt arbetsavtal för lärare, där den skrivningen finns, säger han.

Riksrevisionen har vid ett flertal

tillfällen uppmärksammat brister vad gäller framför allt hur lärare rapporterar sin semester. En del rapporterar för sent och ibland inte alls, vilket leder till att semestern betalas ut i lön. Det fick rektor Eva Wiberg att ge personalenheten i uppdrag att ta fram ett nytt förslag.

Arbetsgivaren är skyldig att säkerställa att rapporteringen sker enligt gällande regelverk, skriver Elisabet Thim på personalenheten.

”Den nya hanteringen kommer också att underlätta rapporteringen för både medarbetare och chef. Att enbart lägga ut 4 veckor skulle innebära en otydligare hantering för både medarbetare och arbetsgivare och möjligheten att kvalitetssäkra semesterrapporteringen minskar. Dessutom framgår det av Villkorsavtalet att semester för lärare förutsätts normalt förläggas till undervisningsfri tid.”

**MEN ATT LÄGGA** ut hela semestern på en gång är inte tanken med vare sig semesterlag eller Villkorsavtalet, menar Peter Brandt.

- Då hade möjligheten att spara semester inte funnits i lag och avtal. Vi vet att det finns medarbetare som missköter systemet men man kommer inte tillräta med den ackumulerade semesterlöneskulden mer än marginellt. Vi borde dock på andra

sätt verka för att anställda tar ut sin semester i ledighet.

Om en medarbetare skulle glömma att ändra sin semester, bli sjuk eller rycka in för att hålla en sommarkurs, är detta möjligt att korrigera i efterhand. Dessutom kommer det, enligt Elisabet Thim, att finnas manualer och varje anställd kan få stöd hos sitt lokala HR-stöd.



**Vi borde dock på andra sätt verka för att anställda tar ut sin ledighet.**

PETER BRANDT

**PERSONALENHETEN** framhåller att de stora universiteten i Stockholm, Lund och Uppsala redan tillämpar samma modell.

Men det är inte ett tillräckligt bra skäl, tycker Mikael Brisslert, ordförande för Saco.

- Vi förstår att Riksrevisionen har synpunkter på att många vid GU inte tar ut sin semester på ett korrekt sätt. Det är ett arbetsmiljöproblem. Även om vi hellre hade sett en annan lösning gillar vi för tillfället läget och utvärderar vilka konsekvenser det får. Det kan bli aktuellt för oss att ta upp frågan igen.

- Problemet är snarare något helt annat, nämligen att lärare faktiskt jobbar extremt mycket. De glömmar inte alltid ta ut semester utan jobbar, även då, säger Mikael Brisslert.

ALLAN ERIKSSON



# Samarbetet kan öka

**Din arbetsplats ska tydligen bli aktivitetsbaserad. Eller? Begreppet likställs ofta med flexkontor – öppna kontorslandskap utan fasta arbetsplatser, där ytorna har begränsats bara för att pengar ska sparas. Ett väl fungerande aktivitetsbaserat kontor är något helt annat.**

**DEN SOM BARA** vill spara pengar är dömd att misslyckas. Det är just sådana organisationer och företag som hamnat i blickfånget i mängder av artiklar som skrivits om aktivitetsbaserade arbetsplatser. Enligt artiklarna upplever personalen på dessa arbetsplatser ofta stress när de kommer till jobbet på morgonen och inte ens vet om de får tag i en bra arbetsplats eller vem de får sitta med. Under resten av dagen ägnas sedan mycket energi åt att avskärma sig från störande ljud från alla kol-

legor som ständigt ränner omkring bakom ryggen på en. Ungefär så.

- Går man in för hårt på att bara spara yta skapas ofta rena flexkontor, kontor där det bara finns platser till 80 procent av personalen. Sådana öppna kontorslandskap kommer aldrig att fungera för arbetsuppgifter som kräver koncentration, säger Aram Seddigh, doktor i arbets- och organisationspsykologi, som skrivit en avhandling i ämnet på Stockholms universitet.

Enligt honom missuppfattas ofta begreppet aktivitetsbaserad arbetsplats. Egentligen handlar det, tvärt emot vad många tror, om att erbjuda tillgång till olika typer av ytor och funktioner. Ett aktivitetsbaserat kontor kräver både tysta miljöer och samarbetsytor vilket i sin tur kräver olika typer av rumsligheter.

- Går man för hårt fram för att spara yta, blir risken överhängande att man inte skapar goda ytor för



Foto: EVA DALIN

Enligt Aram Seddigh bör man inte gå över till aktivitetsbaserade kontor enbart för att spara yta.

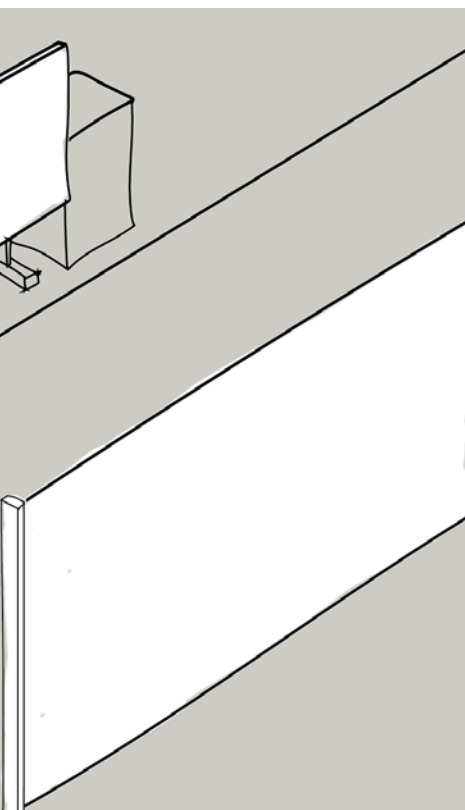

avskildhet. Det som har mer bäring för ekonomin än att spara yta, är att omställningstiderna minskar. Man kan snabbt sätta sig tillsammans eller gå undan när man behöver det.

#### Vilka är annars de stora fördelarna?

- Jämfört med att sitta i ett traditionellt cellkontor ökar chanserna till interaktion och tillgången till mötesrum blir större. Jämfört med öppna kontorslandskap är det definitivt arbetsron som är den stora fördelen, säger Aram Seddigh.

Forskare på Umeå universitet har följt och utvärderat en process där tjänstemän på Örnsköldsviks kommun flyttade från cellkontor till aktivitetsbaserad miljö. Rapporten, som kom förra året, visade att chefer och personal som arbetade mycket i grupp och hade behov av att diskutera med kollegor var nöjda med det nya kontoret. Anställda som hade mycket enskilt koncentrationskrävande arbete vid dator var däremot inte lika nöjda - störda av

ljud och andra saker upplevde de att produktiviteten blev lägre i det öppna kontoret.

- **ETT AV VÅRA** två viktigaste resultat visar att man måste utgå ifrån personalens arbetsuppgifter och behov. En noggrann kartläggning måste göras innan man flyttar, då kan det bli riktigt bra, säger Lisbeth Slunga Järholm, överläkare och docent i yrkes- och miljömedicin och den som projektlett rapporten.

I Örnsköldsvik hade man goda intentioner men i grund och botten handlade flytten ändå om ekonomi; yta skulle sparas. När sedan flyktingvågen sköljde över Sverige och fler medarbetare behövdes pressades de in i det öppna landskapet eftersom ingen hade överblick och såg helheten.

- Plötsligt var det 50 personer mer än vad miljön var dimensionerad för. Det hade man aldrig kunnat göra i ett cellkontor. Så småningom var man tvungen att skaffa kontorsplatser på annat håll.

Det andra viktiga resultatet från rapporten, som Lisbeth Slunga Järholm vill framhäva, rör medarbetare med kognitiva funktionsnedsättningar, exempelvis ADHD, stresskänslighet eller annan psykisk ohälsa.

- Dessa personer är ofta känsliga för all typ av stimuli i den öppna miljön. Det här måste man vara medveten om. Annars blir det lätt att, felaktigt, skylla ett eventuellt missnöje på den anställdes "attityd".

Ungefär hälften av kommunkontorets personal i Örnsköldsvik var nöjda efter flytten. Vad skulle resultatet bli på ett universitet? Säkert bra hos vissa delar, men inte alla, tror Aram Seddigh.

- För forskare som arbetar med mycket paper handlar det om ett nytt sätt att arbeta. Till exempel växer medarbetarnas ansvar och självledarskap. Det räcker inte att investera i nya lokaler, en hel del måste läggas på beteendeförändring och kulturen den skapar.

**LARS NICKLASON**



Foto: KRISTER ENGSTRÖM



HSB Göteborgs huvudkontor flyttade till aktivitetsbaserade lokaler 2015. Där arbetar cirka 120 personer.

- Vissa trivs väldigt bra, andra har svårt med det. Innan flytten var folk väldigt oroliga men efter ett tag lugnade det ner sig. Nu hör vi sällan några klagomål, säger Jenny Janevik, HR-partner på HSB.

Enligt Jenny Janevik är de stora fördelarna att man alltid kommer till ett rent skrivbord, vilket skapar ett lugn och att man kan sitta i den miljö som passar för dagen. Man blir också mer digital eftersom man inte orkar släpa på massa papper. Detta gör att man "på riktigt" kan jobba var som helst.

# Personal oroas över ny kontorslösning

På flera håll inom GU är man på väg att införa aktivitetsbaserade arbetsplatser. Ett exempel är Område Infrastrukturstöd där all personal som idag sitter på Haraldsgatan flyttar till nya lokaler på Rosenlundsgatan nästa år. Det har väckt oro.

**DET ÄR HELT** naturligt om folk är rädda, säger Susanne Fägersten Sabel, chef för Område Infrastrukturstöd.

- Den förändring vi genomför innebär en utmaning i vardagen. Alla, även cheferna, behöver ändra arbetssätt. Ledarskapet blir annorlunda när alla kan röra sig fritt och arbetar från flera olika platser, inte bara under olika dagar utan kanske under en och samma arbetsdag. Så frågor kring kommunikation, ansvar och annat måste vi ta hand om, och därför har vi just startat upp dialogmöten, säger hon.

**EN AV MEDARBETARNA** som GU Journalen pratat med men som vill anonym tror att dialogmötena blir helt avgörande för processen. Det gäller att ledningen verkligen lyssnar och tar till sig och inte bara spelar för gallerierna.

- Folk vill ha sitt eget skrivbord, sitt eget revir, kontroll över sin arbetsplats. Det mänskliga beteendet måste man ta han om. Det finns en farhåga att det inte blir så.

Enligt ett anonymt brev som skickats till GU Journalen känner sig personalen maktlös: "Vi är många här som känner oss fullständigt överkörda. Ledningen har arbetat med att ta fram ett nytt kontor i flera år, men det har varit lockat på och

vi har inte haft någon möjlighet till insyn och påverkan."

Personalen har dock fått svara på enkätfrågor om sin arbetsplats på Haraldsgatan - en genomlysning som enligt Susanne Fägersten Sabel visar att personalen tycker att det nuvarande cellkontoret saknar flexibilitet och att det är svårt att bereda plats för nya medarbetare.

**- MÅNGA TYCKER** också att de inte har några kreativa miljöer att träffas på och att man saknar möjligheter till spontana möten. Samtidigt värdesätter de möjligheten att jobba fokuserat. Det är en faktor vi inte får glömma.

**Det är alltså till stor del personalen som velat ha en aktivitetsbaserad arbetsplats?**

- Mätningen visar på saker som den här typen av kontor kan vara lösningen på. Men det är ju en tolkning som vi gör, och precis hur det ska se ut, vilka tysta och livliga miljöer, vilka olika ergonomiska möjligheter vi kan erbjuda och så vidare, det är något vi ska arbeta fram tillsammans med personalen.

I januari 2020 går flytten till lokalerna på Rosenlundsgatan 4 där delar av Gemensamma förvaltningen redan huserar på ett annat våningsplan. Man har alltså god tid för

dialoger, workshoppar, studiebesök och annat som behövs för att, enligt plan, "arbeta fram gemensamma spelregler". Susanne Fägersten Sabel är väl medveten om de misstag som andra organisationer gjort, som ofta mynnat ut i öppna flexkontor som ingen mår bra av.

**- VI KOMMER INTE** att gå i de fällorna, utan har lagt mycket energi på att rita upp en process för att ta fram det här. Vi har också stöd av en konsult som arbetat mycket med sådana förändringar.

Enligt forskningen går det ofta åt skogen om drivkraften är att spara yta och pengar när man skapar aktivitetsbaserade arbetsplatser. Den ekonomiska kalkylen för flyttprojektet visar att hyran blir ungefär densamma 2020, men att den därefter blir ungefär 700 000 kronor lägre om året.

- Det eventuella överskottet kommer vi att återinvestera i verksamheten, till exempel i teknik och utrustning som behövs. I relation till områdets totala budget på 40 miljoner kronor är det förhållandevis lite pengar det handlar om. Det är klart det är viktigt med ekonomi, men det är ännu viktigare för oss att ha medarbetare som trivs och kan leverera i sin fulla potential.

Det innebär att den nya arbets-



Foto: PRIVAT



**Det går ju ut på att få en mer rörlig och varierande vardag ...**

SUSANNE FÄGERSTEN SABEL



Idag sitter bland annat IT-enheten på Haraldsgatan, i det så kallade BASF-huset. Men i januari 2020 går flyttlasset till Rosenlundsgatan 4, där GU redan har flera andra administrativa enheter.

platsen med fri sittning kommer att vara väldimensionerad med gott om utrymmen, även för dem som behöver arbeta ostört och koncentrerat.

- Det blir fler sittplatser än medarbetare. Det går ju ut på att få en mer rörlig och varierande vardag, som är ergonomiskt bättre för dig, och som öppnar upp för spontana möten och ett nytt samarbetsklimat, säger Susanne Fägersten Sabel.

Till sist, vad tycker man från fackligt håll? Huvudskyddsombudet Magnus Palmgren håller sig

lite avvaktande. Visst, han tror att ledningen har goda intentioner men det är ännu tidigt i processen. Först och främst vill han vänta in studiebesöket som ska göras på en "lyckad" aktivitetsbaserad arbetsplats.

- Det brukar vara då som många blir lite mer positiva till förändring. Eller så blir det ett ramaskri. Vi får se, säger han.

Text: **LARS NICKLASON**  
Foto: **JOHAN WINGBORG**

## 20 miljoner i överskott

**Som väntat redovisade GU ett överskott i år igen, men resultatet blev lägre än planerat, plus 20 miljoner kronor. Det låga söktrycket, i kombination med fler anställda, är den främsta förklaringen.**

**EFTER ATT FÖRRA** året nyligen har summerats visar det sig att Göteborgs universitet för tjugonde året i rad går med överskott. Men svarta moln tornar upp sig. Bland annat når GU, för sjunde året, inte upp till regeringens utbildningsuppdrag.

- Vi har en underproduktion inom utbildning som motsvarar drygt 4 procent av vårt utbildningsuppdrag. Eftersom vi inte längre har några sparade prestationer går GU in i året med ett minus på 82 miljoner kronor, säger ekonomidirektör Peter Tellberg.

**FÖRRA ÅRET VAR** det bara Samhällsvetenskapliga fakulteten som nådde sitt utbildningsuppdrag. Detta är något som också oroar rektor Eva Wiberg.

- Vi ska så klart leverera på det uppdrag vi har. Det finns förväntningar på oss att utbilda i en viss omfattning och att studenterna tar ut sin examen.

Men trots dessa problem är ekonomin ljus. Överskottet på 20 miljoner kronor ligger helt inom forskning. Men att resultatet ändå blev sämre än väntat beror i huvudsak på att antalet anställda ökade med 3,1 procent, främst lärare och administrativ personal.

Vid årets slut uppgår det balanserade kapitalet till 1,2 miljarder kronor, varav trefjärdedelar ligger låst inom forskning. Det är den största summan någonsin.

**ALLAN ERIKSSON**

# Osäkert om Skagerak blir klart

**– Nej, jag tror inte de kommer att vara helt klara till den 2 april, säger Göran Hilmersson, dekan och ordförande för styrgruppen för fartygsprojektet på Göteborgs universitet, som precis har kommit hem från varvet i Gdansk.**

**MEN HAN HAR** inga nya besked att komma med.

– Nej, ingenting har ändrats sedan tidigare. Jag var där nere för att få mer information och har uttryckt vår oro till varvets ledning. Vi står fast vid att fartyget ska levereras den 2 april. Frågan är hur klart fartyget är då. Kommer det att vara tillräckligt för att vi ska vilja ha fartyget? frågar sig Göran Hilmersson.

Han konstaterar att arbetet har gått framåt men att det återstår några viktiga punkter på åtgärdslistan som måste kunna bockas av. Det största problemet är framdrivningssfunktionen. Halva tiden har

gått men ännu har ingen godtagbar lösning presenterats, menar han.

Enligt Göran Hilmersson finns två alternativ: Det ena är att hämta fartyget den 2 april 2019, oavsett hur långt varvet kommit i färdigställandet, i enlighet med det femte tilläggsavtalet, och ersätta varvet för det arbete som blivit utfört fram till det datumet. Det andra alternativet är att häva köpet.

**– JAG KAN INTE** nog betona hur viktigt det är att vi håller på våra kvalitetskrav. Men båda alternativen innebär olika typer av risker. För att kunna ta över fartyget och göra det färdigt på ett annat varv krävs det att vi har en god bild av statusen på fartyget. Vi behöver genomföra vissa grundläggande provturer och tester och det kan vi inte göra än eftersom fartyget fortfarande ligger i docka. Men båda alternativen innebär olika ekonomiska risker.

Om köpet hävs, å andra sidan, har GU redan investerat mycket utrust-

ning på fartyget som kan gå förlorad och risken för en segdragen juridisk process är betydande. Att slutföra bygget på annat varv innebär också ökade kostnader som gör det ännu dyrare att hyra fartyget för forskarna.

– Att häva köpet är förstas inget önskvärt alternativ för någon part.

Hittills har GU betalt 100 miljoner kronor till varvet och det återstår 30-40 miljoner kronor till ursprungsbudet. Men det finns en osäkerhet om vad slutnotan hamnar på, beroende på vilket alternativ som väljs.

Göran Hilmersson är bekymrad.

– Det är ett jättesvårt läge och det finns ingen enkel lösning. Vi måste säkra att forskarna får ett fungerande fartyg, men inte till vilket pris som helst.



ALLAN ERIKSSON



Foto: JOHAN WINGBORG



**Jag kan inte nog betona hur viktigt det är att vi håller våra kvalitetskrav.**

GÖRAN HILMERSSON

## Fakta

**Beställningen av fartyget** gjordes 2013 för att ersätta det nästan 50-åriga forskningsfartyget Skagerak. I upphandlingen lade det polska varvet Nauta det lägsta budet. Varvet hade dock ingen tidigare erfarenhet av liknande fartygsbyggen. Det nya fartyget skulle vara färdigt 2015.

**Projektet har kantats** av flera bakslag, bland annat problem kring styrsystem, framdrivning, målningskvalitet och stabilitet. Bland annat blev fartyget för tungt så man var tvungen att förlänga det med tre meter. I augusti 2018 krockade Skagerak med varvets kaj, vilket ledde till att bulben (kulan längst fram i stäven) och skrovet blev skadat. Det nya leveransdatumet är satt till den 2 april 2019. Under tiden har gamla Skagerak, efter renoveringar, åter tagits i bruk.

# Humanister vill locka nya grupper

I mitten av mars återuppstår Humanistdagarna på Frölunda kulturhus. Det är ett av flera arrangemang som Humanistiska fakulteten satsar på för att få fler ungdomar intresserade av humaniora.

– Presumtiva studenter behöver helt enkelt få upp ögonen för att humaniora är en viktig del av det demokratiska och kritiska samtalet, förklarar projektledaren Camilla Brudin Borg.

**SAMTLIGA FAKULTETER**, utom den samhällsvetenskapliga, gick förra året back när det gäller utbildning. Orsakerna är flera men bland annat handlar det om den rådande högkonjunkturen och om små årskullar. Stök och oväsen i samband med ombyggnaden av Humanisten är sannolikt ytterligare ett skäl till att färre studenter sökt utbildningar inom just humaniora.

– Men många ungdomar har nog också en felaktig bild av vad det innebär att studera humanistiska ämnen, menar Camilla Brudin Borg, universitetslektor i litteraturvetenskap. Många tror exempelvis att vi mest ägnar oss åt finkultur när humaniora egentligen handlar om alldeles nödvändiga kunskaper i ett demokratiskt samhälle, som kritisk reflektion och analysförmåga. Den som vill arbeta internationellt behöver språk, den som vill förstå vårt samhälle måste kunna historia och intresserar man sig för kultur finns hur mycket som helst att hämta inom vår fakultet.

För att öka intresset för humaniora gör sedan i höstas fakulteten en specialsatsning: *Ett HUM om*.

– Jag är projektledare men fakul-



Montage: DAN BORG

Humanistiska fakulteten har dragit igång en kampanj för att locka nya studenter.



**Humaniora är nödvändigt.**

CAMILLA BRUDIN BORG

tetens studievägledare ingår också i satsningen, berättar Camilla Brudin Borg. Bland annat har vi startat ett samarbete med andra offentliga aktörer, som Världskulturmuseet, Stadsbiblioteket och Frölunda kulturhus. I höstas hölls exempelvis en föreläsning om zombies på Stadsbiblioteket och om Platon och Trump på Världskulturmuseet; båda arrangemangen var fullsatta.

I vår kommer bland andra

Michael Azar, professor i idéhistoria, att berätta om ödestro på Världskulturmuseet. Och den 22-23 mars återuppstår Humanistdagarna, som legat i träda sedan 2008, men denna gång på Frölunda kulturhus.

– **PÅ PROGRAMMET** står bland annat föreläsningar om Sverige och de globala konflikterna, kampen mot islamofobi, sexism och rasism samt om varför klimatrapporter inte leder till någon samhällsomställning. Dessutom har vi ett skolprogram med lärare, föreläsare och studenter.

Förutom offentliga arrangemang innebär satsningen också riktade utbildningsdagar för Göteborgs allmänna studie- och yrkesvägledare.

– Flera forskare gör också skolbesök, som vetenskapsteoretikern Christopher Kullenberg som under våren föreläser om medborgarforskning för 300 elever på Hvitfeldtska gymnasiet, och Catharina Thörn, docent i kulturstudier, som kommer till Världskulturmuseet för att hålla en skolföreläsning om staden som mötesplats.

Vid de olika arrangemangen passar Camilla Brudin Borg på att informera om vad Humanistiska fakulteten har för utbildningar.

– Vi har inte bara kurser utan även program, som *Översättarprogrammet*, *Språkkonsultprogrammet* och *Kulturarvsstudier*. Att vara ute och berätta om verksamheten på ett sätt som tilltalar ungdomar tror jag är viktigt, inte bara för oss humanister, utan för att skapa intresse för universitetet överhuvudtaget.

**EVA LUNDGREN**

Mer information: <https://hum.gu.se/samverkan/ett-hum-om>.

# Söker orsakerna till smältande is

**Just nu befinner sig Anna Wählin, tillsammans med ett trettiotal forskare, på en isbrytare i västra Antarktis. Där ska de bland annat testa Ran, GU:s nya obemannade u-båt, som så småningom ska skickas in under isen för att göra aldrig tidigare utförda mätningar.**

**– Vi vet alldeles för lite om varför isen smälter. Därför behövs mer forskning, förklarar hon.**

**HAVEN ÄR FÖRBLUFFANDE** okända, berättar Anna Wählin, professor i oceanografi, som GU Journalen passade på att intervjua dagen innan hon gav sig iväg på sin sjätte forskningsexpedition till Sydpolen.

– Varje gång forskare karterar djup på Antarktis kontinentalsockel upptäcker de stora fel. Eftersom dessa fel är inlagda i de modeller som görs över exempelvis klimatförändringar och vattenstånd blir det förstas fel även på dessa. Vi skulle behöva vara ute mycket mer och mäta men det är tyvärr både dyrt och besvärligt.

Havens ytemperatur mäts med hjälp av satelliter. Sedan ett tiotal år tillbaka pågår också det internationella projektet Argo, som innebär att närmare 4 000 bojar, som kan mäta på 850 meters djup, satts ut över världshaven. Det låter ganska mycket.

– Men haven är enorma, 4 000 bojar är faktiskt försvinnande lite. Dessutom kommer de inte in på kontinentalsocklarna där de största

förändringarna sker. Ändå är det naturligtvis en bra satsning. Projektet håller dessutom på att ta fram en djuphavsvariant som kan gå ner till 2 000 meters djup, vilket förstås är ännu bättre.

Den klimatdebatt som pågår just nu är Anna Wählin kritisk till. Hon menar att media målar upp en hotfull bild av en kommande katastrof, som det inte finns så mycket stöd för.

– I samband med exempelvis naturkatastrofer skräms folk upp med att det är klimatförändringarna som orsakat dessa. Men det finns inga belegg för att exempelvis tropiska cykloner skulle ha ökat eller ens för att dessa skulle ha ett samband med jordens medeltemperatur.

För att kunna förutsäga framtiden måste man veta hur det varit tidigare, påpekar Anna Wählin.

– Men när det gäller djuphaven finns inga obrutna tidsserier som är äldre än 50 år. I brist på bättre data måste vi använda de få mätningar som finns, men de leder förstås till väldigt osäkra förutsägelser.

**ATT JORDENS** medeltemperatur stigit med 0,5-1 grad de senaste 50 åren, är odiskutabelt, förklarar Anna Wählin.

– Troligen ligger människan bakom åtminstone en del av ökningen. Vattenståndshöjningen har dock inte påverkats, den ligger sedan 10 000 år tillbaka på cirka 3 millimeter per år. Det man kan oroa sig över är om det finns någon brytpunkt där klimatet ändras mycket snabbare eller då någon annan dramatisk förändring sker. Alla sådana scenarier bygger dock på mycket osäkra data.



Just nu befinner sig Anna Wählin, professor i oceanografi, i Antarktis för att bland annat testa undervattensfarkosten Ran.





## Anna Wåhlin

professor i oceanografi, befinner sig på en isbrytare i

Amundsenhavet i västra Antarktis, tillsammans med ett trettiotal forskare från Sverige, Storbritannien och USA. Bland annat ska de testa Ran, GU:s nya autonoma undervattensfarkost, som kan studera glaciärer underifrån, bland annat helt utforskade isgrottor. Expeditionen, som är en del av det femåriga brittisk-amerikanska forskningsprogrammet International Thwaites Glacier Collaboration, pågår 29 januari–15 mars.

hanteras, menar Anna Wåhlin.

- Själv är jag mer bekymrad över att klimatet blir kallare än att det skulle bli varmare. För sannolikt befinner vi oss i slutet av en 10 000-årig mellanistid som kommer att följas av en 100 000-årig istid. Varför klimatet varierar på detta periodiska sätt här har vi heller ingen förklaring till; de teorier som förts fram, som att det hänger samman med jordens varierande avstånd till solen, ger åtminstone ingen tillräcklig förklaring. Klimat och temperatur är väldigt komplexa saker som det krävs mycket mer data över tid för att förstå. Därför borde resurser läggas på forskning, snarare än på att göra ytterligare osäkra klimatmodeller.

Text: **EVA LUNDGREN**

Foto: **JOHAN WINGBORG**

Den varmare lufttemperaturen påverkar dock inte haven; de fungerar som jordens stora klimatstabilisator, förklarar Anna Wåhlin.

- ÄVEN OM VI höjer den globala lufttemperaturen med flera grader kommer det alltid att finnas områden vid polerna där vattnet är kallare än -2 grader på vintern. Det är där djupvattnet bildas; det varma vattnet stannar vid ytan, medan det kalla sjunker till botten. Inte ens en väldigt kraftig temperaturhöjning i luften kommer att påverka djuphaven. Till detta kommer det faktum att det är oerhört energikrävande att värma vatten; det går åt över 1 000 gånger mer joule för att värma 1 liter vatten 1 grad jämfört med 1 liter luft.

Ändå smälter isarna. Det område

som Anna Wåhlin just nu befinner sig i, Amundsenhavet, är den del av Antarktis som smälter allra snabbast.

- Det kan ha naturliga orsaker men kan också hänga samman med mänsklig aktivitet. För att förstå vad som händer krävs kunskap. Men än så länge är haven under glaciärerna i princip helt utforskade. Vi vet varken hur djupa de är, hur tjock isen är eller hur processerna i gränsen mellan is och hav ser ut. Det är därför den nya undervattensfarkosten Ran är så viktig, eftersom den kan gå in under isen och göra en mängd olika mätningar.

**FORSKARENS UPPGIFT ÄR** att vara öppen med vad man vet - men också med vad man inte vet. Sedan är det medborgarnas och politikernas sak att bestämma hur kunskapen ska

# Nordisk kurs om smittskydd

**Till hösten startar en unik utbildning i smittskydd och vårdhygien vid GU. Utbildningen ges på initiativ av Nordiska ministerrådet och vänder sig både till yrkesverksam vårdpersonal och till personer med kandidatexamen i relevanta ämnen.**

**SEDAN NORDISKA HÖGSKOLAN** för folkhälsovetenskap lades ner 2014 har det funnits få möjligheter att utbilda sig inom smittskydd och vårdhygien i Norden. Det berättar Agnes Wold, professor i klinisk bakteriologi, som är en av dem som satt samman utbildningen.

- Högskolan i Skövde erbjuder visserligen en utbildning inom folkhälsovetenskap som har den inriktningen. Men vårt program har ett starkare fokus på mikrobiologi och grundläggande kunskap om infektioner och hur smitta sprids. Studenterna kommer exempelvis att få lära sig hur antibiotikaresistens uppkommer och sprids och varför en grupp bakterier kan vara resistent mot viss antibiotika men inte mot annan. De kommer också att tränas i ett vetenskapligt förhållningssätt så att de kan vara kritiska och inte går på olika myter som sprids i samhället. De ska kunna ta reda på själva om nagellack verkligen är ohygieniskt och om munskydd vid operationer gör någon nytta eller inte.

Utbildningen består av fyra



Foto: JOHAN WINDBORG

- Studenterna ska tränas i vetenskapligt tänkande, säger Agnes Wold.

kurser och ska gå på halvfart.

- Hemuppgifter under tre veckor kommer att varvas med campusträffar från måndag till fredag, förklarar Eva Sjögren-Nilsson, administrativ koordinator. Vi kommer att ha studentaktiverande modern pedagogik med bland annat videoföreläsningar, gruppövningar och självträttande duggor. När vi träffas efter tre veckor kommer studenterna att få presentera vad de gjort hemma innan vi går vidare. Vi har kontakt med ett billigt hotell vid Nya Varvet där de studenter som vill kommer att kunna bo.

Antalet utbildningsplatser ska ligga runt 30, där 20 platser viks för uppdragsutbildning och övriga 10 för sökande med lämplig kandidatexamen, som kan gå hela eller delar av utbildningen. Hur platserna ska fördelas är ännu inte klart men förhoppningen är att det kommer att bli en mix, både av personer från de fem nordiska

länderna och av personer med olika yrkeserfarenhet, som läkare och sjuksköterskor men kanske även veterinärer och biomedicinska analytiker.

- **EFTERSOM UTBILDNINGEN** är verklighetsförankrad, där det teoretiska binds ihop med det praktiska, är det en stor fördel om studenterna har olika erfarenheter som de kan dela med sig av, förklarar Agnes Wold.

Behovet av utbildning inom smittskydd och vårdhygien är stort, påpekar hygiensjuksköterskan Anneli Ringblom.

- I Sverige, Norge och Nederländerna har vi visserligen ganska små problem med antibiotikaresistens, det är betydligt värre i exempelvis Storbritannien och Sydeuropa. Men med tanke på hur mycket vi reser, och på hur allvarligt problemet riskerar att bli i framtiden, är det viktigt att vara väl förberedd.

Att Nordiska ministerrådet beslöt att ge utbildningsuppdraget just till Sahlgrenska akademien beror på de förstklassiga lokaliteterna, den nära kontakten med kliniken samt, inte minst viktigt, den höga kompetensen hos lärarna.

- **ÖVER 80 PROCENT** av lärarna är disputerade och flera är professorer med kombinationstjänster, berättar Agnes Wold. Vi har också en tät samverkan med klinisk mikrobiologi på Sahlgrenska Universitetssjukhuset samt med Vårdhygien och Smittskyddsensheten i Västra Götalandsregionen. Så utbildningen har alla förutsättningar att bli riktigt bra.

EVA LUNDGREN

## Fakta

**Utbildningen i smittskydd** och vårdhygien kommer att ges på halvfart till hösten. Den som går uppdragsutbildningen, som alltså betalas av den sökandes arbetsgivare, ska ha en vårdutbildning samt minst två års yrkeserfarenhet. Men även studenter med kandidatexamen i lämpliga ämnen kan gå utbildningen.

Nordiska ministerrådet är initiativtagare och utbildningens referensgrupp består av ledamöter från Folkhälsomyndigheten samt dess nordiska motsvarigheter.

För mer information: <https://biomedicine.gu.se/utbildning/uppdragsutbildning/smittskydd>.

# INBLICK →

DETTA HÄNDER JUST NU UNIVERSITETSVÄRLDEN



## Årsredovisning snart klar

**FAKTA.** Årsredovisningen för 2018 är klar och beslutas den 20 februari i universitetsstyrelsen. Efter beslutet kommer den att finnas som pdf på [www.gu.se](http://www.gu.se) under Om universitetet/Fakta och siffror. Årets omslag är designat av studenten Gabrielle Billsten, konstnärligt kandidatprogram i design vid Högskolan för design och konsthantverk.

### MÅNADENS LÄTTRIMMADE AFORISM

#### Degraderat:

När magister blir minister, hen sin klass tillika mister.

#### Naturligtvist:

Ett barnbarn vill veta hur vatten blir vått och varför, i glaset, det inte är blått?

#### Guido Satir

Alias Guy Heyden, professor emeritus.  
Foto: privat



### CITATET

**”Att genom internationella konspirationsteorier politiskt attackera ett ämne som forskar om diskriminering och för en mer utvecklad demokrati är naturligtvis djupt problematiskt. Här är det viktigt att rektorerna står upp för universitetens autonomi och vetenskaplighet.”**



säger **Lena Martinsson**, professor i genusvetenskap, i tidningen Curie om de nya politiska hoten mot akademisk frihet i Europa.

## Forskare bryter mot sed



**NORGE.** Nästan 7 300 norska forskare har svarat på frågor om sina attityder till forskningsfusk eller tveksam forskningspraxis inom RINO-projektet, Research Integrity in Norway. I en ny rapport inom projektet framgår att 5 procent ofta bryter mot god forskningssed, och 14 procent uppger att de känner till kollegor som har plagierat. Ett annat resultat är att 60 procent säger att de har lite eller ingen utbildning i forskningsetik.

## 786 3099

**KONFLIKT.** Har du hamnat i en besvärlig situation på grund av samarbetssvårigheter eller en svårlost konflikt? Då kan du ringa detta journalnummer som går till GU:s nya konfliktvägledare. Tjänsten är nu igång och bemannas av ett antal konfliktrådgivare som kan svara på dina frågor och

ge råd om hur du kan gå vidare. Det går också att skicka e-post till [vägledarna@gu.se](mailto:vägledarna@gu.se). De erbjuder tidsbokad rådgivning och är normalt tillgängliga på vardagar. Samtalet är konfidentiellt.

Läs mer på Medarbetarportalen.

## Fler kombinationsanställningar

**SAMVERKAN.** Psykologiska institutionen har nyligen anställt Ole Hultmann som universitetslektor i psykologi samtidigt som han har en befattning som psykolog inom Västra Götalandsregionen. Denna kombinationsanställning har gjorts möjlig genom en ändring i anställningsordningen för lärare vid Göteborgs universitet.

- Vi tror att den här typen av tjänster kommer att underlätta samverkan och att vi får ett utbyte både forsknings- och utbildningsmässigt med barn- och ungdomspsykiatri, säger Jesper Lundgren, prefekt vid psykologiska institutionen.

Tidigare har denna typ av anställning enbart varit möjlig inom Sahlgrenska akademien, men en ändring i anställningsordningen



Foto: JOHAN WINGBORG

Ole Hultmann

för lärare vid Göteborgs universitet öppnar nu upp för andra att göra detsamma. Ändringen gör att rektor får besluta att en anställning som professor och universitetslektor ska vara förenad med en anställning vid en sjukvårdsenhet, enligt kapitel 4 i högskoleförordningen.

- Vi hoppas att vi får fler liknande tjänster på plats med andra delar av vården framöver, säger Jesper Lundgren.

## WEBBFRÅGAN: HOT MOT FORSKNINGEN

Två och en halv miljard människor lever idag i länder där demokratiska fri- och rättigheter har begränsats de tio senaste åren, visar det internationella forskningssamarbetet Varieties of Democracy, V-Dem, som mäter demokrati utifrån olika indikatorer.

Är du orolig för politisering av forskning även i Sverige?

**JA 54 % NEJ 28 % VET EJ 18 %**

Antal svarande: 68. Urvalet består av 100 anställda utifrån ett delvis slumpmässigt urval på 500 medarbetare.

## Forskar om dödlig sorg

Hjärtat är ett gåtfullt organ, det anser både poeterna och kardiologen Elmir Omerovic. Han forskar om takotsubo, brustet hjärta, ett syndrom som var i det närmaste okänt bland läkare fram till för 28 år sedan.

– Min hypotes är att syndromet, paradoxalt nog, är ett försvar som kroppen sätter igång vid sorg eller annan starkt negativ stress.

*Text: EVA LUNDGREN Foto: JOHAN WINGBORG*

**DET HELA BÖRJADE** en eftermiddag i januari 2005 då Elmir Omerovic, forskare och hjärtläkare på Sahlgrenska Universitetssjukhuset, fick en 58-årig kvinna som patient. Hon verkade ha drabbats av akut hjärtinfarkt.

– När vi undersökte henne var det dock mycket som inte stämde. Patienten hade normal cirkulation i kranskärlen och inte någon större skada på hjärtmuskeln. Ändå var häpnadsväckande nog drygt 60 procent av hjärtat paralyserat! Som läkarstudent får man lära sig att om 40 procent av hjärtat slutat fungera dör patienten. Så hur kunde denna kvinna vara vid liv?

I den vetenskapliga litteraturen hittade Elmir Omerovic något som verkade passa in: syndromet brustet hjärta, också kallat takotsubo, efter det japanska ordet för "bläckfiskfälla", som den ballongutvidgade kammaren liknar; det var också i Japan 1990 som tillståndet för första gången beskrevs. Syndromet uppkommer efter långvarig negativ stress, som sorg eller ångest; det stämde in på patienten som berättat att hon under en längre tid blivit mobbad på jobbet.

– **TAKOTSUBO ÄR ETT** exempel på forskarnas och läkarnas ignorans. För trots vetenskapens många framsteg är det fortfarande mycket vi inte vet om kroppen,

exempelvis när det gäller hjärtats funktion.

Men det är också ett exempel på hur viktigt det är att utmana dogmer, även om "intellektuell arkebusering" hotar, menar Elmir Omerovic.

– Som doktorand hade jag haft Åke Hjalmarsson och Finn Waagstein som handledare. De hade verkligen utmanat läkarvetenskapen när de på 1970-talet föreslog att hjärtsvikt kunde behandlas med betablockerare, något som idag används över hela världen. Uppmuntrad av deras exempel undersökte jag fallet vidare.

Läkare måste ofta fatta snabba beslut, påpekar Elmir Omerovic.

– **OM VISSA SYMTOM** brukar betyda exempelvis hjärtinfarkt kanske vi nonchalerar sådant som talar emot diagnosen. Och vi kanske föreslår den behandling som är vanligast istället för att undersöka vad som är bäst i just det här fallet. Kliniskt beslutsfattande ingår heller inte i läkarutbildningen, vilket jag ser som en stor brist. För även om det förstås inte går att undersöka en patient hur mycket som helst bör läkarstudenten ändå göras medveten om risken att fatta felaktiga beslut exempelvis på grund av överkonfidens, då man alltför hastigt ställer diagnos utan att fundera över alternativen.



Den 58-åriga kvinnan, som var det första uppmärksammade fallet av takotsubo i Sverige, återhämtade sig ganska snabbt. Efter bara några dagar fick hon lämna sjukhuset, berättar Elmir Omerovic.

- Det är jätteunderligt, men även om hjärtat faktiskt bokstavligen kan spricka vid takotsubo, är det vanligaste att syndromet läker av sig självt. Märkligt är också att cirka 85 procent av de drabbade är kvinnor, de flesta i 60-årsåldern. Vi misstänker att katekolaminer, alltså stresshormoner, är inblandade men även könshormonet östrogen. Min hypotes är att takotsubo, paradoxalt nog, handlar om en skyddsmekanism. När en kvinna drabbas av stor sorg reagerar hjärtat på ett sätt som ändå håller igång blodcirkulationen; kroppen självläker oftast när faran är över, även om det ibland kan gå fel och leda till död.

**YTTERLIGARE EN MÄRKVÄRDIGHET** är att takotsubo verkar allra vanligast bland svenska kvinnor.

- I Sverige upptäcks cirka 50 fall i månaden varav ungefär ett fall per vecka på Sahlgrenska Universitets-sjukhuset. Att takotsubo verkar vara så vanligt i Sverige kan bero på vårt effektiva sjukvårdssystem där alla fall registreras, men det kan inte vara hela förklaringen. Har det med genetik att göra eller handlar det om någon omständighet i samhället? Det vet vi inte.

Även om diagnosen takotsubo är ny är fenomenet "brustet hjärta" känt sedan antiken, påpekar Elmir Omerovic.

- Bland annat Bibeln nämner personer som dör av sorg, liksom förstås många poeter i olika tider och kulturer. Som barn hemma i Kroatien fick jag exempelvis lära mig diktverket Hasanaginica utantill, som slutar med att huvudpersonens hustru faller ner och dör av förtvivlan eftersom hon inte tilläts träffa sina barn.

Elmir Omerovic kom till Sverige 1991. Han är född i Bosnien men det var i en liten stad på den kroatiska landsbygden som han växte upp.

- **SOM LITEN VAR** jag duktig i skolan men när jag kom in i tonåren började jag slarva med studierna. När jag var 14 år satte min pappa mig därför i militärgymnasium. För mig var det en total chock med uppstigning klockan 6 varje morgon och hård disciplin. Men jag hade faktiskt väldigt bra lärare och lärde mig mycket.

Elmir Omerovic fortsatte inom det militära och som 19-åring hade han avancerat till sergeant.

- Men det var inte det jag var intresserad av, jag ville bli läkare. Jag visste inte hur jag skulle bete mig för att lämna militären och fick rådet att helt enkelt desertera. Det var väl ingenting allvarligt, trodde jag, men till min förtvivlan hamnade jag inför militärdomstolen i Split och hotades med 5 års fängelse! Det hela var väldigt



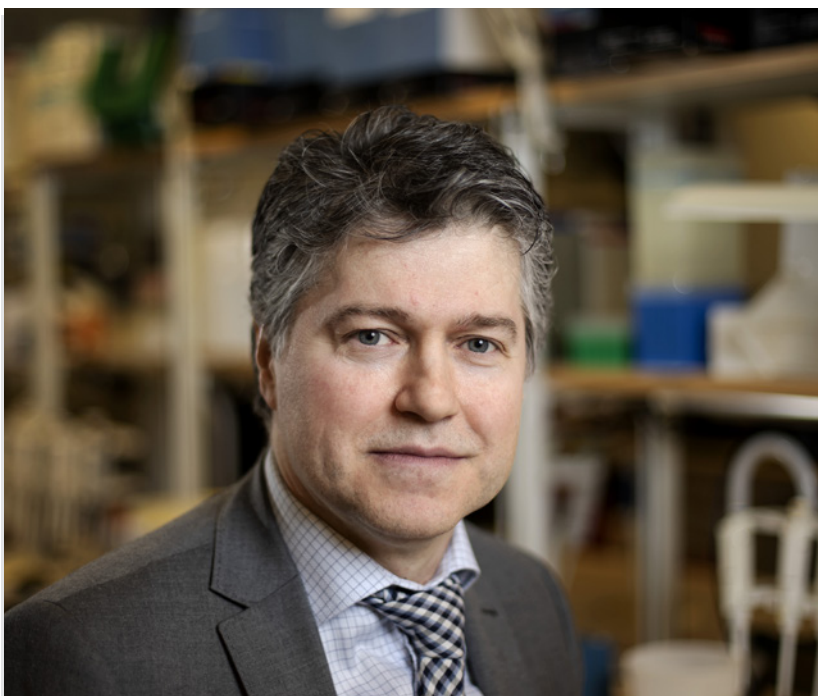

## Elmir Omerovic

**Jobbar som:** Forskare och hjärtspecialist vid Sahlgrenska Universitetssjukhuset.

**Aktuell:** Nybliven professor i kardiologi.

**Familj:** Frun Ljiljana och son på 9 år.

**Bor:** I en villa på Hisingen.

**Senaste bok:** Madeleine Albright: *Fascism: A Warning*.

**Senaste film:** *Alita: Battle Angel*.

**Favoritmat:** Slavonska grytträtter och soppor.

**Bästa och sämsta sida:** Naivitet med målet att göra världen bättre.

**Övriga intressen:** Vetenskapsfilosofi, etik, politik, historia, debatt, sport och skönlitteratur.

Normalt hjärta



Vänster kammare

Takotsubo



Förstorad kammare

Japansk bläckfiskfälla (Tako-Tsubo)

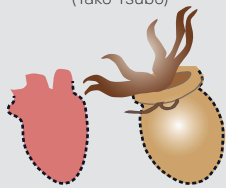

**För som jag ser det är det skandinaviska samhället det bästa som någonsin funnits i världen och något vi måste försvara varenda minut.**

ELMIR OMEROVIC



traumatiskt men på något sätt blev jag i alla fall frikänd och kunde börja mina medicinstudier i Zagreb.

Året därpå förlovade han sig med Ljiljana, sin blivande fru.

- Hon är från Sverige men hennes pappa kommer från Kroatien och vi hade träffats när familjen var på släktbesök under sommaren. Hon flyttade till Zagreb 1990, men när kriget började året därpå krävde hennes föräldrar att hon skulle flytta hem igen. Jag följde med och kom på så sätt till Sverige.

**DE JUGOSLAVISKA KRIGEN** fyller Elmir Omerovic fortfarande med skam.

- Bland det första som händer vid krig är att den normala moralen försvinner, fienden avhumaniseras, det börjar ses som en plikt att ge tillbaka för påstådda historiska oförrätter. Det riskerar leda till förfärliga tragedier, som i forna Jugoslavien.

Enda försvaret mot barbari är upplysning, menar Elmir Omerovic.

- Ibland talar man om en balkanisering av världen, med Trump i USA, Putin i Ryssland och Orban i Ungern. Det är inte ett uttryck jag gillar, men handlar om samhällen som går isär, där människor bara tar till sig den information som bekräftar den egna verklighetsuppfattningen. Jag skulle istället önska en skandinavisering av världen, där man aldrig låter klyftor mellan människor bli orimligt stora och där problem löses i dialog. För som jag ser det är det skandinaviska samhället det bästa som någonsin funnits i världen och något vi måste försvara varenda minut. Kanske känner jag starkare för den här modellen än skandinaverna själva eftersom jag kommer utifrån, personligen upplevt hur illa det kan gå när ett samhälle faller samman, samt fått chanser här som jag knappast hade fått i Kroatien. Därför vill jag göra mitt bästa för att ge något gott tillbaka.

**SLÄKT OCH MÅNGA** vänner finns dock kvar i Kroatien.

- Min dröm är att köpa en bostad i det samhälle på landet där jag växte upp. Då skulle jag knyta tillbaka kontakten med släkt och vänner och ha öppet hus för dem en månad varje sommar. "Ingen människa är en ö", förklarade den engelske 1600-talspoeten John Donne; vi behöver bry oss om varandra och umgås med både släkt och vänner, för sorg och förtvivlan kan faktiskt vara dödligt. ■



Foto: JOHAN WINBERG

## Hallå där...

### Bethanie Carney

**Almroth**, docent i ekotoxikologi! Den 30 januari fick institutionen för biologi och miljövetenskap besök av kronprinsessan Victoria.

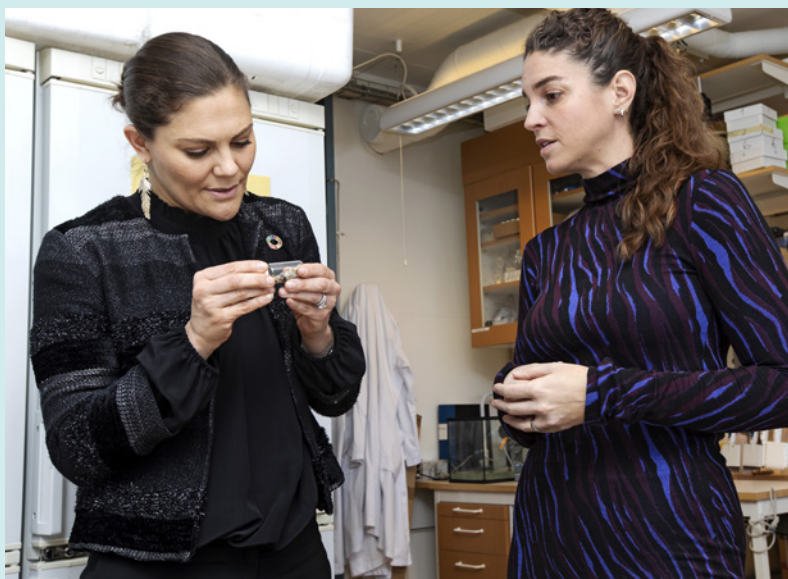
#### Hur kommer det sig?

- Jag träffade kronprinsessan i New York 2017, i samband med forumet The Sustainable Development Goals, då Sverige och Fiji var värdar. Tillsammans med en kollega hade jag anordnat ett sidoprogram om plast i havet som Victoria besökte. Sedan träffades vi i igen i somras när jag deltog i en panel vid Volvo Ocean Race. Kronprinsessan föreslog då att vi skulle diskutera vidare vid en lunch men det hanns aldrig med. Istället har jag det senaste halvåret haft kontakt med kronprinsessans hovmarskalk för att arrangera ett platsbesök. För två veckor sedan fick jag veta att det skulle bli av.

#### Vad gjorde kronprinsessan under besöket?

- Bland annat besökte hon laboratoriet på Zoologen där vi diskuterade möjliga lösningar på olika miljöproblem i en hel timme. Jag tror att alla medverkande blev väldigt nöjda. Kronprinsessans besök innebär ett tillfälle att föra fram GU:s roll när det gäller forskning på plaster och toxiner i havet. Och att Victoria kan lyfta miljöforskningsfrågor på de arenor där hon verkar, är förstås väldigt viktigt.

#### Var det stressigt att med kort varsel få kungligt besök?

- Ja, det var det, men många personer hjälpte till för att göra arrangemanget så bra som möjligt. Bland annat städade vi och skurade våra lokaler i alla vrår.

Under eftermiddagen passade kronprinsessan också på att besöka Havs- och vattenmyndigheten.

## Pam Fredmans pris

**NOMINERING.** Nu är det dags att nominera lärare och forskare som gjort värdefulla insatser inom social hållbarhet och det livslånga lärandet. Priset, som består av ett diplom och ett bidrag till en institution/motsvarande 20 000 kronor per pristagare eller max 50 000 kronor,

ska användas till pristagarens professionella förkovran. Det delas ut vid universitetets promoveringshögtid i oktober varje år.

Sista nomineringsdatum är 31 mars.

## Återfunnen skulptur höll på att slängas



**STÖLD.** Den skulptur som försvann från Handelshögskolan i slutet av året har återfunnits och lämnats tillbaka, men det var ren tur att den inte hamnade på soptippen. Det var på morgonen den 13 december som det upptäcktes att

skulpturen saknades från sitt betongfundament vid Handelshögskolans entré. Konstverket, som har formen av ett kvinnobes, är gjord av den kände norsk-svenske konstnären Kjartan Slettemark och heter *Visst e' jag läcker*.

Stölden polisanmäldes men konstverket hittades senare i en plastpåse vid en bostadsrättsförening i närheten av skolan. Bo Norming, som hittade konstverket, visste först inte vad han hade hittat men eftersom plaståtervinningen var full fick benet bo på hans balkong under en tid. Efter att ha hört om det stulna konstverket på nyheterna kontaktade han Handelshögskolan.

På bilden tar Ewa Wikström, vicerektor på Handelshögskolan, emot konstverket och tackar Bo för att han tagit hand om det. Nu ska Statens konstråd, som äger verket, se till att det restaureras för att sedan återföras till Handelshögskolan.



Foto: ANNA LEFFLER

## AI-samarbete på gång

**INVIGNING.** Energi- och digitaliseringsminister Anders Ygeman invigde den 6 februari AI Innovation Sweden, ett nationellt centrum för samverkan, forskning och utveckling kring artificiell intelligens vid Lindholmen Science Park. GU är medfinansierare (500 000 kronor per år i tre år) tillsammans med bland andra Chalmers och Vinnova. Projektet är en del av en bredare satsning på artificiell intelligens och digitalisering.

- Vi satsar på att synliggöra och utveckla forskning och utbildning kring AI och digitalisering. Samfinansieringen av AI Innovation of Sweden är en del men vi avsätter också medel för att utveckla kurser inriktade på AI, säger Fredrika Lagergren Wahlin, vicerektor för samverkan.



Illustration: MARIA KÄLLSTRÖM

## Tenta eller projekt?

Texter: EVA LUNDGREN Foton: JOHAN WINGBORG

**Examinationen ska inte bara kontrollera att studenterna uppnått kursens lärandemål, utan också ge dem inblick i sina kunskaper samt fungera som garanti för framtida arbetsgivare att de anställer någon med rätt kvalifikationer.**

Det menar Erik Andersson, docent i freds- och utvecklingsforskning, samt Thommy Eriksson, universitetslektor i interaktionsdesign.

**TENTAN BÖRJAR REDAN** med kursplanens beskrivning av innehåll och lärandemål, förklarar Erik Andersson.

- Oavsett om examinationen är formativ eller summativ är det viktigt att studenterna tidigt får förklarat vad som förväntas av dem och hur de kommer att bedömas. Studenterna bör också få respons på sin prestation och få veta i vilken utsträckning de nått sina lärandemål. En bra examination ger ambitiösa studenter möjlighet att glänsa samtidigt som även de mindre rutinerade klarar kursen.

Salstentor visar tydligt om studenterna lärt sig kursens begrepps-

apparat, förstått vissa samband eller lärt sig tillräckligt många fakta.

- Man kan förbereda studenterna några dagar före tentan med en quiz bestående av gamla tentafrågor som de får rätta själva. Det är också viktigt att ha en genomgång av tentan efteråt, antingen under lektionstid eller genom en rättningsnyckel på hemsidan.

Att ha klarat en salstenta ger självförtroende, menar Erik Andersson.

- En bra tenta berättar inte bara för oss lärare vad studenterna kan, utan är också upplysande för studenterna själva. Men det är svårt att göra bra salstentor. Frågorna ska

vara rimliga, lätta att förstå och inte missuppfattas, men samtidigt vara så svåra att studenterna måste ha läst litteraturen för att klara dem. En salstenta behöver ofta kompletteras med mer formativa examinationsformer, som seminarier, essäer eller projektarbeten.

**THOMMY ERIKSSON** håller med om att salstentor är svåra att konstruera.

- Exempelvis flervalsfrågor är lätta att rätta men ganska knepiga att ställa samman; de felaktiga svarsalternativen måste ju ändå vara rimliga. Och att sitta instängd i fyra timmar och räkna samma uppgifter som man redan gjort 50 gånger hemma är både stressande och oinspirerande. Examinationsformen styr också vilken typ av frågor som kan ställas, allt passar inte för salstenta. Ett sätt att göra en mer varierad tenta kan vara en kombination av flervalsfrågor och kanske två essäfrågor. Men om en kurs har 90 studenter blir det 180 essäer att rätta, vilket förstås tar tid från annat.

En fördel med salstentor är att det framgår tydligt vem som utfört prestationen.

- Men det kan ändå vara svårt att vara rättvis. Om gränsen för ett betyg är 65 och någon hamnar på 64, ska man då omtolka svaren lite grand för att öka poängen eller vara sträng och sätta det lägre betyget?

Om alla får VG på en tenta finns tre förklaringar, menar Thommy Eriksson.

- **ANTINGEN ÄR** studenterna fantastiskt duktiga eller så har man lyckats göra en otroligt bra kurs eller så är tentan för enkel. Om istället hälften av studenterna missat tentan är det en signal på att något är fel: undervisningen ska ju förbereda för examinationen, om väldigt många misslyckas går det inte att skylla på slarviga studenter, det måste snarare



Foto: LINNEA SJÖGREN

**Thommy Eriksson menar att en fördel med projekt är att läraren kan tipsa under arbetets gång.**



**En bra tenta berättar inte bara för oss lärare vad studenterna kan, utan är också upplysande för studenterna själva.**

ERIK ANDERSSON

vara kursen som brister.

Thommy Eriksson kommer ursprungligen från arkitektur på Chalmers. Där är projektarbeten den vanligaste examinationsformen.

- I ett projekt, som ofta handlar om komplexa frågor där inget är absolut rätt eller fel, sker lärande och examination samtidigt. Som lärare kan jag komma med tips och kommentarer under projektets gång. Projektets slutbedömning blir kvalitativ där studenterna får veta vad som var bra och vad som kan förbättras, vilket förstås är ett mer kreativt sätt att bedöma än att bara få poäng på ett prov.

**ANDRA EXAMINATIONSFORMER**, som seminarier och längre essäer, kan ge studenten tillfälle att på ett djupare sätt visa sin analytiska förmåga, menar Erik Andersson.

- Studenterna utvecklas när de märker att de - antingen skriftligt eller i diskussion med andra - kan bryta upp och undersöka exempelvis ett samhällsfenomen med ett nytt begrepp. Studenten bör få viss frihet att välja ett intressant problem men

## Fakta

**En summativ examination** summerar en persons kunskaper vid ett specifikt tillfälle. En formativ examination bidrar till studentens lärande och sker löpande under hela kursen.

läraren måste också styra. Alltför otydliga instruktioner innebär att studenten får lägga onödigt mycket tid på att hitta ett fall eller en artikel att arbeta med, istället för att koncentrera sig på själva uppgiften.

Man bör tänka på alla moment i en kurs som en helhet, påpekar Erik Andersson.

- **FÖRELÄSNINGAR**, seminarier, laborationer och examination bör hänga ihop, att bara bränna av några föreläsningar och avsluta med tenta är varken roligt för studenterna eller läraren. Och varje gång jag engagerar mig i studenternas lärprocess lär jag mig själv lite mer, vilket förstås är stimulerande, även om studenterna förhoppningsvis är de som lär sig mest.

Även den som verkligen anstränger sig för att hitta nya sätt att undervisa eller examinera kan fastna i gamla rutiner, påpekar Thommy Eriksson.

- Gör man på ett visst sätt i den egna gruppen är det lätt att tro att alla andra gör ungefär likadant. Därför är det viktigt att träffa kollegor från andra institutioner eller lärosäten som kan fungera som väckarklocka och påminna om att undervisning och examination kan varieras på många olika vis.

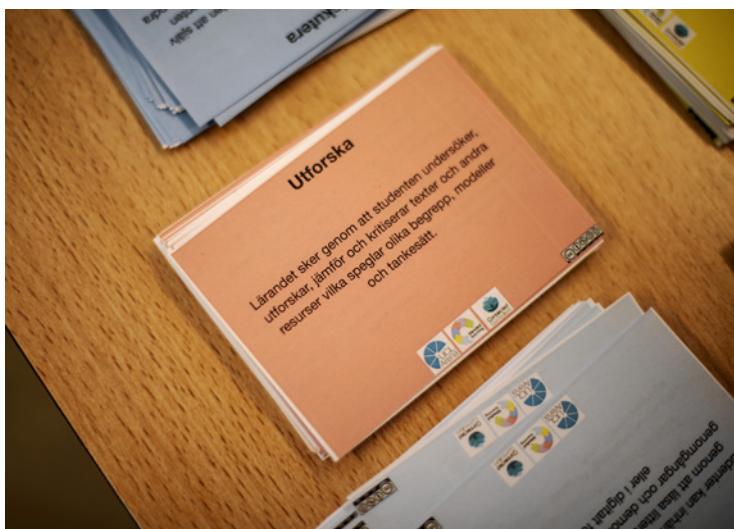

En storyboard och kort med förslag på olika aktiviteter är några ingredienser i den ABC-metod som PIL-enheten ger workshoppar om. Övre bilden: Anders Ottosson, Maria Cavallin Aijmer, Petra Pauli, Christina Reiman och Maria Sjöberg.

Bilden till höger: Maria Sunnerstam.



# Nätverk workshoppar fram nya tentametoder

**Fyra grupper historiker sitter vid varsitt bord, sätter lappar i olika färger på en storyboard, och diskuterar intensivt. Det handlar om ABC-metoden, ett strukturerat sätt att under 90 minuter brainstorma kring utveckling av nya kurser.**

**Handledare är Maria Sunnerstam, Eva Berg och Maria Nilsson från PIL-enheten.**

**DET FINNS MÅNGA** olika ingångar för att arbeta med kursutveckling, konstaterar Maria Sunnerstam.

- Men ABC-metoden innebär ett handfast och tydligt sätt att diskutera och utveckla kurser genom att på en storyboard sätta upp vad kursen ska innehålla och hur den ska genomföras. Deltagarna kan på ett åskådligt sätt planera hur lång kursen ska vara, vilken studietakt den ska ha och om den ska vara indelad i veckor, moduler eller teman. Med hjälp av sex kort får de också fundera över hur kursen ska fungera när det gäller inhämtning av kunskap, samarbete, diskussion, utforskande, skapande samt tillämpning. På baksidan av varje kort finns även förslag på hur dessa aktiviteter kan utföras, antingen med traditionell metod eller med stöd av digital teknik. Inhämtning av kursmaterialet kan exempelvis ske genom vanlig läsning av böcker och artiklar men kanske också genom

inspelade föreläsningar, poddar eller animationer.

Innan deltagarna sätter igång får de ett papper där de ska markera vilka aktiviteter de tror att deras kurs kommer att innehålla. Avslutningsvis ska de även skriva en Twitterkort kursbeskrivning. Det de skrivit i början av workshopen får de sedan jämföra med vad de kommit fram till efter att ha arbetat med storyboarden.

- Vad ska studenterna lära sig, hur kan de visa vad de lärt, vilken undervisning krävs för att åstadkomma detta och hur kan undervisning och examination hänga ihop? Allt detta får deltagarna i workshopen möjlighet att diskutera, berättar Eva Berg.

- Deltagarna kan självklart använda aktiviteter som de av erfarenhet vet brukar fungera. Men eftersom korten också innehåller förslag på hur undervisningsformer kan varieras, kanske de inspireras att prova på olika analoga och digitala aktiviteter, påpekar Maria Nilsson.

**VAD ÄR DET DÅ** för kurser som de fyra grupperna diskuterat under workshopen?

- Vi tänkte utgå från det stora allmänna intresset för mat och starta kursen *Från svält till överflöd*, förklarar universitetslektor Anders Ottosson. Vår plan är att kursen ska bestå av tre moduler - produktion, konsumtion och organisation - och att den ska gå på distans, på

halvfart i en termin.

- Vi har diskuterat kursen *Världens historia* som också ska vara på distans och på halvfart, berättar Maria Sjöberg, professor i historia. Varje modul ska bestå av en introduktionsföreläsning och av en uppgift, som exempelvis recensera en bok eller producera av en karta. Vi har redan en bok, *En samtidig världshistoria*, som vi planerar att bygga kursen kring.

Forskaren Maria Cavallin Aijmer vill starta en kurs om mänskliga rättigheters historia.

- **DEN SKA** problematisera hur samhällsstrukturen påverkat synen på mänskliga rättigheter, exempelvis vilka som betraktas som medborgare. Vi tänker oss att kursen ska gå på halvfart en halv termin, men ämnet är så stort att det är svårt att begränsa sig.

Lars Hermansson, professor i historia, vill starta 15-poängskursen *Ritualteori i ett historiskt perspektiv* som ska ligga på avancerad eller forskarnivå.

- Kursen ska hantera ritualer från medeltid till idag och vara tvärvetenskaplig; vi tänker oss att bland andra arkeologer, religionsvetare och socialantropologer kan vara intresserade. Varje studentgrupp ska göra en konferenspresentation samt intervjuva någon lämplig forskare, kanske i form av en podd.

Det är Hanna Markusson Winkvist, excellent lärare

samt viceprefekt för grund- och avancerad utbildning vid institutionen för historiska studier, som tagit initiativ till workshopen.

- Idén föddes redan för ett år sedan under en nätverksträff för alla utbildningsansvariga vid fakulteten. Och eftersom institutionen behöver utveckla nya kurser tyckte jag att vi kunde passa på att testa detta nu. Idéerna är redan så genomtänkta att jag tror att det kan gå ganska fort att ta fram kursplaner och lägga in i GUBAS. Kanske kommer några av de kurser som diskuterats idag att kunna erbjudas redan till hösten.

## ABC-metoden

**(activity based curriculum design)** har utvecklats vid London University College och bygger på Diana Laurillards bok *Teaching as a Design Science*.

Workshopen pågår i 90 minuter och inleds med att deltagarna skriver upp vilken kurs de vill utveckla. Gruppen skriver också en Twitterkort kursbeskrivning. Sedan lägger kursdeltagarna ut olikfärgade lappar med aktiviteter på en storyboard för att få en bild av när och hur olika moment ska komma in i kursen, samt hur de ska examineras. Workshopen avslutas med att de olika grupperna berättar för varandra vad de kommit fram till.

För mer information:  
<https://pil.gu.se/aktiviteter/workshoppar/abc>.

# Han ger studenterna större ansvar

**En kursportfölj bestående av olika sorters prestationer där studenterna själva får värdera sina insatser, det är kärnan i att använda examinationen som undervisningsmetod, enligt Claes Martinson, docent i civilrätt och excellent lärare.**

**EN KURS FÅR** gärna vara uppbyggd i tre steg, menar Claes Martinson: en bas, där studenterna får grundläggande kunskaper för att kunna arbeta mer självständigt, en breddning där studenterna får utöka och använda sina kunskaper, samt fördjupning som omfattar förmågan att komma till insikt om vad de "egentligen" gör.

- Dessutom bör studenterna fortlopande få möjlighet att visa att de förstår sitt eget lärande. En kurs på tio veckor kan exempelvis innehålla tio examinationsuppgifter av olika slag, som rollspel, skrivuppgifter eller föreläsningar där studenterna själva bidrar med sin kunskap. Studenterna kan själva välja vilka de vill satsa på för att nå lärandemålen. Under kursens gång får de löpande återkoppling för att hålla sig på rätt väg, men för övrigt ingen bedömning eftersom examinationen helst ska avse helheten av vad de åstadkommit.

**FÖR ATT BEDÖMA** helheten och för att styra studenterna mot lärandemålen kan det vara effektivt att använda en kursportfölj, menar Claes Martinson.

- Under hela kursen kan de jobba med olika prestationer för att nå lärandemålen och reflektera kring vad de lär. När kursen närmar sig sitt slut kan de presentera och rangordna sina prestationer och redogöra för hur de anser att prestationerna visar att de lyckats nå lärandemålen. De får på så sätt påverka vad de själva vill ska ingå i kursexaminationen.



Claes Martinson

Examination handlar inte bara om att kontrollera studenternas kunskaper utan är också just ett sätt att styra inläringen mot de uppsatta målen.

- **ATT LÅTA VAR** och en själv reflektera över sina insatser, samlade i en portfölj, är inget nytt, se till exempel de konstnärliga utbildningarna. Det ger en mycket djupare förståelse än att bara avsluta kursen med en tenta. Också läraren får en helt annan möjlighet att göra bedömningar när studenten kan visa upp flera olika prestationer. Tillvägagångssättet ligger dessutom i linje med de skrivelser som nästan alla yrkesrelaterade utbildningar har om att studenterna ska nå en sådan nivå att de själva kan identifiera sitt behov av ytterligare kunskap.

Samtidigt kan det vara problematiskt att arbeta med kursportföljer.

- Studentcentrerat lärande beskrivs som viktigt i olika styrdokument om pedagogisk kvalitet. Andra styrdokument pekar dock i motsatt riktning, som att forskare i så hög grad ska prioritera forskning framför undervisning att lärandet istället blir forskarcentrerat, det vill kurserna läggs upp utifrån forskarnas önskan att undervisa på sätt som tar så lite tid som möjligt. De ekonomiska förutsättningarna styr i samma riktning. Det gör även det så kallade studieregelverket där politik fått styra mer än professionellt kunnande kring både pedagogik och juridik. Med sådana motstridiga signaler blir det till slut inte så mycket mer än de traditionella föreläsningarna med en "tenta på slutet".

## Övning ger färdighet i statistik

**Referensintervall, sannolikhetslära och t-test är för många starkt ångestskapande begrepp.**

Men genom att låta studenterna leka med data och öva, samt utsätta dem för pressen att förklara för andra, har Ola Hammarsten förvandlat medicinsk statistik till något de flesta studenter tycker att de för första gången kan förstå.

Till sin hjälp har han haft bästa möjliga IT-verktyg, engagerade amanuenser och studenter som påpekat brister och fel och som tillsammans utvecklat kursens pedagogik.

**DET VAR 2011** som Ola Hammarsten, professor i klinisk kemi, fick i uppdrag att utveckla läkarprogrammets kurs *Medicinsk statistik*. Fokus skulle i första hand ligga på förståelse, i andra hand på att studenterna skulle kunna utföra beräkningar.

- Statistik är ett sorgdebarn på många utbildningar, många studenter klagar på att de inte förstår. Men med dagens datorer kan man simulera



Ola Hammarsten föreläser för läkarstudenter om statistik, ett ämne som många brukar ha svårt för.

vrida och vända på kursmaterialet hur mycket som helst.

- Kursen har också utvecklats genom åren så att den idag ser väldigt annorlunda ut jämfört med när jag började. Dels har studenterna gett tips via skriftliga utvärderingar efter varje modul, vilket innebär att vi nu har cirka 1 500 utvärderingar. Dels intervjuar jag också kursrepresentanter samt 2-5 studenter varje termin. Ofta är de förändringar som studenterna föreslagit riktiga guldkorn. Men inte minst viktiga är de fantastiska amanuenser som gör det mesta av handledningen under grupparbetena och de muntliga presentationerna, som delar med sig av sina erfarenheter och påpekar sådant som inte fungerar.

Ola Hammarsten tror att konceptet, med miniföreläsningar och stora möjligheter att öva, kan användas även på andra program.

- Förståelsen kommer när studenterna själva får grota ner sig i kursmaterialet och klara olika uppgifter samt övas i att förklara vad de lärt sig för andra; detta är kursens pedagogiska kärna.

## Fakta

**Kursen Medicinsk statistik/BF3 LÄG054** är utvecklad av Ola Hammarsten, professor i klinisk kemi, med hjälp av Claes Alexandersson och Max Petzold, GU, Elvar Theodorsson, Linköpings universitet, samt Tommy Gustavsson, Chalmers. Tillsammans med Damiano Ognissanti, Chalmers, har Ola Hammarsten utvecklat MixQs™, en metod att göra flervalsfrågor unika. Genom att exempelvis fråga: Vilken typ av X är I-pren, och hur påverkar I-pren Y för att behandla Z, och koppla listor på alla de tusentals svar som är möjliga, skapas ett enormt antal möjliga kombinationer av svarsalternativ.

de flesta statistiska metoder utan att använda svårbegripliga matematiska formler.

Kursen, som bygger på tanken att man lär sig bäst genom att pröva själv, inleds med en föreläsning i presentationsteknik av Barbro Wallgren Hemlin, lärare i retorik på institutionen för svenska språket. Sedan följer fyra moduler: referensintervall, analys och diagnostik, sannolikhetslära samt praktisk statistik. Varje modul inleds med en föreläsning, sedan delas studenterna in i grupper som får i uppgift att ge varsin miniföreläsning om kursinnehållet. Uppgiften finns på GUL, tillsammans med en länk till MÖBIUS - det idag mest avancerade pedagogiska IT-verktyget för MOOC-kurser (Massive Open Online Courses).

- **MÖBIUS SLUMPAR** fram frågor, som blir unika vid varje tillfälle, förklarar Ola Hammarsten. Frågorna är dessutom ofta baserade på MixQs™, en uppfinning matematikern Damiano Ognissanti på Chalmers och jag utvecklat, som gör att frågorna varieras nästan i oändlighet. Det gör att fak-

takunskap kan examineras separat utan risk för att frågornas rätta svar sprids på nätet.

En examinator väljer två personer ur varje grupp som får presentera miniföreläsningen.

- Eftersom gruppen inte själv får bestämma presentatör måste alla vara väl förberedda. Grupperna är också utformade så att varje student får göra åtminstone en presentation. Efter föreläsningen följer diskussion och frågor där alla gruppmedlemmar måste bidra.

**FÖR ATT FÅ GODKÄNT** måste studenterna ha varit närvarande på föreläsningarna, fått godkänt på alla miniföreläsningar samt haft rätt på samtliga MÖBIUS-frågor.

- Också själva presentationen examineras. Efter kursen ska studenten i princip kunna hålla en lunchföreläsning om statistik för specialitläkare.

De studenter som gått kursen har klart bättre egenrapporterad djupförståelse av sannolikhetsbegrepp, som t-test, än studenter på motsvarande kurser. Det tror Ola Hammarsten beror på att studenterna får



**Med dagens datorer kan man simulera de flesta statistiska metoder**

OLA HAMMARSTEN

# Han lottar ämnen ur sin tekanna

**När Dag Hedman, professor i litteraturvetenskap, examinerar sina studenter låter han dem dra en lapp ur ett kärl. På lappen kan de sedan välja mellan två ämnen för en miniföreläsning på ungefär femton minuter.**

**– Det finns bara fördelar: examinationen kan göras nästan när som helst, jag slipper rätta tentor och studenterna får sitt betyg med en gång.**

**ATT LÅTA SLUMPEN** avgöra vilken fråga en student får, kan låta som en osäker metod. Men Dag Hedman menar tvärtom, att det innebär att studenterna måste kunna allt lika bra för att vara på den säkra sidan.

– De är häpnadsväckande väl förberedda. De få fall när en student misslyckas beror inte på bristande kunskap utan på att de aldrig tentat på det här sättet tidigare och blir stressade. Men då får de ett nytt



tillfälle och då går det mycket bättre.

Tidigare gav Dag Hedman essäliknande frågor till studenterna, exempelvis att jämföra den grekiska

och romerska antiken. Idag utgår frågorna istället från de termer en litteraturstudent måste kunna, som katarsis, barock eller renässans.

– Det blir ett samtal som ofta börjar i det speciella begreppet och sedan vidgas till något som kan bli nästan hur stort som helst. På så sätt får jag veta mycket mer om studenternas kunskaper än om de sitter, utan ögonkontakt, i skrivsalen på Viktoriagatan. Studenterna behöver heller inte tänka på stavning eller styckeindelning utan kan associera på det sätt som passar dem. Samtal är ju också en lämplig examinationsform i litteraturvetenskap, som ju ofta handlar om att muntligt berätta om författare och epoker. För den som exempelvis vill bli lärare är detta en utomordentlig övning.

Det går att säga förvånansvärt mycket på enbart femton minuter, berättar Dag Hedman.

– Det blir lite som ett tandläkarbesök, kanske lite smärtsamt när det pågår men väldigt skönt efteråt. ■

## Den gränslöse **ALEXANDER**



Gunhild Vidén och Karin Hult är redaktörer för boken om Alexander.

**Han är ädel och rättvis, grym och högmodig, flyger mot himlen och dyker i världshaven.**

**I 2 300 år har Alexander den store inspirerat till de märkvärdigaste historier i både öst och väst. Nu finns en samlingsvolym som redogör för den viktigaste källan till skrönorna om den makedonske erövraren – Alexanderromanen.**

**MAN KAN TYCKA** att Alexander den stores liv var tillräckligt uppseendeväckande som det var. Han hade själve Aristoteles som lärare, blev kung som tjuugoåring och lyckades erövra nästan hela den då kända världen innan han dog år 323 f. Kr. knappt 33 år gammal. Men efter döden började hans mer sagolika liv, som hjälte och utforskare av okända världar, som förkämpe för kristendom alternativt islam, men också som ett varnande exempel på hur högmod går före fall.

- Vi var några kollegor vid institutionen för språk och litteraturer som för ett antal år sedan började ge tvärvetenskapliga seminarier om myterna kring Alexander, förklarar Karin Hult, professor i grekiska. Det visade sig finnas hur mycket som helst att säga om honom, dessutom från olika språkområden och kulturer. Så seminarieserien utökades och gick över flera terminer. Till slut tyckte vi att vi borde samla ihop de olika Alexanderhistorierna till en gemensam volym.

Huvuddelen av boken handlar om olika versioner av den så kallade *Alexanderromanen*, författad på grekiska på 300-talet e.Kr.

- Under hela medeltiden spreds romanen och översattes till olika språk, från persiska och arabiska till isländska och fornengelska, berättar Gunhild Vidén, professor i latin. Först i början av 1800-talet började en mer historiskt korrekt bild, byggd på källkritik, växa fram, Vi tycker att vår tid är så global men *Alexanderromanen* är ett exempel på hur berättelser och myter alltid färdats från land till land, och samtidigt modifierats efter de nya omständigheterna.

Alexander är närmast gudalik i sina många bedrifter. Han lyckas exempelvis färdas upp till himlen med hjälp av ett par gripar, alltså det sagodjur som är hälften fågel,

hälften lejon, och han lockar dem mot allt högre höjder genom att hålla ett spö med ett köttstycke framför dem. Han tar sig också ner till havets djup, sittande i en glastunna.

Trots sin storhet lyckas Alexander dock inte lura döden.

- I en östlig tradition finns historien om hur en kock lagar mat åt Alexander, berättar Gunhild Vidén. När han lägger de torkade fiskarna i vatten börjar de leva och simma iväg. Kocken förstår att han råkat finna Livets källa och fyller en flaska med vattnet. Tyvärr hinner han inte berätta om sin upptäckt för Alexander förrän det är för sent. I en fornkyrkoslavisk version är det inte fiskar som simmar bort, utan fiskrom, vilket jag tycker är charmerande.

**BOKEN ÄR SKRIVEN AV** språkvetare, litteraturvetare samt en idéhistoriker, de flesta med anknytning till GU. Förutom bearbetning av texterna har mycket tid gått åt till att hitta illustrationer till varje kapitel, berättar Karin Hult.

- Vi har också fått mycket god hjälp av förlaget. Och vi är väldigt nöjda med resultatet, en vackrare bok kommer vi nog aldrig ge ut.

Text: **EVA LUNDGREN**  
Foto: **JOHAN WINGBORG**



### Fakta

Redaktörer för samlingsvolymen *Alexanderlegenderna i tid och rum*, *Alexander den stores gränslösa historia* är Karin Hult och Gunhild Vidén. Övriga medverkande författare är Antoaneta Granberg, Martin Hellström, Folke Josephson, Judith Josephson, Bo Lindberg, Mats Malm, Jan Retsö, Lars-Håkan Svensson samt Ingmar Söhrman.

# Ge plats åt de framgångsrika!

**– GU har potential att bli ett verkligt toppuniversitet. Men för att nå dit gäller det att satsa strategiskt, göra upp med medelmåttigheten och ge dem som är duktiga bra förutsättningar att lyckas.**

**Det menar Alexandre Antonelli som nu blir forskningschef vid anrika Kew Gardens i London.**

**DEN 4 FEBRUARI** tillträdde Alexandre Antonelli sin nya tjänst som chef för cirka 320 forskare samt doktorer och postdoktorer vid världens mest kända botaniska trädgård. Bland annat ska han leda den vetenskapliga verksamheten, stärka det internationella samarbetet, öka finansieringen, förbättra infrastrukturen samt fastställa strategi och vision.

– Det kommer att innebära väldigt mycket arbete, men tanken är att jag varje fredag ändå ska ha tid för forskning. En forskningsledare som inte forskar själv mister helt enkelt i trovärdighet. Men jag kommer förstås inte att utföra allt arbete själv utan får en stab på 26 personer och en egen assistent, så det blir ju lite annorlunda jämfört med GU.

Anställningen innebär att Alexandre Antonelli lämnar uppdraget som verksamhetsledare för GGBC, Göteborgs centrum för globala diversitetsstudier, som han var med och byggde upp.

– **JAG KOMMER DOCK** att på olika sätt behålla kontakten med GGBC, som jag är säker på kommer att vidareutvecklas på ett väldigt bra sätt. Också GU, där jag med ett par avbrott varit verksam sedan 2001, uppskattar jag mycket. Men det finns problem

också, bland annat behöver GU bli bättre på att prioritera. För det kan ju trots allt inte vara GU:s vision att ge trygga anställningar till så många medarbetare som möjligt.

De problem Alexandre Antonelli identifierat hos GU finns också vid de flesta andra svenska lärosäten. Han är exempelvis kritisk till att forskarna i så hög utsträckning måste finansiera sina egna löner med externa anslag.

– Det ingår i universitetens uppdrag att bedriva forskning, då ska de också betala för det. Framgångsrika forskare som drar in stora anslag ska använda dessa för sin forskning, inte till en massa annat.

Universitetet måste också bli mycket bättre på att rekrytera internationellt, påpekar Alexandre Antonelli.

– **JAG VAR GÄSTPROFESSOR** vid Harvard förra våren och kan jämföra med hur det går till där. Ledningen är ytterst noga både med vilka medarbetare man anställer och vilka studenter som antas. De fåtal som lyckas ta sig igenom nålsögat får i gengäld bästa förutsättningar att lyckas. I Sverige stannar medarbetarna istället ofta kvar vid samma lärosäte där de disputerat eftersom det inte finns några incitament att röra på sig. Det leder till ett kvävande system där alla tjänster genast blir upptagna och yngre forskare som kommer utifrån aldrig får en chans till anställning. Tillsammans med övriga ledamöter av Sveriges unga akademi har jag därför argumenterat för ett tenure track-system, med höga krav för att bli anställd och där det också är tydligt vad som gäller för att ta sig vidare i systemet.

Att svenska universitet har så svårt för att satsa på nya, lovande forskare, hänger bland annat samman med bristen på alternativa karriärer för många akademiker.

– I andra länder, där akademien enbart behåller de allra bästa, finns andra möjligheter till bra jobb för personer med forskarutbildning. I bland annat Storbritannien är det inget konstigt om exempelvis en kemist arbetar på en bank. I Sverige fungerar inte arbetsmarknaden på det sättet, vilket förstås gör det svårt att säga upp personer som egentligen skulle passa bättre någon annanstans. Personliga hänsyn är visserligen viktiga men de får inte gå så långt att de förlamar verksamheten.



**Det ingår i universitetets uppdrag att bedriva forskning, då ska de också betala för det.**

ALEXANDRE ANTONELLI

**ATT ALLA SKA** bidra ungefär lika mycket till undervisning, forskning och administration, är ytterligare ett problem vid GU och andra svenska lärosäten, menar Alexandre Antonelli.

– Rättvisa är ett komplext begrepp, men som jag ser det betyder det inte att alla medarbetare måste göra samma saker. Istället bör alla ges samma förutsättningar att utvecklas men om vissa personer är mer framgångsrika än andra, exempelvis när det gäller att forska och få anslag, borde de få ägna sig åt det.

Också chefsstrukturen vid svenska lärosäten, med endast tre nivåer – rektor, dekan och prefekt – leder till ottyligheter, menar Alexandre Antonelli.

– Prefekten, som ansvarar för löne- och medarbetarsamtal, har alldeles för många medarbetare under sig för att hinna sätta sig in i vad var och en gör, och kan därför inte använda samtalen för att styra



Alexandre Antonelli har fått ett toppjobb vid Kew Gardens i London. Fotot är från Göteborgs botaniska trädgård.

medarbetarna i rätt riktning. Ofta uppstår istället informella ledare som varken har mandat eller resurser att fatta beslut, vilket skapar ytterligare osäkerhet. Det otydliga ledarskapet gör att det blir svårt att skapa en gemensam vision.

**OCH JUST VISIONER** och starkt ledarskap är något Alexandre Antonelli saknat vid GU.

- Var ska vi vara om fem eller tio år? Vilka är de konkreta delmålen för att nå dit? Vad gör vi som är bra, hur fördelar vi forsknings- och undervisningstid och hur utför vi tredje uppgiften? Cheferna måste vara tydliga och kunna fatta även obekväma beslut. GU har en stor potential och många duktiga medarbetare och skulle kunna bli ett verkligt toppuniversitet. Men för att nå dit krävs mycket arbete och ganska radikala beslut av en målinriktad ledning.

Som forskningsledare vid Kew Gardens kommer Alexandre Antonelli att få möjlighet att omsätta sin ledningsfilosofi i praktiken.

- För en person som är intresserad av botanik och biodiversitet går det nog inte att få ett mer spännande jobb. Jag ser väldigt mycket fram emot arbetet och hoppas på många internationella samarbeten, bland annat med GU.

Text: **EVA LUNDGREN**

Foto: **JOHAN WINGBORG**

## Fakta

**Alexandre Antonelli**, professor i biologisk mångfald, är medgrundare av GGBC, Göteborgs centrum för globala diversitetsstudier. Den 4 februari tillträdde han tjänsten som forskningsledare vid Kew Gardens, London. Trädgården, som är med på Unescos världsarvslista, grundades 1759 och omfattar cirka 150 hektar. Här finns bland annat cirka 40 000 levande arter, och ett herbarium med drygt 7 miljoner ark. Trädgården har cirka 2 miljoner besökare om året.

# REPORTAGE



Vad händer om man släpper pendeln?

## Fysikaliska leksaker för stora och små

**Västsveriges viktigaste verkliga verksamhet – det kallade Peter Apell återuppståndna Fysikaliska leksaker vid nyinvigningen den 31 januari.**

**– Aktiviteterna finns numera på Fysikcentrum och har dessutom bytt namn till FysikLek för att betona att det är leken, inte sakerna, som är det viktiga.**

**EN PARADOXAL VÄG**, en karusell med vikter och ett hjul som kanske - eller kanske inte - är en evighetsmaskin från 1600-talet, det är några exempel på föremålen i nya FysikLek på Fysikcentrum. Här samsas delar av pionjären P-O Nilssons samling med helt nytt material. Den nyrenoverade lokalen, tre trappor upp, ligger i Chalmers äldsta hus och innehöll tidigare bland annat en tvättstuga, berättar Peter Apell, professor i det levande tillståndets fysik.



Prefekterna Måns Henningson, GU, och Thomas Nilsson, Chalmers.

- När lokalvårdarna hörde att vi planerade en verksamhet för barn var de genast med på att lämna rummet till oss. Att leksakerna, som flyttat runt i 20 år - senast fanns de på Vasaområdet - nu äntligen fått ett hem är vi naturligtvis väldigt glada över.

**LEKSAKERNA ÄR TILL** för alla barn, lärare och lärarstudenter i Västsverige. Aktiviteterna är anpassade både för elever som vill vara fysiskt aktiva i grupp och för dem som heller klurar för sig själva i lugn och ro. Men till den pilotverksamhet som planeras under våren är det endast lågstadielklasser som kommer att inbjudas.

- Vi kommer att ha teman som stämmer med läroplanen och börjar med krafter och rörelse, förklarar Jonas Enger, pedagogisk utvecklare på Fysikcentrum. Det är viktigt att läraren står i centrum under ett besök, det är hen som ska vara klassens hjälte medan vi universitetslärare mest finns med i bakgrunden. Efter besöket får lärarna därför med sig material till sin skola, så att besöket här inte bara blir ett roligt avbrott i den vanliga undervisningen, utan följs upp på olika sätt.

**EN BETYDELSEFULL MÅLGRUPP** för FysikLek är lärarstudenterna, påpekar Jonas Enger.

- Delar av deras utbildning kommer att förläggas hit. Kanske kan vi också inspirera andra ämnen till liknande satsningar som kan leda till spännande samarbeten.

För att verksamheten ska fungera krävs rätt mycket underhåll, påpekar föreståndaren Anders Nordlund.

- Det hade inte funkade om vi inte haft tekniker som lagar saker som går sönder. Barnen ska ju få leka, testa och undersöka, det är meningen att materialet ska slitas.

Listan är lång på personer som på olika sätt medverkat till återuppbyggnaden av Fysikaliska leksaker, berättar Peter Apell.

- Det handlar om både nuvarande och tidigare ledningspersoner på GU och Chalmers, en styrgrupp, administratörer, vaktmästare och lokalvårdare. Vi har haft en arkitekt som skapat de vackra rum vi möter idag och en grafiker som gett föremålen en professionell presentation. Men inte minst viktigt har P-O Nilssons och Kjell Sedigs oförtröttliga arbete varit med flyttning, katalogisering och nyutveckling av leksakerna så att de nu kan användas på lite annorlunda sätt än tidigare.

Text: **EVA LUNDGREN**

Foto: **JOHAN WINGBORG**

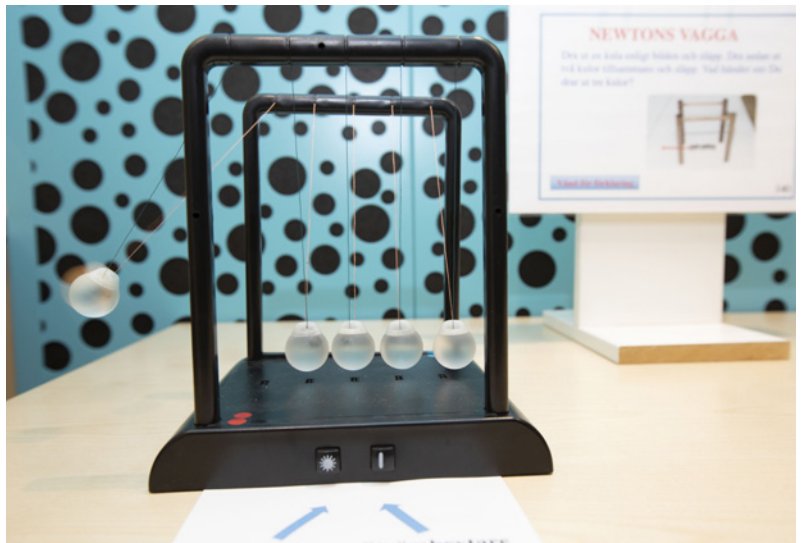
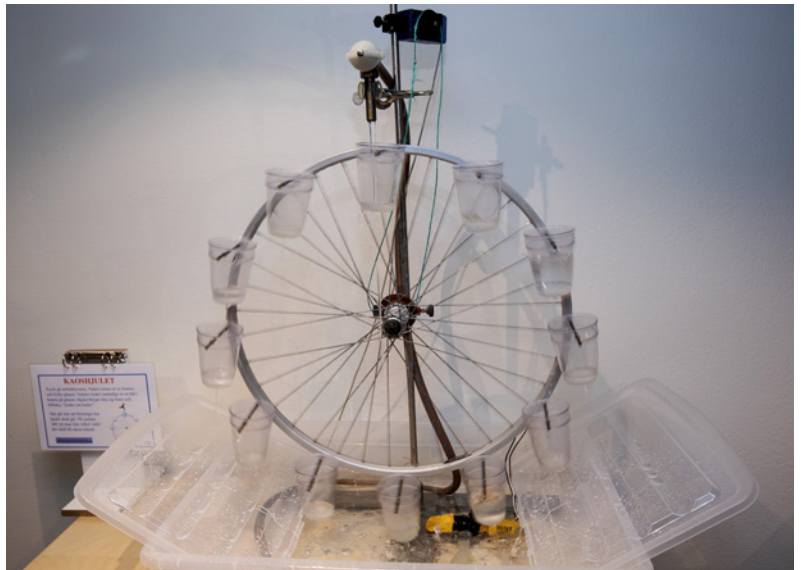

# UTBLICK →

DETTA HÄNDER JUST NU I UNIVERSITETSVÄRLDEN



## DELEGATION TILL USA

**UTBYTE.** Under sportlovet åkte en delegation på 13 personer med rektor i spetsen till östra USA för att bland annat besöka GU:s två nya partneruniversitet. Fler utbyten och mer forskningssamarbete stod på dagordningen.

Som förra gången, oktober 2017, gick resan till svenska ambassaden i Washington, där fem svenska universitet visade upp sig som ett samlat team:

Uppsala, Lund, Stockholm, Göteborg och Umeå.

- Syftet är att tillsammans med de övriga stora lärosätena presentera svensk forskning för en amerikansk publik och visa på att vi är en stark utbildnings- och forskningsnation. Sverige är visserligen ett litet land, men tillsammans företräder vi 200 000 studenter och 30 000 anställda, så jag tror att vi är en ganska stor spelare, säger

Hans Abelius, enhetschef på International Centre.

Enligt Eva Wiberg handlar det främst handlar om att fördjupa samarbetet med lärosäten som GU nu har avtal med: University of South Carolina och The University of North Carolina at Chapel Hill (USA:s första offentligt finansierade lärosäte). Båda universiteten är högt rankade på Shanghai-listan.

Med på resan fanns bland andra fyra dekaner, två vicedekaner och en studentrepresentant.

- Det gör vi genom att universitetsledningar träffas. Men av största värde är att medföljande fakulteter får möjlighet att träffa sina motsvarigheter och diskutera konkreta samarbeten. Det handlar om att visa upp vår forskning och att skapa möjliga utbyten av studenter och lärare, säger Eva Wiberg.

## GU AKTIV I NYTT EUROPEISKT NÄTVERK



**NÄTVERK.** Förra året grundades universitetsnätverket Eutopia

av universitetet i Warwick, universitetet Paris Seine och universitetet Vrije i Bryssel. Syftet är att stärka ett europeiskt samarbete inom forskning och utbildning. I november anslöt universitetet i Ljubljana och därefter universitetet Pompeu Fabra i Barcelona. Under mitten av december gick också GU med, och i januari hölls ett första arbetsmöte i Barcelona.

- Nätverket omfattar framstående europeiska universitet från stora delar av Europa. Alla lärosäten i alliansen har tagit på sig ett stort ansvar när det gäller kvalitetsdriven forskning och utbildning, och alla har mycket att vinna på samarbetet. Ett av målen är att ansöka om den nyligen tillkännagivna finansieringen från det europeiska universitetsinitiativet, säger rektor Eva Wiberg och påpekar att GU har ett särskilt ansvar för samarbete inom forskning, kunskap och innovation.

Bakgrunden är EU-kommissionens uppmaning att skapa strategiska samarbeten, som går under namnet European Universities Initiative, som vill verka för ökad studentmobilitet, högre kvalitet och konkurrenskraft inom högre utbildning i Europa.

Under 2019 finns 30 miljoner euro att söka för finansiering av sex modeller för att testa samarbetet.

## UTBYTESSTUDENTER UPPMANAS VÄLJA TÅG

**KLIMATAKTIVISM.** Utbytesstudenten Konrad Loimer, som leder ett projekt för att minska studenternas resande med flyg, har fått pengar från GU:s klimatsfond för att dela ut cirka 50 stipendier till Erasmus-studenter som väljer att ta tåg, buss eller färja istället för flyg till sina europeiska värduniversitet. Upp till 50 procent av biljetten återbetalas. Det är först till kvarn som gäller.

- Vi kom på idén när vi som reste till Göteborg med tåg hörde att de som flög betalade mindre än vad vi gjorde. Så vi kom på idén

att vi kunde starta ett projekt för att återbetala utbytesstudenters hållbara resande, säger Konrad Loimer.

Han menar att det är ett incitament att få fler att välja mer hållbara resesätt och därmed minska vårt globala fotavtryck. Hans förhoppning är att pilotprojektet efter utvärdering ska leda till en permanent satsning från universitetets sida.

- Flyget är den enskilt mest klimatpåverkande aktivitet du och jag kan göra i livet. Göteborg har ju goda förbindelser med tåg, buss och färja och det vill vi stimulera snarare än flyg.



Foto: PRIVAT

Bakom Klimatsfundsprojektet står utbytesstudenterna Thomas Ebenspanger och Konrad Loimer. I mitten står Josefine Karlsson, student på Handelshögskolan.



# Nya tider för samhällskritisk forskning

**DET BEHÖVS EN** ny samhällskritisk forskning inom det socialvetenskapliga fältet och särskilt inom socialpolitisk forskning. Det finns idag människor (barn och unga men också äldre) med olika funktionsnedsättningar som lever i ett fruktansvärt utanförskap präglad av politisk fattigdom och en undfallande omgivning. Deras assistans har blivit ifrågasatt, kollektivtrafikens brister och tillgänglighetsproblem stänger ute människor från social service och stödfunktioner utan att någon reagerar. Vad hade den opinionsbildande "radiokurtorn" Lis Asklund, som lade sin näsa blöt på 1950-talet, sagt om dagens bemötande och situation? Och vad hade en betydande samhällskritisk tänkare som Elin Wägner sagt om denna vår samtid? Författare och debattörer som exempelvis Åsa Moberg uppmärksammade välfärdsfrågorna i dagsbokform. Historien kan lära oss

mycket och jag lär mig ständigt om vilken inspiration som både samhällskritiska forskare och opinionsbildare visat i ord och tanke. Nu ser jag fram emot att få möta de unga och kommande generationernas samhällskritiska forskare.

Det finns röster ute i samhället som sällan eller till och med aldrig kommer till tals. Såväl forskare som kulturarbetare (journalister, författare med flera) har inte lyckats undersöka och skildra människors utsatthet och tankevärld. Inom socialt arbete och socialpolitik är det svårt på flera vis att genomföra vetenskapliga studier. Det finns flera skäl till detta. Det handlar om allt från etiska frågor och ställningstaganden till det faktum att det kan vara mycket svårt att få forskningsmedel till studier. I arbetet med boken *Debattlustans röster* kom jag väldigt nära samhällskritikers texter och engagemang. Sjukhuskuratorn Lis Asklund tog ton i

Sveriges radio och avslöjade missförhållanden för barn med funktionsnedsättningar på Eugeniahemmet. Hon hade mod och civilkurage. För samhällskritikern Elin Wägner fanns ett oerhört samhällsengagemang på flera områden. För ett år sedan blev jag mycket imponerad av allt arbete som lagts ned på den nya databasen vid Göteborgs universitetsbibliotek - Svenskt Kvinnobiografiskt Lexikon (SKBL). En stor källa där vi finner kvinnliga samhällskritiska socialpolitiker från 1800-talet fram till idag. Här kan finnas svar på flera gåtor och frågor om varför och hur samhällsengagemanget kunde spira som det gjorde. Och vad kan framtidens forskare lära genom socialpolitisk historia? Fattighetsfrågorna lever kvar samtidigt som utsatta grupper får allt svårare att kunna göra sina röster hörda i samhällsdebatt och samverkansarbete. Som forskare vet vi att samverkansforskning och brukar-

medverka i forskningsprojekt lovdas. Vår tids acceleration och skyndsamhet i forskningsprocessen tar inte alltid hänsyn till de utsattas röst, energi och förutsättningar. Här väntar stora utmaningar för den yngre generationens forskare. Tiden för reflektion borde vara här nu. Samhällskritisk socialpolitisk forskning öppnar upp oanade möjligheter för framtidens forskare.



Foto: SPECTRA BILD

## JÖRGEN LUNDÄLV

Universitetslektor och docent i socialt arbete vid Institutionen för socialt arbete. Författare till den nyutkomna boken *Debattlustans röster. Samhällskritik i socialpolitik och socialt arbete* (Premiss förlag, 2018).



Foto: JOHAN WINNBERG

## PRISADES FÖR LÅNG OCH TROGEN TJÄNST

**NIT OCH REDLIGHET.** Torsdagen den 31 januari fick många medarbetare ta emot utmärkelsen För nit och redlighet i universitetets aula i Vasaparken. Utmärkelsen ges till medarbetare som varit statligt anställda i 30 år eller minst 25 år vid pension.

Rektor Eva Wiberg och

litteraturvetaren Dag Hedman höll tal. I år var det totalt 73 anställda som fick utmärkelsen och kunde välja mellan olika gåvor, guldmedalj, guldklocka, kristallskålar eller glaskonst från Orrefors Kosta Boda. De flesta väljer en guldklocka, i dam- eller herrstorlek.

# Djur är inga forskningsredskap

**MEDIERNA HAR**, i samband med organisationen Djurrättsalliansens kampanj, uppmärksammat att sex hundar används i djurförsök vid Göteborgs universitet. GU har publicerat en text med anledning av detta på hemsidan. GU-CAS (Göteborgs Universitets Nätverk för Kritiska Djurstudier i Antropocen) är starkt kritiska till användandet av djur i försöksverksamhet och uppmanar universitetet att omedelbart påbörja en avveckling av djurbaserade försöksmetoder.

Universitetet bör vara en plats för ifrågasättande och nytänkande. Genom att fokusera på människans relation till andra djur vill vi uppmana till kritisk reflektion kring varför människan tar sig rätten att utnyttja andra arter genom att exempelvis använda dem i försöksverksamhet. Det är beklagligt att GU använder sig av djurförsök istället för att endast använda djurfria metoder och därmed ligga i framkant vad gäller utvecklan-

det och implementeringen av alternativ till djurförsök.

Förutom de enskilda djur som drabbas av försöksverksamheten introduceras också studenterna till ett tänkande där djur ses som forskningsredskap. Djurförsöksverksamheten synliggör hur universitetet främjar en antropocentrisk världsbild, med människan i centrum, där andra djur samt natur ses som produkter eller redskap för människans syften och intressen. Den antropocentriska världsbilden har, i förlängningen, även kritiserats inom bland annat den humanistiska miljöforskningen för att ligga till grund för flera av de miljöproblem vi står inför idag.

**VIDARE BÖR VI** också se på användandet av kännande varelser i försöksverksamhet ur ett historiskt perspektiv då det i vetenskapens namn gjorts försök även på människor, vilket rättfärdigats genom godtyckliga

uppdelningar. Att rättfärdiga användandet av levande individer i försöksverksamhet och medvetet göra dem sjuka eller utsätta dem för skada är en vansklig väg att gå som vi inte bör ta lätt på.

**GU-CAS ARBETAR** för ett campus fritt från exploatering av djur, där ingår ett campus fritt från djurförsök. Vidare stödjer vi kravet på att de sex labradorerna ska rehabiliteras och omplaceras. Vi är starkt kritiska till att GU introducerar studenter till ett forskningsperspektiv som ser djur som redskap och vill se att ett avvecklande av djurbaserade försöksmetoder omedelbart påbörjas.

**Jonna Håkansson,**

MASTER I GENUSVETENSKAP

**Helena Pedersen,** DOCENT I DIDAKTIK OCH PEDAGOGISK PROFESSION

**Dorna Behdadi,** DOKTORAND

I PRAKTISK FILOSOFI

**Love Öhrn,** MASTERSTUDERANDE

I STATSVETENSKAP

SLUTREPLIK

## Gör ni verkligen allt?

**GU-CAS IFRÅGASÄTTER** inte huruvida viktiga läkemedel har tagits fram via djurförsök utan vi ifrågasätter med vilken rätt människor utnyttjar djur i försöksverksamhet. Vidare bör dock påpekas att i genomsnitt nio av tio blivande läkemedel som tagits fram via djurförsök dras tillbaka när de testas på människor eftersom de visar sig sakna effekt eller ha allvarliga säkerhetsrisker som inte upptäckts i testerna.

**FRÅN VETENSKAPLIGT** håll finns mycket som ifrågasätter djurförsökens tillförlitlighet och ett tillåtande av dessa metoder bromsar djurfria alternativ. Ändå påbörjas försök på i genomsnitt 1600 nya individer varje dag, bara i Sverige. Så länge djurförsök tillåts på universitetet och ses som en etiskt och vetenskapligt försvarbar väg att gå, ställer vi oss frågande till om verkligen allt görs för att undvika och minimera djurtester?

**DESSA NÄMNDER** godkänner drygt 95 procent av alla ansökningar, och i Sverige får försöksdjur medvetet plågas och utsättas för smärta. Namnet "djurförsöksetisk nämnd" är också missvisande då regelverken i första hand rör teknikaliteter och inte avvägningar om etiska frågor. Vi ifrågasätter även hur det någonsin kan anses etiskt försvarbart att medvetet orsaka en kännande varelse lidande och död för att vi har möjlighet att göra det? Varför ger makt den rätten när offret tillhör en annan art?

REPLIK

# Vi tar inte lätt på djurförsök

**GÖTEBORGS UNIVERSITET** och andra lärosäten bedriver forskning med hjälp av djurförsök. Försöken är avgörande för utveckling av nya läkemedel och många behandlingar vi tar för givna - antibiotika, transplantationer, vacciner - har utvecklats genom studier på djur.

Djurförsök är inget vi tar lätt på. Frågan, inklusive etiska aspekter, tas upp på grundutbildningsnivå. I forskarutbildning berörs etiken tydligt. Ambitionen är att öka kunskaperna om hur man arbetar för att minska, förfina och ersätta djurförsök, det som kallas 3R-principen (reduce, refine, replace).

Både forskare, djurhållare och andra inom universitetet är väl medvetna om kritiken mot den aktuella forskningen där tandimplantat testas på hundar. Varför dessa djurförsök inte kan ersättas av andra metoder framgår av den etiska prövningen.

Generellt ser vi en ökad tillämpning av nya tillvägagångssätt inom medicinsk forskning, vilket även gäller implantatforskningen i Göteborg. Användning av cellkulturer och biopsier från människor ersätter djurförsök. Förfinad planering och avancerade statistiska metoder leder också till minskad användning av

försöksdjur i enlighet med 3R-principen.

Det är viktigt att bredda och fördjupa kunskaperna om både djurförsök, alternativa metoder och de etiska regelverk som finns. Det är också viktigt att förstå varför djurförsök görs, och vilken kunskapsbildning de bidrar med i forskningen. Då skapas förutsättningar att på allvar kunna ta en diskussion om vad man vill och bör förändra kring försöksverksamheten.

**FAKULTETSLEDNINGEN**

SAHLGRENSKA AKADEMIN  
GÖTEBORGS UNIVERSITET

# Det finns saker som man inte vet

**D**ET ÄR MÅNDAG MORGON och jag loggar in på Medarbetarportalen för att, via det upphandlade resebolaget, boka en resa åt en konferensgäst från London. Redan vid första raden i det elektroniska bokningsformuläret kommer oron. Resenären jag vill boka åt finns inte i systemet. "[K]ontakta din administratör", står det. Jag vet inte vem "min administratör" är men jag ringer vår lysande ekonomiadministratör. Jag tvekar dock lite inför samtalet. Inte för att hon kommer att vara ovillig att svara på mina frågor utan för att hon de senaste två veckorna har behövt svara på otaliga frågor från mig om en utlandsbetalning för en fotograf som gjort ett jobb i mitt forskningsprojekt. Vi påbörjade denna process för ett bra tag sedan, men fotografen har ännu inte sett ett rött öre. I meddelande efter meddelande har jag bett om ursäkt och talat om att vi försöker "undersöka" vad som hänt. Efter att ha övervägt att betala biljetten från London själv ringer jag ändå ekonomiadministratören. Hon är i vanlig ordning hjälpsam och tror att jag behöver utökade privilegier i systemet. Utökade privilegier ska godkännas av högre instanser, vilka förhoppningsvis "inte ska ta allt för lång tid på sig". Jag andas och meddelar min gäst att det dröjer en stund innan jag kan boka biljetten.

**JAG FÖRSÖKER SAMLA** mina tankar och loggar in på GUL för att ladda ner tentorna jag ska rätta. Jag minns plötsligt att jag aldrig gjorde klart den där elektroniska kursen jag

behöver gå för att kunna lägga in tentaresultatet i Ladok 3. Och då hade jag ändå fiskat upp ett av de där färgglada flygbladen som låg i lunchrummet - speciellt uppträckta för att påminna oss om lanseringen av Ladok 3. Saken är bara den att när jag loggat in för att påbörja den elektroniska kursen möttes jag av följande fråga:

## Vad innebär frågetecknet som finns på olika ställen i Ladok 3?

- Att om man håller muspekaren över kan man få mer information.
- Att det finns saker som man inte vet.

Sedan jag tomt stirrat en stund på frågeställningen kunde jag helt enkelt inte förmå mig att fortsätta och sedan glömde jag av det. Kanske fastnade jag i att skanna en uppsjö kvitton för en reseräkning, attestera fakturor i Agresso eller hitta mitt lösenord till Prisma, vad vet jag, men jag slutförde i alla fall inte kursen.

**NU RÅKAR JAG HA** hört att Ladok 3 ska vara ett "rätt så bra system". Liksom att det "nya GUL", alltså Canvas, ska vara "mycket bättre än GUL". Det senare är ju i och för sig ingen större bedrift, men jag känner en gnagande oro. Behöver jag gå ytterligare en kurs till för att få lov att administrera mina kurser i Canvas? Jag bestämmer mig för att när nästa tillfälle ges fråga någon som vet. Kanske ska jag då också fråga om det finns någon kurs för att fylla i mina doktoranders webbaserade Individuella Studieplan (ISP). Jag är i nuläget bara biträdande handledare, så jag behöver bara sitta bredvid och

kika över axeln när mer kompetenta kollegor fyller i formuläret. Detta har dock räckt för att jag ska känna mig ganska övertygad om att jag kommer, som ungdomarna säger, "fucka upp" det där med ISP när det väl blir mitt ansvarsområde. Som bakåtsträvande foliehatt har jag en anteckningsbok med mig till alla handledningsmöten. Hopplöst gammalmodigt, jag vet, men det är ju det där med att var tredje vecka lära sig ett nytt datasystem.



## Utökade privilegier ska godkännas av högre instanser ...

ANJA KARLSSON FRANCK

**JAG ÄR VÄLDIGT** förtjust i mitt jobb. Samtidigt får jag nog betraktas som något av ett administrativt haveri. Nu har vi på min institution en helt fantastisk administrativ personal som handfast hjälper sådana som jag att navigera i den administrativa djungeln. Detta till trots kan jag inte låta bli att undra om vi verkligen är säkra på att införandet av alla dessa digitala plattformar och administrativa system gör vår verksamhet bättre och mer transparent? Om vi är det, skulle vi kanske ändå kunna idka en smula återhållsamhet när det gäller antalet nya plattformar och system som vi på daglig basis måste hantera?

**BILJETTEN FRÅN LONDON?** Jodå. Fem telefonsamtal, fem e-brev och tre ifyllda webbformulär senare är den bokad. "Systemet" sade ja! Måtte min gäst nu inte missa sitt flyg, för det vet jag inte alls hur jag ska lösa ... Men så finns det ju så många saker som man inte vet.

**ANJA KARLSSON FRANCK**  
LEKTOR I GLOBALA STUDIER



Foto: JOHAN WINGEBORG



# Återbruk skapar ny poesi

**Ett sorts allkonstverk som förenar text och bild, ett sätt att levandegöra och bevara tidigare diktares verk eller tvärtom en form av poetisk aktivism där unkna fördomar avslöjas – raderingspoesi kan vara detta och mycket mer.**

**Det visar en färsk avhandling av litteraturvetaren Lisa Schmidt.**



**Alla bokstäver är borta, endast skiljetecknen finns kvar.**

LISA SCHMIDT

**A HUMUMENT** ÄR titeln på ett konstprojekt som den brittiske konstnären Tom Phillips startade 1966 och som fortfarande pågår. Det hela började med att han gick in i en bokhandel och för 3 pence köpte *A Human Document* av William Hurrell Mallock från 1892. Detta verk har Phillips sedan återbrukat genom att måla över boksidorna med bilder som texten sedan får spränga fram genom. Verket har getts ut i olika upplagor, bland annat 1985 som en läderinbunden miniatyrutgåva. I den femte utgåvans inledande dikt förklarar författaren: "I have to hide to reveal".

- Hela projektet genomsyras av rader som "the story reveal a sister story", "a bag lady his muse" och författaren förhåller sig till språket som om det vore ett upphittat ting, förklarar Lisa Schmidt. *A humument* är ett exempel på den lekfullhet som präglar mycket av raderingspoesin men visar också hur gamla verk, som annars hade glömts bort, får nytt liv och till och med kan gå i dialog med vår tids samhälle, när en konstnär börjar klippa, måla och klistra i det.

**LISA SCHMIDTS** avhandling handlar om raderingspoesi från 1960-talet fram till idag.

- Ett tidigt exempel är Åke Hodell som 1967 hällde bläck över Verner von Heidenstams *Nya dikter*, och på så sätt förvandlade ett nationalromantiskt alster till konkretistisk poesi. Men omgestaltningar av äldre verk har vi människor alltid hållit på med. Under exempelvis antiken förväntades en skald visa sin skicklighet genom

att bemästra olika stilar och teman, inte genom att hitta på något nytt. Också antikens centodiktning handlade om återbruk av gamla verk som fogades samman till nya. Även den muntliga traditionen innebär förstås ständig omvandling av sagor och myter.

I *The Desert* från 2008 använder poeten Jen Bervin sandfärgat papper för att trycka om texten i den hundra år äldre boken *The desert* av John C. van Dyke; sedan har hon med symaskin sytt blå korsstyggn över texten.

- John C. van Dykes impressionistiskt inspirerade text om öknens färgskiftningar och blå himmel brottas på så sätt med Bervins konceptuella konst. I min avhandling myntar jag begreppet "dialogisk ikonicitet" för den här typen av samtal mellan det verk som raderats och det nya verket; typiskt för raderingspoesin är nämligen att det nya alstrets betydelse tättnar och växer i dialog med den raderade källtexten.

Raderingar kan också användas för att föra fram ett politiskt budskap, påpekar Lisa Schmidt.

- Ariana Boussard-Reifel gav 2007 ut verket *Between the Lines*, som bygger på en rasistisk bok som förespråkar rasåtskillnad. Hon har helt enkelt tagit ursprungsboken på allvar och noga skurit ut allt det svarta i den, det vill säga all text, och lagt i en hög. Det vita har på så sätt reducerats till en reonodlat vit struktur, medan högen med svarta bokstäver visserligen representerar ett innehåll, men ett obegripligt sådant.

**CENSUR ÄR OCKSÅ** en form av radering. Den iranska poeten Fateme Ekhtesari använder sitt lands censur i sin poesi genom att lämna blanka fält där ord censerats, exempelvis i debuten *En feministisk diskussion innan potatisen kokar*.

Men hur läser man Elisabeth S. Clarks verk *Between Words* som bygger på Raymond Roussels poem *Nouvelles Impressions d'Afrique*?

- Alla bokstäver är borta, endast skiljetecknen finns kvar, men orkestrerade med hjälp av parenteser i olika



Foto: ARIANA BOUSSARD-REIFEL



Foto: TOM PHILLIPS



## Lisa Schmidt

**Disputerade den 30 november**

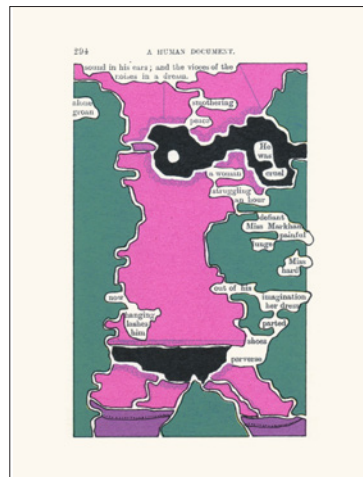
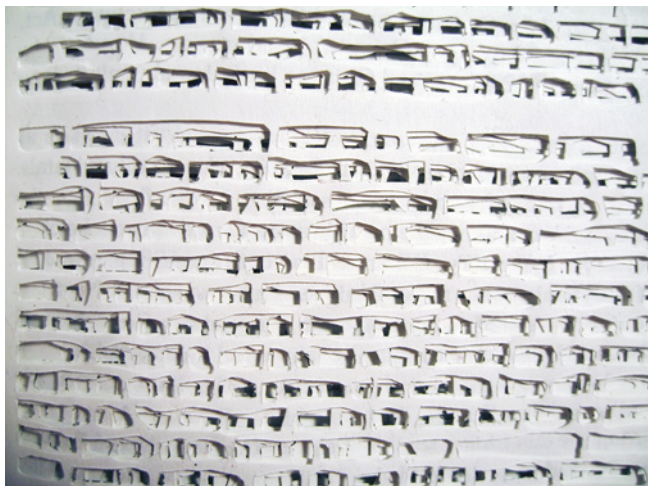
på avhandlingen *Radera – tippex, tusch, tråd och andra poetiska tekniker* vid institutionen för litteratur, idéhistoria och religion.

**Familj:** Sambon Simon, barnen Edith (11) och Baltzar (9) samt bonusbarnen Juni (8), Gideon (6) och Isalind (3)

**Bor:** Mölndal  
**Intressen:** Matlagning, trädgård, poesi, teckning.

lager. Clark utvecklade så småningom verket till ett slags partitur för fyra instrument där varje stämma har en egen färg.

Raderingspoesi kan också handla om att radera poeten själv, berättar Lisa Schmidt.

- *Jag intygar att jag inte är Emilio Isgró* är titeln på ett verk från 1971, undertecknat av konstnären Emilio Isgró. Han har även gjort verket *Jag intygar att jag är Emilio Isgró*, där ordet "inte" i det ursprungliga verket är överstruket. Detta verk är dock inte signerat.

**ÄVEN OM RADERINGSKONST** och fantasifulla former av lapptäcktekniker alltid funnits har internet gjort överskridandet av olika konster mer självklar, påpekar Lisa Schmidt.

- Sedan 1960-talet har litteraturteorin lagt allt större

fokus på mottagaren; en text måste inte betyda det författaren vill utan läsaren kan tolka den utifrån sina egna erfarenheter. Den digitala teknikens många möjligheter underlättar för det här sättet att tänka; läsaren kan bjudas in att förändra ett konstverk, lägga till eller dra ifrån, vilket gör författaren eller konstnären till en mindre viktig person. Konstformen passar dessutom in på övriga tendenser i samhället, där ju återbruk blivit allt populärare. För precis som vi har ett fysiskt materiellt överflöd har vi ju faktiskt väldigt många ord - varför producera (mer) istället för att återinspireras av alla tex... som redan finns?

EVA LUNDGREN

# Raka spåret mot ny institution

Text: EVA LUNDRÉN Foto: JOHAN WINGBORG

**– Min föregångare har lagt ut rälserna så att vi vet vart vi är på väg. Nu återstår att föra tåget ända fram till slutstationen.**

**Det säger Troels Degn Johansson, ny prefekt på Akademin Valand, som ska leda institutionens sammanslagning med HDK.**

**DET ÄR BEFRIANDE** att komma utifrån när man får ett nytt uppdrag, förklarar Troels Degn Johansson, som slutade sin tjänst som chef för institutionen för produktdesign vid KADK i Köpenhamn för att bli prefekt vid Valand.

– Skillnaderna mellan Sverige och Danmark är inte så stora och mitt perspektiv är inte bättre än andras, men kanske lite annorlunda. Valand och HDK med Steneby är gamla institutioner, internationellt kända, med stor betydelse för staden, regionen och landet. Utmaningen är att bevara de olika skolornas särart, samtidigt som vi utvecklas tillsammans. Min föregångare, Mick Wilson, och förra dekanen, Ingrid Elam, har gjort ett fantastiskt arbete när det gäller att orkestrera sammanslagningen, nu är det mitt ansvar att föra arbetet i hamn.

Det är inte första gången Troels Degn Johansson är med om en fusion av konstnärliga institutioner. 2009 blev han forskningschef vid Danmarks Designskola och medverkade när skolan 2011 slogs samman med Konstakademiets Konservatorskole och Konstakademiets Arkitektskole för att bilda nuvarande KADK.

**– KONSTNÄRLIGA INSTITUTIONER** brukar värna sin självständighet och att slå ihop designers med arkitekter innebar en hel del diskussioner. Men samarbete innebär större möjligheter att utnyttja resurserna, mötas över olika disciplinärgränser och lära av bästa praxis. Och jag känner verkligen en passion för interdisciplinära forsknings- och utbildningsmiljöer och för förändringsarbete.

Akademin Valand och HDK har snart en gemensam administration. Efter sommaren kommer också alla lärare och forskare vid de båda institutionerna att ha möten tillsammans. Den officiella sammanslagningen sker den 1 januari 2020.

– Om ytterligare fem år kommer nästa stora förändring, då hela Konstnärliga fakulteten samlas vid Näckrossparken. Det är ju ganska långt till dess men redan nu hoppas jag på olika samarbeten, både inom fakulteten, och med andra discipliner vid GU. Inte minst etik är en viktig fråga för konsten och för hela lärosätet.

Förutom samarbete inom universitetet hoppas Troels Degn Johansson också kunna öka intresset för konst i övriga samhället.

**– JAG TROR ATT SVERIGE** är bättre på att värna konst än Danmark, men värdet av konstnärlig verksamhet ifrågasätts överallt. Också poängen med konstnärlig forskning debatteras ofta. Mycket handlar om kommunikation, för om vi inte kan förklara för andra vad vi håller på med har vi verkligen problem. Göteborg har dock både en fantastisk filmfestival, en stor bokmässa och en konstbiennial och det underlättar förmedlandet av olika sorters konst till en bredare publik.

Vad föredrar då Troels Degn Johansson själv för konst?

– Jag har väldigt breda intressen men om jag ska peka på något särskilt så tycker jag mycket om konstnärskollektivet Superflex. Mitt samarbete med dem har varit viktigt för mig, både när det gäller min forskning och undervisning.

**Vad har du för relation till Göteborg och Sverige?**

– Min farfars släkt kommer från Munkedalstrakten och mina tre barn talar både danska och finlands-svenska. Och jag älskar naturen, både den svenska och danska.



## Fakta

**Troels Degn Johansson** var 2009–2013 forskningschef vid dåvarande Danmarks Designskole och 2013–2017 chef för institutionen för produktdesign vid nybildade KADK (Det Kongelige Danske Kunstakademis Skoler for Arkitektur, Design og Konservering).

**Bor:** I Göteborg och Köpenhamn.

**Intressen:** Landskap och geologi. Kinesisk kultur och kulturliv i allmänhet.

# 70 år av tillbakablickar

**Hur var det egentligen att vara student på 1940-talet eller under turbulenta 1960-talet? Nu har Seniorakademien gett ut en ny skrift, *Minnen från studenttiden vid Göteborgs universitet*, som innehåller nio personliga berättelser från ett halvt sekel.**

**DET LÄNGSTA KAPITLET** är författat av Emin Tengström, latinist och humanekolog, som berättar om hur det var att kliva upp för den imponerande trappan mellan de båda bronslejonerna för att skriva in sig som student i Högskolan. Då var antalet studenter endast omkring 500.

- Det är hisnande läsning om hur det var för 70 år sedan, skrivet av en person som fortfarande är aktiv, säger Jan Holmer, professor emeritus i arbetsvetenskap, som leder Seniorakademien sedan drygt 12 år.

- Ja, tiden går. Vi är idag 120 medlemmar, alla emeriti, som i högsta grad är aktiva. Över ämnesgränser drivs vi av en vilja att dokumentera Göteborgs universitets historia, ur olika infallsvinklar. Istället för att ge en mer vetenskaplig beskrivning har i den här boken tanken varit att ge mer personliga tillbakablickar och därför blir det förhoppningsvis både lättläst och medryckande. Den innehåller ett halvt sekels studentminnen från 1948 till slutet av 1990-talet. Det är inget representativt urval och i boken medverkar även yngre forskare.

**UNDER ÅREN HAR** Seniorakademien gett ut flera publikationer, bland annat en serie om fem antologier: *Personliga tillbakablickar över ämnesområdena vid Göteborgs universitet*, med totalt 50 ämneshistoriker. Utöver det finns ett omfattande vetenskapshistoriskt filmarkiv, med ett 50-tal forskare dokumenterade, ett arkiv som kan nås via Seniorakademiens webbplats.

Jan Holmer påpekar att Emin Tengström har varit en föregångare på många områden, inte minst inom humanekologi. Han insåg tidigt vikten av ett tvärvetenskapligt förhållningssätt för att rädda planeten från hotande miljöförstöring. Det var också bakgrunden till bildandet av Centrum för tvärvetenskapliga studier av människans villkor och det var en miljö som Jan Holmer trivdes i.



Foto: JOHAN WINGBORG

Jan Holmer

- Jag kommer ju från Uppsala universitet och Göteborgs universitet upplevde jag som lite anarkistisk och mer moget för nytänkande och tvärvetenskapligt arbete. Det är fortfarande min bild av GU.

- Jag tors nog påstå att man med åldern blir mer ödmjuk och förutsättningslös. Klimatet i Seniorakademien är gott för fördomsfria diskussioner. Lärdomen är att vi inte kan förstå oss själva utan att förstå historien.

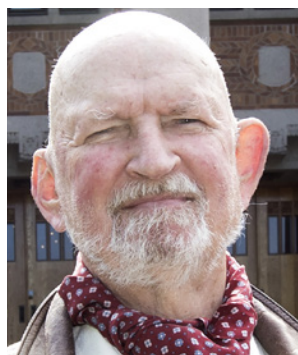
Jan Holmer påpekar att Seniorakademien ligger utanför universitetets budget.

- Vår enda inkomst är medlemsavgifter och vi har tryckt boken för egna pengar.

ALLAN ERIKSSON

## Fakta

**Boken kostar** 100 kr och kan beställas via Gunilla Gårdfeldt, professor emerita och medlem av Seniorakademiens styrelse, på e-post: [gunilla.gardfeldt@hsm.gu.se](mailto:gunilla.gardfeldt@hsm.gu.se). Boken betalas i förskott till Seniorakademiens PG 40 15 07-9 "Bokbeställning". Uppge namn och fullständig postadress.

# Med cykeln som rehabilitering

**Mikael Brisslert, Sacos ordförande, bor utanför Lindome och cykelpendlar 34 kilometer nästan varje dag till och från jobbet. Varför i hela världen cyklar du så långt?**

- Jag älskar att cykla. Kan inte tänka mig något roligare. Förra året cyklade jag 210 mil. Det började med att min granne för tre år sedan frågade om jag ville ge mig ut och cykla i skogen, i geggan. Jag minns att jag kom hem med ett gigantiskt leende och sedan dess är jag fast. I samma veva kraschade jag mentalt, men inte fysiskt, och blev sjukskriven för utbrändhet. Min läkare uppmanade mig att cykla som rehabilitering. Jag började cykla som en tok. När jag trampar kan jag bara tänka på cyklingen; det är jag, cykeln och min omgivning. Annars kraschar jag brutalt i naturen. Det blev ett sätt för mig att bearbeta stress. Sedan har jag insett att jag mår väldigt bra av det och har utvecklat en form av cykelabstinens när det går för lång tid utan cykling.

**Du verkar vara ganska tålig?**

- Jag gillar att anstränga mig samtidigt som jag skitar ner mig. Jag kan inte springa och cyklingen är skonsam mot mina knän. Förutom att pendla till jobbet har jag börjat ställa upp i motionstävlingar. Vi kör på samma banor som eliten men med andra tidsperspektiv förstås. Jag gillar särskilt långlopp, från 50 eller 75 km. Känslan när jag kommer i mål är euforisk, trots att det värker i hela kroppen.



Foto: JOHAN WINGSBORG

**Varför cykelpendlar du, mitt i vintern?**

- Jag har fru och tre barn och barnens aktiviteter är ju mycket av fritiden. Jag är tränare för båda killarna i fotboll och tjejen tränar friidrott så det gäller att hitta egentid. Cyklingen till och från jobbet är en ypperlig möjlighet att träna. Det tar bara 40-50 minuter, med bilen cirka 20 minuter, vilket inte är så stor skillnad. Jag får dock erkänna att det är i längsta laget. Orkar inte göra det varje dag för då tar kroppen för mycket stryk. Fast jag kan ju villigt erkänna att jag försöker cykla så ofta jag kan även när jag är ledig. Kvällsturer på vardagar och längre pass på helgen är ju inte helt ovanligt. Fast då cyklar vi längre tid, en och en halv timme eller mer.

**Hur har det påverkat ditt psyke?**

- Jag har blivit betydligt piggare och gladare. Cyklingen ger mig energi. När jag tar mig hem har jag 40 minuter på mig att rensa huvudet. Ibland tar jag vägen längs med havet och om solen skiner är det fantastiskt vackert, även om det är tre och en halv mil långt. Men när det ösregnar och blåser tio sekundmeter är det också mental träning. Pannbenet får jobba. Ute i skogen gör det ibland fruktansvärt ont. Men att bryta eller ge upp finns inte på kartan. Jag cykelpendlar för att få mil i kroppen och prestera bättre på tävlingar. Det betyder att jag kan öka belastningen på våren, cykla ännu längre och utsätta kroppen för mer smärta. Hur fort kan jag köra och var går gränsen för min kapacitet?

- Jag har hittills inte lyckats frälsa någon annan på GU att börja cykla, de tycker nog att jag är knäpp.

ALLAN ERIKSSON

# Statsvetarpar skriver mordgåta

Text: EVA LUNDGREN Foto: JOHAN WINGBORG

Statsvetarna Ulf Bjereld och Marie Demker menar att forskare kan nå ut i samhället på många olika sätt, också genom att skriva deckare.

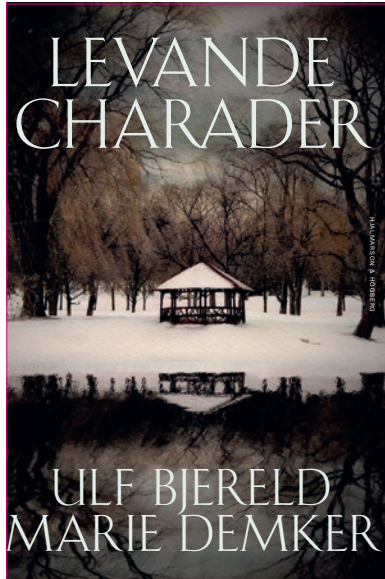

**Ett mord under en vernissage på Waldemarsudde är upptakten till boken *Levande charader* som utspelas i ett Sverige som ännu inte finns, men kanske väntar om hörnet.**

**Författare är Ulf Bjereld och Marie Demker, båda professorer i statsvetenskap, som nu gör sin debut i deckargenren.**

**DET ÄR INTE FÖRSTA** gången Ulf Bjereld skriver skönlitterärt. 1981 kom romanen *Anna, avdelning 13*, som han inspirerats till efter att ha arbetat på ett vårdhem.

Det är inte heller ovanligt att Marie Demker och han författar tillsammans. Bland annat har de skrivit tre böcker om samhällsförändringar i Sverige efter 1968. Men en deckare måste ju vara något helt annat?

- Nja, vi ser det faktiskt som en förlängning av det arbete vi annars håller på med, förklarar Ulf Bjereld. Vi var exempelvis båda tidiga med att kommunicera via bloggar och vi deltar flitigt i olika debatter. Att vi nu skriver en kriminalroman är kanske okonventionellt, men ändå ett sätt att nå ut. Man kan säga att vi har en sorts journalistisk stil som varken gör anspråk på att vara vetenskaplig eller litterär på ett Augustprisvinnarsätt, utan ligger någonstans mitt emellan - och det finns det ju ganska mycket som gör.

Förebilderna är Maria Lang, Stieg Trenter och Sjöwall-Wahlöö.

- Vi är själva förtjusta i deckare, vilket förstås är ett viktigt skäl till att vi valt den genren, berättar Marie Demker. Och precis som vissa deckare, exempelvis Sjöwall-Wahlöö, innehåller en hel del samhällskritik kan vår deckare ses som ett inlägg i debatten. Men det går naturligtvis också att läsa den knappt 300 sidor tjocka boken enbart för att få en stunds förströelse.

Det Sverige som författarparet beskriver är präglad av stora samhällsförändringar.

- Bland annat har tillhörigheter, som familjen och kyrkan, som för bara 50 år sedan var självklara, alltmer luckrats upp, påpekar Marie Demker. I kombination med den kommunikationstekniska utvecklingen har samhället också blivit alltmer individualistiskt med människor som ställer sig nya frågor om vilka de är.

- Dessa stora samhällsförändringar är svåra att förstå, påpekar Ulf Bjereld. Många känner sig maktlösa eftersom det inte finns någon tydlig part att ställa till svars. Vanmakten är ett skäl till att högerradikala rörelser börjat växa.

Att skriva om ond bråd död ska man helst vara två om. Åtminstone verkar deckarförfattare ofta jobba i par.

- Vi har skrivit vartannat kapitel var och putsat och polerat däremellan, berättar Ulf Bjereld. Och vi har fått jämka våra ganska olika vanor: Marie tänker och kommer på nya saker medan hon skriver medan jag måste vara klar över intrigen innan jag börjar. Så vi startade med ett synopsis som vi diskuterade fram och tillbaka, men vi har också ändrat här och där allteftersom.

- Det har tagit cirka två år att skriva boken som vi främst ägnat oss åt på helger och under sommaren, berättar Marie Demker. Och vi har redan planer på en uppföljare.

**Så vad handlar då deckaren om?**

- Den utspelar sig under fyra vårveckor i Stockholm och börjar med ett knivmord. Frågan är förstås vem som utfört dådet och varför, men intrigen behandlar också frågor som rör främlingsfientlighet, antisemitism och utsatthet. Människorna är på jakt efter olika sorters tillhörigheter och brottas med hur de ska förhålla sig till skilda identiteter och gemenskaper.

I boken nämns också ett stort antal verkliga personer, som inte är bärande för handlingen, men som finns med i bakgrunden.

- I slutet av boken har vi lagt till en liten encyklopedi där man kan slå upp alla dessa personer, exempelvis Emilie Flygare-Carlén och Joakim Thåström, förklarar Ulf Bjereld.

För ytterligare en konsekvens av det moderna samhället är att det inte finns så många gemensamma referenspunkter längre, alltså fakta som man kan utgå från att allmänheten känner till. Så på så sätt kanske boken även kan bidra till att vidga läsarens bildningshorisont.

## Fakta

Deckaren *Levande charader* är skriven av Ulf Bjereld, professor i statsvetenskap, och Marie Demker, professor i statsvetenskap samt dekan på Humanistiska fakulteten. Förlaget är Hjalmarson & Högberg.



# Lennart sliter skor i tjänsten

**Minst ett par skor om året hinner Lennart Fridemhof slita ut genom att gå 5–6 kilometer varje dag i jobbet.**

**– Jag är själv förvånad över att det är så mycket, förklarar han.**

**LENNART FRIDEMHOF** är post- och serviceansvarig på Campusservice Vasa, ett jobb som möjligen är bra för hälsan. Åtminstone innebär det ganska mycket motion.

– Det första jag gör när jag börjar jobbet klockan 7:20 på morgonen är att hämta bilen i garaget. Sedan börjar jag sortera Vasaparkens post som kommer klockan 8. Bland annat öppnar jag registratures post, eftersänder sådant som kommit fel och packar det som ska till Gemensamma förvaltningen. Sedan kör jag ut

försändelserna till bland annat Erik Dahlbergsgatan, Karl Gustavsgatan, Götabergsgatan, Ågrenska villan, Rosenlundsgatan, Haraldsgatan och Lyktan på Medicinareberget. Cirka klockan 11 är jag klar.

Sedan är det dags att sortera den post han hämtat in på sin runda. Allt ska vara klart till eftermiddagsturen, som Lennart Fridemhof brukar börja klockan 14.

**– SAMMANLAGT KÖR JAG** cirka 1,6 mil per dag. Förutom att jag går uppemot tre mil i veckan innebär jobbet att jag håller igång även på andra sätt, exempelvis när jag lyfter paket. Övrig tid svarar jag på mejl, köper in kontorsmateriel, lägger upp nya boxnummer, tar hand om adresslistorna med mera.

Det är dock inte bara på jobbet

som Lennart Fridemhof rör sig. Han går även på fritiden, cyklar, styrke-tränar och hugger ved. Och i augusti klättrade han upp på Kebnekajse.

**– TORSDAGEN** den 23 augusti gick jag 22,7 km, eller 36 660 steg, vilket motsvarar 352 trappsteg. Beräknad tid för att ta sig upp och ner är 10 timmar, men för mig tog det 9 timmar och 45 minuter. Eftersom all tid som överstiger 10 timmar gör att kroppen försvagas, är det viktigt att hålla tempot. Klättringen var jobbig men jag fick ingen mjölksyra, så jag måste vara vältränad, säkert delvis på grund av arbetet. Jag tog en massa foton som jag lade ut på Facebook, som visar vilken fantastisk naturupplevelse det var!

**EVA LUNDGREN**



# FACKET FÖR ALLA

Välkommen till Fackförbundet ST inom Göteborgs universitet!

Vi är facket som drivs av övertygelsen att vi är starkare tillsammans. Hos oss kan alla anställda bli medlemmar, oavsett arbetsplats, arbetsuppgifter, befattning och utbildning. Vi förhandlar och bevakar dina rättigheter och villkor. Vi hjälper dig med löneförhandlingar, arbetsmiljöfrågor och annat som rör din anställning.

Vi arrangerar också olika typer av aktiviteter. Många av dessa är öppna även för dig som inte är medlem. Under våren kan du träffa oss i en rad olika sammanhang:

- Fika med facket
- Introduktionsdagar för nyanställda
- Efter #metoo – ett seminarium om sexuella trakasserier
- Regional biokväll – *En kvinna bland män*
- Årsmöte för medlemmar
- Nätverksträffar för arbetsmiljöombud
- Doktorandseminarium med tema *Good working conditions*

Datum, tider och mer information om våra arrangemang hittar du på [st.org/goteborgsuniversitet](http://st.org/goteborgsuniversitet). Där kan du också hålla dig uppdaterad kring det mesta av det vi gör.

Vill du veta mer om alla fördelar med ett medlemskap i ST? Gå till [st.org/medlemskap](http://st.org/medlemskap)! Känner du redan nu att du vill bli medlem? Testa oss gratis i tre månader!

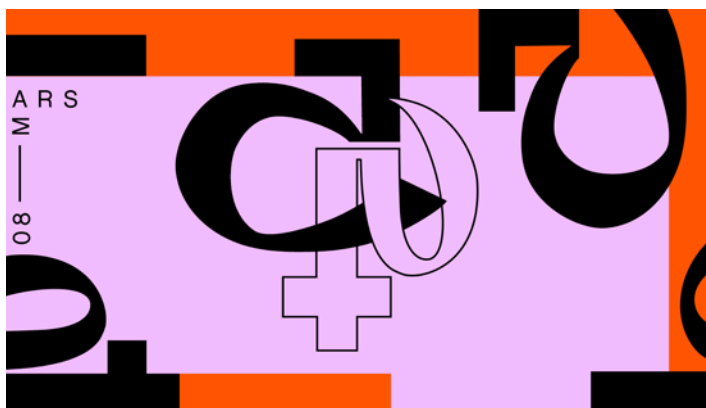

## 8 mars Internationella Kvinnodagen

”Jag har aldrig märkt att kön har någon betydelse.”  
En efter work om jämställt arbetsliv idag och i framtiden.

Tid: fredag 8 mars kl. 16.30-18.30.  
Fri entré men anmälan krävs på [gu.se/kvinnodagen](http://gu.se/kvinnodagen).

**Jonsereds herrgård**  
- intellektuellt centrum och mötesplats  
samverkan • dialog • strategi • kreativitet • eftertanke

*I vår: det banbrytande, yttrandefrihet, överlevnad, trasighet,  
demokrati, elit, artificiell intelligens och gränser*  
[www.jonseredsherrgard.gu.se](http://www.jonseredsherrgard.gu.se)



GÖTEBORGS  
UNIVERSITET

## Ny på jobbet

(ej adjungerade professorer, docenter eller seniora professorer)

**Ahmed Alwishah** är ny gästforskare vid programmet *Representation and Reality – Historical and Contemporary Perspectives on the Aristotelian Tradition*. Han kommer från Pitzer College vid Claremont Colleges, Kalifornien.

**Eva Angenete** är ny professor i kirurgi med inriktning kolorektalkirurgi. Anställningen är förenad med befattning som överläkare i kirurgi vid Sahlgrenska Universitetssjukhuset.



**Sigríður Beck** är ny enhetschef vid Forsknings- och innovationskontoret. Hon har tidigare varit ledare för

enhetens grupp för forskningsstöd, samt forskningsrådgivare.

**Göran Duus-Otterström** är ny professor i statsvetenskap.

**Marica Ericsson** är ny professor i fysikalisk kemi.

**Anders Hagberg** är ny professor i musikalisk gestaltning med inriktning mot improvisation.



**Jörgen Hellman** är ny professor i socialantropologi.

**Ann Hellström**, professor i pediatrik oftalmologi, är ny ledamot i Vetenskapsrådets ämnesråd för medicin och hälsa. **Helene Whittaker**, professor i antikens kultur och samhällsliv, är ny ledamot i ämnesrådet för humaniora och samhällsvetenskap.

**Martin Johansson** är

ny professor i patologi.

**Michael Kann** är ny professor i klinisk virologi. Tjänsten är förenad med en befattning som specialistläkare/överläkare vid Sahlgrenska Universitetssjukhuset.

**Paiman Karimi** är ny doktorand i praktisk filosofi.



**Jennie Knutsson** är ny HR-chef vid Göteborgs universitet. Hon var tidigare tillförordnad personalchef och sektionsledare inom personalenheten.

**Victor Lapuente** är ny professor i statsvetenskap.

**Annikka Linell** är ny samverkansdoktorand i vetenskapsteori.

**Johannes Lunneblad** är ny professor i pedagogik.



**Tyrone Martinsson** är ny professor i fotografi.

**Nawi Ng** är ny professor i global hälsa.

**Gertrud Olsson** är ny lektor i konsthantverk och design med inriktning mot samtida konstteori och konsthistoria.



**Magnus Petersson** är ny ställföreträdande universitetsdirektör. Den nya funktionen är direkt underställd universitetsdirektören och ska bland annat ge strategiskt stöd i universitetsledningens planeringsarbete.

**Klas Rönnbäck** är ny professor i ekonomisk historia.

**Charlotta Saldert** är ny professor i logopedi.

**Erik Sandblom** är ny professor i biologi.



**Ted Saarikko** är ny universitetslektor i informatik.

**Alan Said** är ny universitetslektor i informatik.

**Emma Sjöberg** är ny kommunikatör vid institutionen för geovetenskaper och vid institutionen för kulturvård.

**Vidya Somashekar** är ny doktorand i datalingsvistik, knuten till Centrum för språk- och sannolikhetsstudier (CLASP).

**Tomas Wedin** är ny vikarierande universitetslektor i vetenskapsteori.

**Åsa Wengelin** är ny professor i svenska språket.

**Pelle Åberg**, professor i marin ekologi, är ny vicedekan vid Nstur-etenskapliga fakulteten. Han kommer att ansvara för utbildning på kandidat- och masternivå.

## Utmärkelser



**David Witt Nyström** får 2018-års Wallenbergpris i matematik för sin komplex analys, respektive studier av geometri som del av algebra.

Wallenbergpriset i matematik delas ut av Svenska Matematikersamfundet med medel från Marianne och Marcus Wallenbergs stiftelse. Wallenbergpriset delas ut till löftesrika unga svenska matematiker.

# Vinn **bio**biljetter!

Läs tidningen och var med och tävla. Bland alla som svarar rätt drar vi vinnare som får ett presentkort på två biobiljetter vardera. Lycka till!

1. Hur många av de åtalade provdeltagarna i "högskoleprovfuskligan" kommer från GU?
2. Område Infrastruktur ska flytta. Vart då?
3. Vad heter den bok ACB-metoden bygger på?
4. Vad heter det konstprojekt Tom Phillips arbetat på sedan 1966?
5. Hur långt cyklar Mikael Brisslert varje dag?

Mejla ditt svar till [gu-journalen@gu.se](mailto:gu-journalen@gu.se) senast 5 april. Ange var du arbetar och din postadress så att vi kan skicka biobiljetterna om du vinner. Vi publicerar vinnarna i nästa nummer.



Förra numrets vinnare av biobiljetter är: **Annelie Carlsson**, biomedicinsk analytiker på Wallenberglaboratoriet **Dominique Hange**, universitetslektor vid avdelningen för samhällsmedicin och folkhälsa **Linn Mattsson**, utbildningshandläggare vid Samhällsvetenskapliga fakultetskansliet. GU Journalen gratulerar vinnarna!

Förra numrets rätta svar: **1.** Var fjärde medarbetare upplever att konflikter stör dem i arbetet.

**2.** Leverans av forskningsfartyget Skagerak sker först i april eftersom tester och inkörning kommer ta tid.

**3.** Källsortering är problematisk på Pedagogen eftersom det rör sig så mycket folk där.

**4.** Förbild för Kungl. Vetenskapsakademien är Royal Society i London.

**5.** Gunnar Falkemarks nya bok heter *Avundsjuka i politik och samhällsliv*.

Det andra priset går till Dan Petersen, Stockholm universitet.



**Ruth Palmer**, professor i molekylär cellbiologi, har utsetts till årets cancerforskare av Cancerfonden. Ruth Palmer arbetar med att hitta nya behandlingsmetoder för neuroblastom, en cancerform som främst drabbar barn. Cirka 20 barn insjuknar varje år i Sverige, de flesta är under två år gamla.

– Min vardag i labbet är oftast inte så här glämsk. Vi kämpar och gläds åt varje framsteg som kan hjälpa dessa cancerdrabbade barn. Jag är så glad för detta pris, sade hon i en intervju inför tv-galan *Tillsammans mot cancer* den 7 januari.



**Patrik Rorsman**, professor i cellulär endokrinologi, tilldelas Nordiska medicinpriset 2018, tillsammans med Juleen R. Zierath vid Karolinska Institutet och Köpenhamns universitet. De får priset för sin internationellt ledande forskning om diabetes som "skapat en omfattande vetenskaplig bas rörande grundläggande mekanismer bakom uppkomst av diabetes, vilket skapat förutsättningar för nya behandlingsmöjligheter vid denna sjukdom". Nordiska medicinpriset delas ut av Stiftelsen för Nordiska Medicinpriset i samarbete med Folksam och är ett av Nordens största medicinpriser.

**Linda Johansson, Björn Redfors och Aishe Angeletti Sarshad** får dela på fyra miljoner kronor, sedan de utsetts till mottagare av Sahlgrenska Academy International Starting Grant 2018. Linda C Johansson disputerade vid institutionen för kemi och molekylärbiologi våren 2013, med en avhandling som utsågs till den bästa vid Naturvetenskapliga fakulteten detta år. Björn Redfors är sedan 2012 ST-läkare i kardiologi. Hans avhandling, som han lade fram vid institutionen för medicin 2014, handlar om nya djurmodeller för studier av takotsubo, eller syndromet brustet hjärta. Aishe Angeletti Sarshad lade sommaren 2014 fram sin avhandling vid KI, som handlar om transkriptionell reglering.

### Anslag



Docent **Robert Lowe** har fått ett bidrag från Marcus Wallenbergs stiftelse för Internationellt Vetenskapligt Samarbete på 150 000. Bidraget avser ett symposium som kommer att äga rum i Göteborg i maj 2019. Projektitel: *Affective and Developmental Processes in Cognitive and Autonomous Systems: Augmenting Deep Learning using Neural Dynamics and Predictive Coding.*

**Juho Lindman**, universitetslektor vid institutionen för tillämpad IT,

har beviljats 2,5 miljoner för ett treårigt projekt med titeln *Blockchain in Government* (BLING). Huvudsökande är Gemeente Groningen, Nederländerna.

Professor **Rikard Lindgren** har tillsammans med forskarna Juho Lindman, Johan Magnusson och Lidija Polutnik beviljats 3,9 mkr i forskningsanslag från Länsförsäkringar för projektet *Blockkedjor för dynamisk prissättning av innovativa försäkrings-tjänster.*

Universitetslektor **Marisa Ponti** har, tillsammans med **Wolmet Barendregt**, institutionen för tillämpad IT och **Jacob Sherson**, Aarhus universitet, beviljats 3,7 miljoner kr från Marianne och Marcus Wallenbergs stiftelse för forskningsprojektet *Optimizing human computation using a game with a purpose.*

**Hjärt-Lungfonden** har tilldelat anslag till följande projekt vid institutionen för medicin.

**Göran Bergström:** *Elucidating the links between ectopic fat accumulation in the liver and around the heart with atherosclerotic cardiovascular disease, Lena Björck: Hjärtinfarkt-insjuknande och dödlighet mellan 2002–2016, Jan Borén: Studies of Cardiometabolic Risk Factors, Fredrik Bäckhed: Gut microbiota and cardiovascular disease: from patient to meta-*

*bolite, Lena Carlsson: The role of somatic mutation-driven clonal hematopoiesis in the development of cardiovascular disease in patients with obesity treated by bariatric surgery or usual care, Mikael Dellborg: De unga blir allt äldre – När medfödd och förvärd hjärt-kärlsjukdom möts, Per Fogelstrand: Studier av arotergenes i human kärlvägg, Ludger Grote: Complications and prognosis in chronic obstructive pulmonary disease – role of cardiovascular, autonomic and inflammatory dysfunction during sleep, Jan Hedner: Carbonic anhydrase related mechanisms in obstructive sleep apnea and chronic hypoventilation. Mechanistic links to cardiovascular disorders, in particular hypertension, Anders Jeppsson: Prevention och behandling av komplikationer efter hjärtkirurgi, Åse Johansson: Pulmonary nodules: potential cancers or "harmless spots"? "A risk stratification for lung cancer in pulmonary nodules detected in the Swedish CardioPulmonary biology Study (SCAPIS) in order to develop a simple follow-up algorithm", Jan Lötvall: Engineered Extracellular Vesicles as Therapeutics for Respiratory Disease, Bright Nwaru: Fenotypning av astma i Väst-Sverige: beräkningslärande, genetic, epidemiologi och klinisk translation,*

**Anna-Carin Ohlin: Påverkan på små luftvägar vid yrkesexponering, astma och KOL, Björn Redfors: Re-thinking myocardial stunning in acute ischemic heart failure: Mechanisms and prognostic implications, Annika Rosengren: Body weight, weight gain and cardiometabolic risk factors during the life course, Maria Schaufelberger: Fortsatta kliniska och epidemiologiska studier av hjärtsvikt med fokus på yngre patienter, Ulf Smith: Metabolic cell senescence promotes insulin resistance and CVD – a SCAPI study samt Åsa Tivesten: Androgener, immunsystemet och hjärt-kärlsjukdom hos män och kvinnor. Även **Stephan Lange** tilldelas medel.**

**Stina Simonsson**, docent i cellbiologi, får drygt 5 miljoner kronor till sin forskning inom EU-projektet Restore som går ut på att hitta olika sätt att behandla knäskador med hjälp av ny, avancerad teknik. Hela projektet får drygt 5 miljoner euro under de tre och ett halvt år det ska pågå. Projektet koordineras av ett forskarlag i Portugal. Dessutom deltar forskare från Finland, Tyskland, Island, Spanien, Norge, Italien och Sverige.

**Sjöbergsstiftelsen** har beslutat att stödja två grupper inom cancerforskning vid Sahlgrenska akademien. **Peter Naredi** är



huvudsökande för det ena projektet, som får sex miljoner kronor. **Svein Olav Bratlie** är huvudsökande för det andra projektet, som handlar om att bekämpa cancer i bukspottskörteln, som får tre miljoner kronor.

### Evenemang

#### Öppna föreläsningar om litteraturens klassiker

Vill du veta mer om Sonja Åkessons och Franz Kafkas banbrytande verk? Våren 2019 har Göteborgs universitet ett samarbete med Textival, där forskare håller öppna föreläsningar på Göteborgs Litteraturhus, Lagerhuset, Heurlins plats 1:

Åsa Arping: *Harriet Beecher Stowes Onkel Toms stuga*  
5 mars, 18.00–19.00  
Christer Ekholm: *Franz Kafkas Processen*  
19 mars, 18.00–19.00  
Eva Borgström: *C.J.L. Almqvists Drottningens Juvellsmycke*  
16 april, 18.00–19.00  
Håkan Möller: *Pär Lagerkvists Ordkonst och bildkonst*  
7 maj, 18.00–19.00  
Karin Brygger: *Sonja Åkessons Vara vit mans slav och helt andra dikter*  
21 maj, 18.00–19.00  
Fri entré, ingen föränmälan, begränsat antal platser.

# GUJournalen



**CHEFREDAKTÖR & ANSVARIG UTGIVARE**  
Allan Eriksson  
031-786 10 21  
allan.eriksson@gu.se



**REDAKTÖR & STF ANSVARIG UTGIVARE**  
Eva Lundgren  
031-786 10 81  
eva.lundgren@gu.se



**FOTOGRAF**  
Johan Wingborg  
070-595 38 01  
johan.wingborg@gu.se



**LAYOUT**  
Anders Euren  
031-786 43 81  
anders.euren@gu.se

**Adress:** GU Journalen, Göteborgs universitet Box 100, 405 30 Göteborg **E-post:** gu-journalen@gu.se **Internet:** gu-journalen.gu.se  
**Upplaga:** 5 000 ex **ISSN:** 1402-9626 **Material:** För obeställt material ansvaras ej. För ej signerat material ansvarar redaktionen. Citera gärna, men ange källan.  
**Adressändring:** Gör skriftlig anmälan till redaktionen. **Tryckeri:** Billes Tryckeri AB.



# ÖGONBLICKET

**VAR:** Konferenscentrum Wallenberg.

**VEM:** 350 deltagare i H70-studien.

**NÄR:** Den 21 januari 2018.

**Kort beskrivning:**

H70-studien startade 1971 och har i snart 50 år undersökt 70-åringars medicinska, psykiska och sociala tillvaro. Den 16 och 21 januari bjöd AgeCap alla deltagare i studien som är födda 1944 på föreläsningar om hur långt forskningen kommit. Wallenbergsalen fylldes av cirka 350 deltagare vid varje tillfälle, alltså sammanlagt cirka 700 personer.

Foto: Johan Wingborg